

Valvola 5/2, Serie 503

R503A1B10M11BF1

Informazioni sul prodotto
Valvole di controllo direzionale AVENTICS
Series 503

■ La Serie 503 AVENTICS è una linea di valvole di controllo direzionale pneumatiche con portate elevatissime per dimensione di valvola. Ciò consente ai progettisti e ai tecnici che si occupano delle specifiche di usare valvole e componenti a costo più basso e più piccoli che fanno più lavoro con meno aria, energia e costi. I progettisti possono decidere di generare una velocità di movimento superiore per i propri componenti utilizzando una valvola della stessa dimensione. La valvole della Serie 503 sono progettate per completare i vantaggi dell'elettronica bus di campo AVENTICS G3. Quando sono assemblate insieme, i produttori di parti originali possono sfruttare gruppi che combinano portate elevatissime a semplicità d'uso, oltre alla tecnologia bus di campo che garantisce configurazione, flessibilità e architettura della distribuzione e I/O economicamente conveniente. Le valvole compatte della serie 503 sono ideali per applicazioni di automazione e pilotaggio per un'ampia gamma di settori: automotive e pneumatici, alimentare, farmaceutico, di packaging e per macchine in generale.

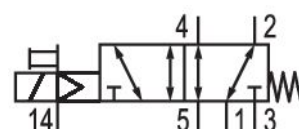

Dati tecnici

Settore

Azionamento

Tipo di valvola

Elemento di comando

Principio di tenuta

Tipo di raccordo

Scarico dell'aria di pilotaggio

Industria

elettrico

Valvola a cassetto sovrapposizione positiva
monostabile

con chiusura a tenuta metallica

attacco a piastra

con scarico convogliato dell'aria di pilotaggio

| | |
|---|---|
| Portata nominale Qn | 1200 l/min |
| Pressione di esercizio min. | 2 bar |
| Pressione di esercizio max | 8 bar |
| pressione di pilotaggio min. | 2 bar |
| Pressione di pilotaggio max. | 8 bar |
| Tipo di protezione con raccordo circuito di protezione | IP65 Diodo Z |
| Con protezione contro l'inversione di polarità | Protetto contro l'inversione di polarità |
| Tensione di esercizio | 24 V DC |
| Tolleranza di tensione DC | -15% / +10% |
| Pilotaggio | esterno |
| Indicatore di stato LED | Giallo |
| Assorbimento di potenza DC | 1.4 W |
| Rapporto d'inserzione | 100 % |
| Tempo d'inserzione tipico | 20 ms |
| Tempo di disinserzione tipico | 60 ms |
| Principio di montaggio in batteria | Principio della piastra base semplice, montabile in batteria |
| montabile in batteria | montabile in batteria |
| Temperatura ambiente min. | -10 °C |
| Temperatura ambiente max. | 50 °C |
| Temperatura del fluido min. | -10 °C |
| Temperatura del fluido max. | 50 °C |
| Fluido | Aria compressa |
| Contenuto di olio dell'aria compressa min. | 0 mg/m ³ |
| Contenuto di olio dell'aria compressa max. | 5 mg/m ³ |
| Dimensione max. particella | 50 µm |
| viti di fissaggio | con esagono incassato |
| Coppia di serraggio della vite di fissaggio | 2.9 Nm |
| Peso | 0.236 kg |

Materiale

| | |
|-----------------------------|--|
| Materiale corpo | Pressofuso di zinco |
| Materiale guarnizioni | Gomma nitrile-butadiene Poliuretano |
| Materiale piastra frontale | Poliammide |
| Materiale piastra terminale | Poliammide |
| Codice | R503A1B10M11BF1 |

Informazioni tecniche

Non è consentito non raggiungere la pressione di pilotaggio min., poiché altrimenti è possibile che si verifichino commutazioni errate ed eventualmente guasti alle valvole!

Il punto di rugiada in pressione deve essere inferiore alla temperatura ambiente e a quella del fluido di almeno 15 °C e non superare il valore di 3 °C .

Il contenuto di olio dell'aria compressa deve rimanere costante per tutta la durata.

Utilizzare esclusivamente oli omologati da AVENTICS. Per maggiori informazioni consultare il documento "Informazioni tecniche" (disponibile nel <https://www.emerson.com/en-us/support>).

Dimensioni

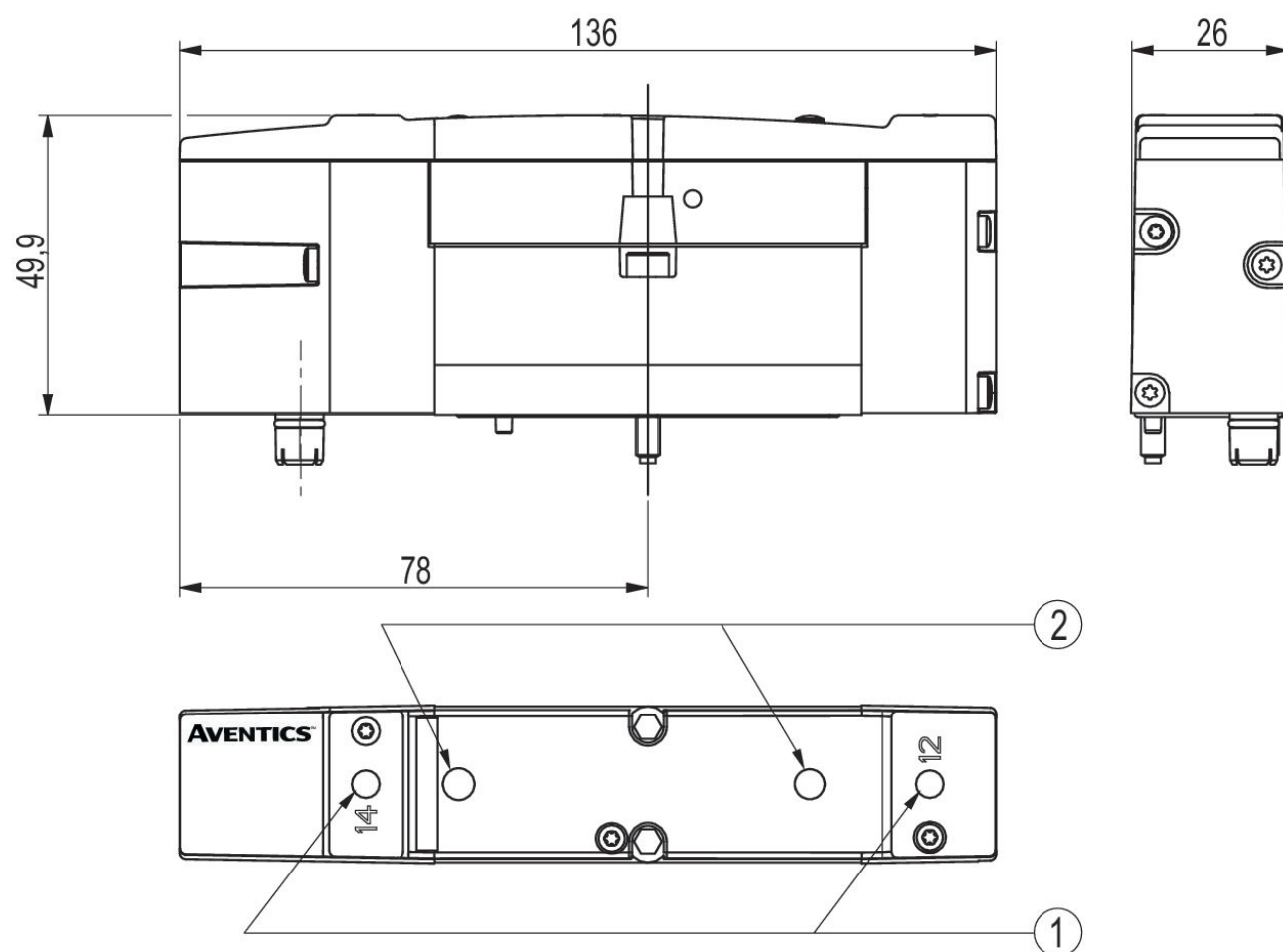

- 1) Azionamento manuale
- 2) LED