

ISO 15552, serie CCL-IS

R481609642

Informazioni sul prodotto

Cilindri standard AVENTICS serie CCL-IS (ISO 15552)

- La serie di cilindri CCL-IS (Cylinder Clean Line - ISO Standard) completa la serie PRA nell'Hygienic Design e soddisfa i requisiti per l'impiego nel settore alimentare. Una particolarità è la possibilità di configurare i raccordi pneumatici per l'aria di alimentazione e di scarico a pavimento, aumentando la flessibilità nella posa dei cavi dell'impianto.
- Opzionale: asta pistone passante, raschiatore a secco, sistema di raschiatura modulare, unità di lubrificazione, resistente al calore, corrosione particolarmente alta, ATEX



Dati tecnici

Settore

Industria

Norme

ISO 15552

Tipo

Raschiatore per funzionamento a secco per una maggiore durata nel funzionamento senza grasso

Ø pistone

32 mm

Corsa

320 mm

Raccordi

G 1/8

Principio attivo

a doppio effetto

Ammortizzamento

ammortizzamento a regolazione pneumatica

Pistone magnetico

Pistone con magnete

Requisiti ambientali

Standard industriale

idoneo all'uso alimentare

maggiore resistenza alla corrosione

Asta pistone

unilaterale

| | |
|--|---------------------------------------|
| Particolarità dei cilindri | Raschiatore per funzionamento a secco |
| Raschia-asta | Raschiatore per funzionamento a secco |
| Pressione per determinare le forze del pistone | 6,3 bar |
| Forza del pistone in entrata | 435 N |
| Forza del pistone in uscita | 507 N |
| Temperatura ambiente min. | -20 °C |
| Temperatura ambiente max. | 80 °C |
| Pressione di esercizio min. | 1.5 bar |
| Pressione di esercizio max | 10 bar |
| Filettatura asta pistone | M10x1,25 |
| Lunghezza di ammortizzamento | 16.5 mm |
| Energia di ammortizzamento | 4.8 J |
| Peso corsa da 0 mm | 0.61 kg |
| Peso corsa da +10 mm | 0.036 kg |
| Corsa max. | 1600 mm |
| Fluido | Aria compressa |
| Temperatura del fluido min. | -20 °C |
| Temperatura del fluido max. | 80 °C |
| Dimensione max. particella | 50 µm |
| Contenuto di olio dell'aria compressa min. | 0 mg/m ³ |
| Contenuto di olio dell'aria compressa max. | 5 mg/m ³ |

Materiale

| | |
|-------------------------------|--|
| Asta pistone | Acciaio inox |
| Materiale raschia-asta | Polietilene ad altissimo peso molecolare (UHMW-PE) |
| Materiale tiranti | Acciaio inox |
| Materiale coperchio anteriore | Alluminio |
| Canna del cilindro | Alluminio |
| Coperchio terminale | Alluminio |
| Codice | R481609642 |

Informazioni tecniche

Ulteriori opzioni possono essere generate nel configuratore internet.

Il punto di rugiada in pressione deve essere inferiore alla temperatura ambiente e a quella del fluido di almeno 15 °C e non superare il valore di 3 °C .

Dimensioni

Ø 32 - 63

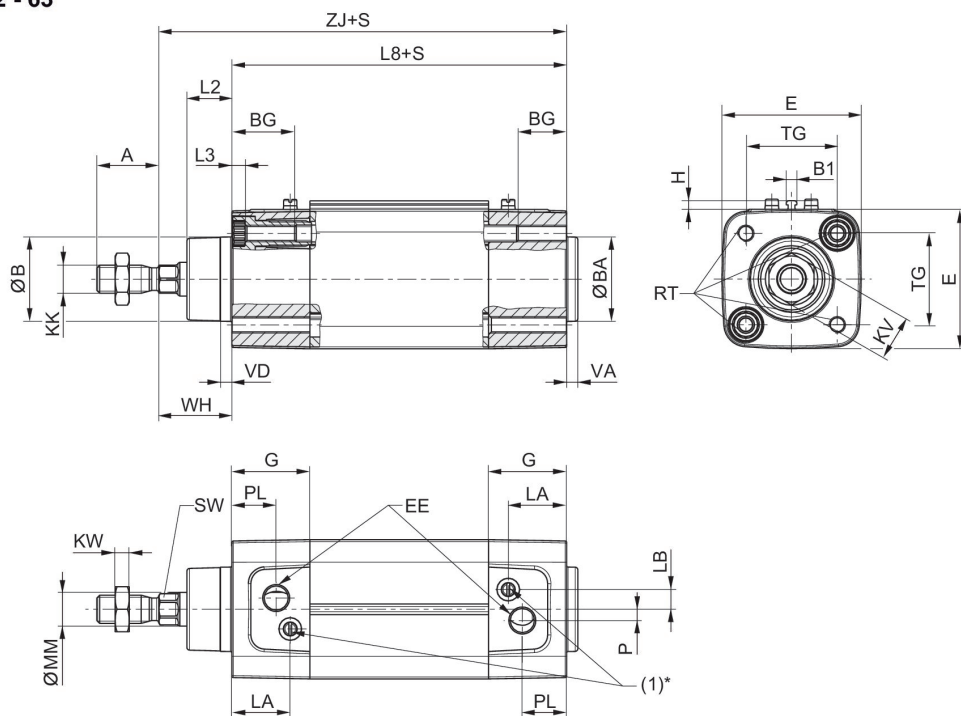

Ø80 - 125

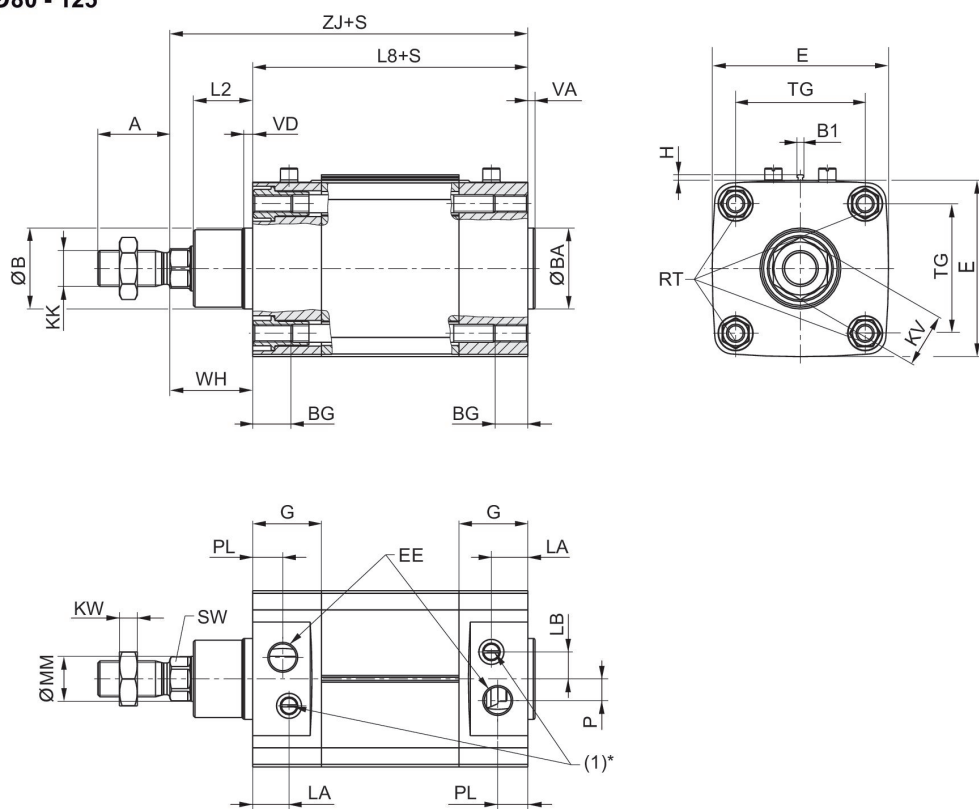

S=corsa

* La vite di strozzamento (1) ha una funzione solo nei cilindri con ammortizzamento regolabile.

Ø80 - 125



S = corsa

* La vite di strozzamento (1) ha una funzione solo nei cilindri con ammortizzamento regolabile.

| Ø pistone | A | ØB / ØBA d11 | B1 | BG mm | E | EE | G | H | KK |
|-----------|----|--------------|-----|-------|-------|------|-------|-----|----------|
| 32 | 22 | 30 | 3.8 | 16 | 49.5 | G1/8 | 27.75 | 3.1 | M10x1,25 |
| 40 | 24 | 35 | 3.8 | 16 | 57.5 | G1/4 | 33.25 | 3.1 | M12x1,25 |
| 50 | 32 | 40 | 3.8 | 16 | 69.5 | G1/4 | 31 | 3.1 | M16x1,5 |
| 63 | 32 | 45 | 3.8 | 16 | 79.5 | G3/8 | 38,25 | 3.1 | M16x1,5 |
| 80 | 40 | 45 | 3.8 | 17 | 98 | G3/8 | 38,25 | 3.1 | M20x1,5 |
| 100 | 40 | 55 | 3.8 | 17 | 115,5 | G1/2 | 42,25 | 3.1 | M20x1,5 |
| 125 | 54 | 60 | 3.8 | 20 | 145 | G1/2 | 54 | 3.1 | M27x2 |

| Ø pistone | KV | KW | L2 | L3 max. | L8 | LA | LB | MM f8 | P |
|-----------|----|----|----|---------|---------|-------|----|-------|---|
| 32 | 16 | 5 | 16 | 5 | 94 ±0,4 | 20.75 | 7 | 12 | 4 |

| Ø pistone | KV | KW | L2 | L3 max. | L8 | LA | LB | MM f8 | P |
|-----------|----|------|-------|---------|----------|-------|----|-------|------|
| 40 | 18 | 6 | 18,25 | 5 | 105 ±0,7 | 22,75 | 8 | 16 | 5 |
| 50 | 24 | 8 | 25 | 5 | 106 ±0,7 | 20 | 12 | 20 | 7,7 |
| 63 | 24 | 8 | 25 | 5 | 121 ±0,8 | 27,25 | 11 | 20 | 11 |
| 80 | 30 | 10 | 33 | - | 128 ±0,8 | 20,25 | 15 | 25 | 12 |
| 100 | 30 | 10 | 36 | - | 138 ±1 | 24,25 | 14 | 25 | 17 |
| 125 | 41 | 13,5 | 45 | - | 160 ±1 | 25,5 | 4 | 32 | 27,5 |

| Ø pistone | PL | RT | SW | TG | VA | VD | WH | ZJ |
|-----------|-------|-----|----|-----------|----|----|---------|-----|
| 32 | 15,75 | M6 | 10 | 32,5 ±0,5 | 4 | 4 | 26 ±1,4 | 120 |
| 40 | 16,75 | M6 | 13 | 38 ±0,5 | 4 | 5 | 30 ±1,4 | 135 |
| 50 | 16 | M8 | 17 | 46,5 ±0,6 | 4 | 5 | 37 ±1,4 | 143 |
| 63 | 19,25 | M8 | 17 | 56,5 ±0,7 | 4 | 5 | 37 ±1,8 | 158 |
| 80 | 16,75 | M10 | 22 | 72 ±0,7 | 4 | 5 | 46 ±1,8 | 174 |
| 100 | 19,25 | M10 | 22 | 89 ±0,7 | 4 | 5 | 51 ±1,8 | 189 |
| 125 | 20 | M12 | 27 | 110 ±1,1 | 6 | 6 | 65 ±2,2 | 225 |

Diagramma di ammortizzamento



V = velocità [m/s]
m = massa

Disegno di riepilogo



NOTA: Questo disegno di riepilogo serve da orientamento per il punto di fissaggio dei diversi accessori al cilindro. Per questo l'illustrazione è stata semplificata. Non sono consentite deduzioni concrete di dati di misurazione.