

Fissaggio a flangia MF1, MF2, Serie CM1

R452000829

Fissaggi a
flangia

2023-11-14

Montajes de brida AVENTICS

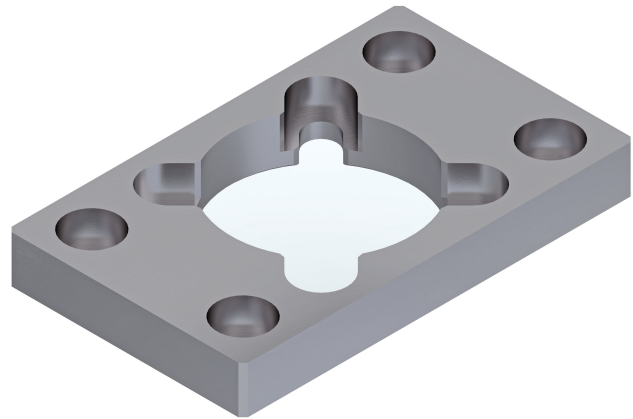

Dati tecnici

Settore

Industria

Per serie

CCI-SC

Diametro pistone

50 mm

Fornitura

fornitura incl. viti di fissaggio M8x25 ISO 4762
(4x)

Peso

0.38 kg

Materiale

Materiale corpo

Acciaio, cromato

Codice

R452000829

Fissaggio a flangia MF1, MF2, Serie CM1

R452000829

Fissaggi a
flangia

2023-11-14

Dimensioni

