

Fissaggio a flangia MF1, MF2, Serie CM1

R452000828

Fissaggi a
flangia

2023-11-14

Montajes de brida AVENTICS

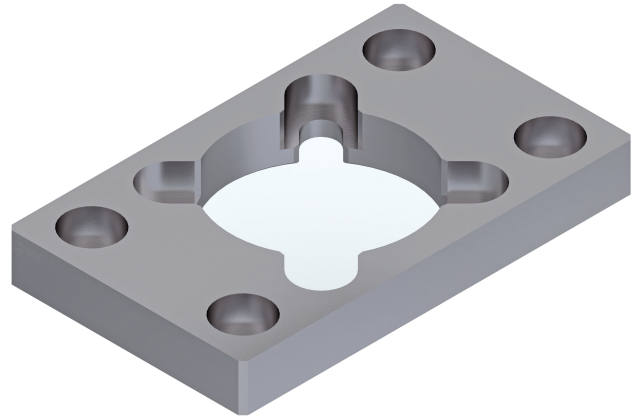

Dati tecnici

Settore

Industria

Per serie

CCI-SC

Diametro pistone

32 mm

Fornitura

fornitura incl. viti di fissaggio M6x20 ISO 4762
(4x)+

Peso

0.17 kg

Materiale

Materiale corpo

Acciaio, cromato

Codice

R452000828

Fissaggio a flangia MF1, MF2, Serie CM1

R452000828

Fissaggi a
flangia

2023-11-14

Dimensioni

