

Valvole direzionali AVENTICS serie A-Pilotair

comando manuale



Dati tecnici

Settore	Industria
Azionamento	manuale
Tipo	2-HA-4 Entrambe le impugnature a 3 stadi
Tipo di valvola	valvola a magnete
Tipo	2-HA-4
Principio di tenuta	con chiusura non a tenuta
Attacco aria compressa ingresso	Ø 1/4"
attacco aria compressa uscita	Ø 1/4"
Portata nominale Qn	1308.72 l/min
Pressione di esercizio min.	0 bar
Pressione di esercizio max	13.7 bar
pressione di pilotaggio min.	0 bar
Pressione di pilotaggio max.	17.2 bar
Temperatura ambiente min.	-40 °C
Temperatura ambiente max.	71 °C
Temperatura del fluido min.	-40 °C
Temperatura del fluido max.	71 °C

R431004541

Fluido	Aria compressa
Contenuto di olio dell'aria compressa min.	0 mg/m ³
Contenuto di olio dell'aria compressa max.	1 mg/m ³
Dimensione max. particella	50 µm
Peso	1.81 kg

Materiale

Materiale corpo	alluminio pressofuso
Codice	R431004541

Informazioni tecniche

I modelli 2-HA-3 e 2-HA-4 sono un ampliamento dei modelli 2-HA-2. Sono stati sviluppati per allestire un corpo adatto a comandare fino a quattro valvole a 3 vie, per consentire una varietà di funzioni.

Queste valvole in primo luogo sono state sviluppate per l'uso con cilindri multiposizione per il controllo della trasmissione. Sono conformi ai requisiti applicativi per due diverse pressioni di alimentazione, funzioni di selezione e il controllo direzionale di fino a quattro diversi circuiti.

E' possibile azionare le quattro valvole con una sola impugnatura oppure in una combinazione a scelta fino a tre valvole con l'impugnatura di sinistra o di destra.

I modelli a doppia impugnatura sono studiate per risparmiare spazio e per applicazioni che richiedono due impugnature affiancate. Così è possibile comandare due funzioni diverse. Ad esempio, l'impugnatura di sinistra può comandare la direzione (avanti o indietro) o quella di destra il campo (1°, 2°, 3° e 4° azionamento).

Non è consentito non raggiungere la pressione di pilotaggio min., poiché altrimenti è possibile che si verifichino commutazioni errate ed eventualmente guasti alle valvole!

Il punto di rugiada in pressione deve essere inferiore alla temperatura ambiente e a quella del fluido di almeno 15 °C e non superare il valore di 3 °C .

Il contenuto di olio dell'aria compressa deve rimanere costante per tutta la durata.

Utilizzare esclusivamente oli omologati da AVENTICS. Per maggiori informazioni consultare il documento "Informazioni tecniche" (disponibile nel <https://www.emerson.com/en-us/support>).

Valvola 3/2, Serie A-Pilotair®

2024-01-10

R431004541

4) 1 11/16 R

5) 9/32 NPTF 4 raccordi

Entrambe le impugnature a 3 stadi

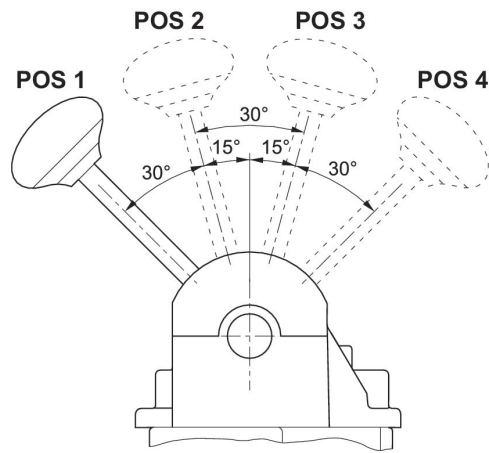

Posizione della maniglia		1	2	3
Out-Port compreso nella fornitura	Raccordo OUT 1L			X
Out-Port compreso nella fornitura	Raccordo OUT 2L	X		
Out-Port compreso nella fornitura	Raccordo OUT 1R			X
Out-Port compreso nella fornitura	Raccordo OUT 2R	X		

X identifica il raccordo, che viene fornito in questa posizione. Un blocco vuoto indica che il raccordo in questa posizione è in scarico.

Posizione della maniglia		1	2	3
Out-Port compreso nella fornitura	Raccordo OUT 1L			X
Out-Port compreso nella fornitura	Raccordo OUT 2L	X	X	
Out-Port compreso nella fornitura	Raccordo OUT 1R			X
Out-Port compreso	Raccordo OUT 2R	X		

Valvola 3/2, Serie A-Pilotair®

2024-01-10

R431004541

Posizione della maniglia		1	2	3
so nella fornitura				

X identifica il raccordo, che viene fornito in questa posizione. Un blocco vuoto indica che il raccordo in questa posizione è in scarico.