

## Série H-Controlair®



### Données techniques

Secteur

Industrie

Type de construction

Version HC-2

L'orifice OUT fournit une pression croissante lorsque le levier est déplacé dans le sens des aiguilles d'une montre en s'éloignant de « OFF » (vue côté levier du distributeur).

Type de construction

Distributeur à clapet

Élément de commande

Levier

Type de construction

HC-2-FX

Entrée raccord d'air comprimé

1/4 NPT

Sortie raccord d'air comprimé

1/4 NPT

Type de raccordement d'air comprimé sortie

Taroudage

Pression de service min.

0.1 bar

Pression de service maxi

14 bar

Plage de réglage de la pression min.

0.1 bar

Plage de réglage de la pression max.

6.9 bar

Température ambiante min.

-40 °C

Température ambiante max.

70 °C

Température min. du fluide

-40 °C

Température max. du fluide

70 °C

---

Fluide	Air comprimé
Débit nominal Qn	900 l/min
Hystérèse	< 0,1 bar
Poids	2.3 kg
Matériau boîtiers	Aluminium coulé sous pression
Matériau joints	Caoutchouc nitrile (NBR)
Matériau pédale	Aluminium coulé sous pression
Référence	R431002840

## Informations techniques

Orifice IN = alimentation en pression

L'orifice OUT fournit une pression croissante lorsque le levier est déplacé dans le sens des aiguilles d'une montre en s'éloignant de « OFF » (vue côté levier du distributeur).

La pression de pilotage minimale min. doit être respectée, sans quoi des commutations intempestives et, le cas échéant, une panne des distributeurs sont susceptibles de se produire !

Le point de rosée sous pression doit se situer à au moins 15 °C sous la température ambiante et la température du fluide et peut atteindre max. 3 °C .

La teneur en huile de l'air comprimé doit rester constante tout au long de la durée de vie.

Exclusivement utiliser des huiles autorisées par AVENTICS. Pour de plus amples informations, se reporter au document « Informations techniques » (disponible dans le <https://www.emerson.com/en-us/support>).

## Dimensions

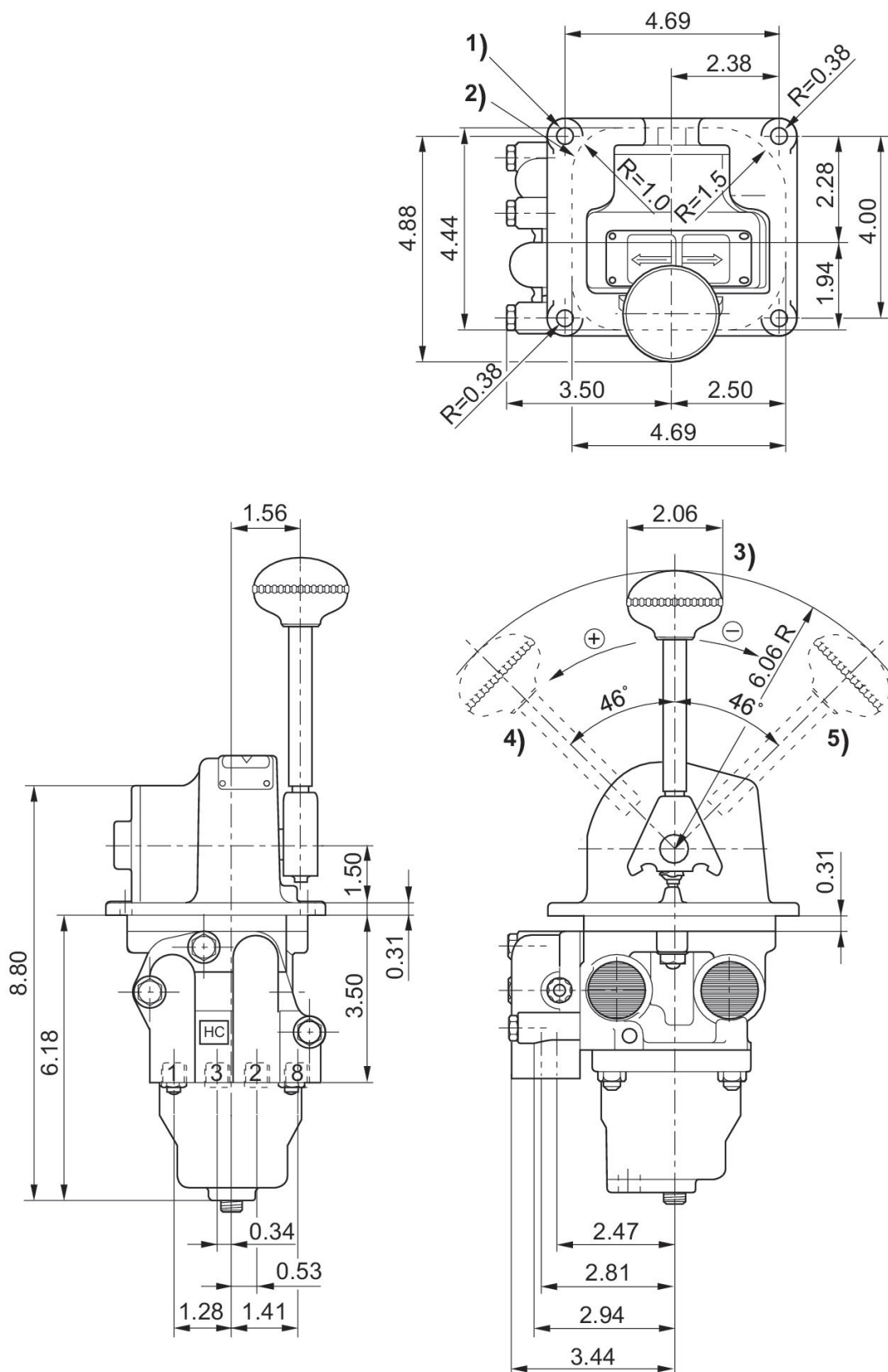

- 1) Trou de fixation  $\varnothing 3.4$   
 2) Position Air désactivé

- 3) Position de la poignée
- 4) Position de la poignée
- 5) Orifice d'air d'échappement

## Fonction

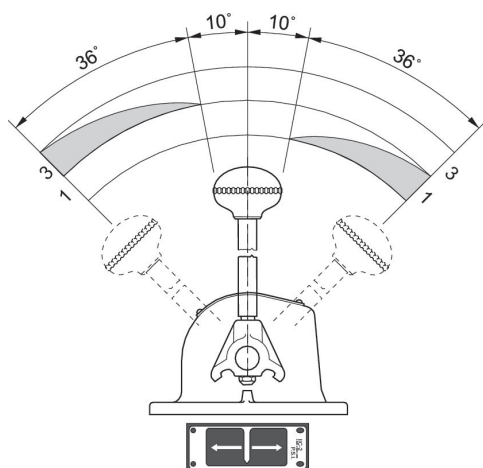

Pression et course du levier