

Cilindro de tirantes, CNOMO NFE 49-001, Serie C12P

R422715115

Información del producto

Cilindros con tirantes AVENTICS serie C12P

- Los cilindros AVENTICS serie C12P cumplen con la norma CNOMO NFE 49-001 y son un sustituto para la aplicación existente.

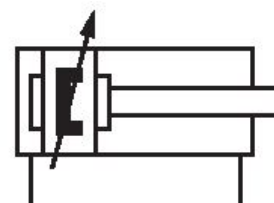
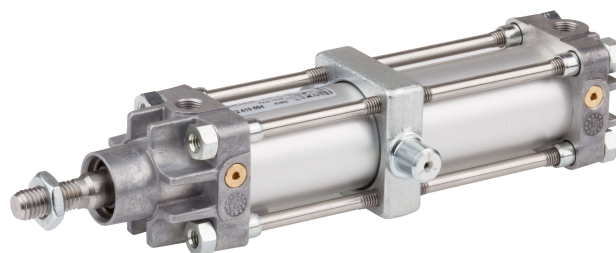

Datos técnicos

Sector

Industria

Normas

CNOMO / NFE 49-001

Ø del émbolo

100 mm

Carrera

100 mm

Orificios

G 1/2

Principio activo

de efecto doble

Amortiguación

Amortiguación regulable neumáticamente

Émbolo magnético

Émbolo con imán

Requisitos ambientales

Norma industrial

Vástago

simple

Particularidades de cilindros

con fijación de pivote oscilante

Rascador

Rascador industrial estándar

| | |
|---|---------------------|
| Presión para determinar las fuerzas de émbolo | 6,3 bar |
| Fuerza de émbolo durante retracción | 4503 N |
| Fuerza de émbolo durante extracción | 4948 N |
| Temperatura ambiente mín. | -20 °C |
| Temperatura ambiente máx. | 80 °C |
| Presión de funcionamiento mín. | 2 bar |
| Presión de funcionamiento máx. | 10 bar |
| Rosca del vástago de émbolo | M27x2 |
| Peso 0 mm de carrera | 4.2 kg |
| Peso +10 mm de carrera | 0.183 kg |
| Carrera máx. | 2600 mm |
| Fluido | Aire comprimido |
| Temperatura del medio mín. | -20 °C |
| Temperatura del medio máx. | 80 °C |
| Tamaño de partículas máx. | 50 µm |
| Contenido de aceite del aire comprimido mín. | 0 mg/m ³ |
| Contenido de aceite del aire comprimido máx. | 5 mg/m ³ |

Material

| | |
|-------------------------------|------------------|
| Vástago | Acero inoxidable |
| Material tirante | Acero inoxidable |
| Material juntas | Poliuretano |
| Material de la tapa frontal | Aluminio |
| Tubo de cilindro | Aluminio |
| Tapa final | Aluminio |
| Tuerca para vástago de émbolo | Acero, cromado |
| N° de material | R422715115 |

Información técnica

Las variantes opcionalmente resistentes al calor están indicadas para el uso a temperaturas de hasta [[120] °C] y no disponen de émbolo magnético.

En el Media Centre encontrará la clave de pedido y todas las configuraciones válidas (Información para el cliente).

El punto de condensación de presión se debe situar como mínimo 15 °C por debajo de la temperatura ambiental y del medio, y debe ser como máx. de 3 °C .

El contenido de aceite del aire comprimido debe permanecer constante durante toda la vida útil.

Utilice solo aceites permitidos por AVENTICS. Encontrará más información en el documento "Información técnica" (disponible en el <https://www.emerson.com/en-us/support>).

Dimensiones

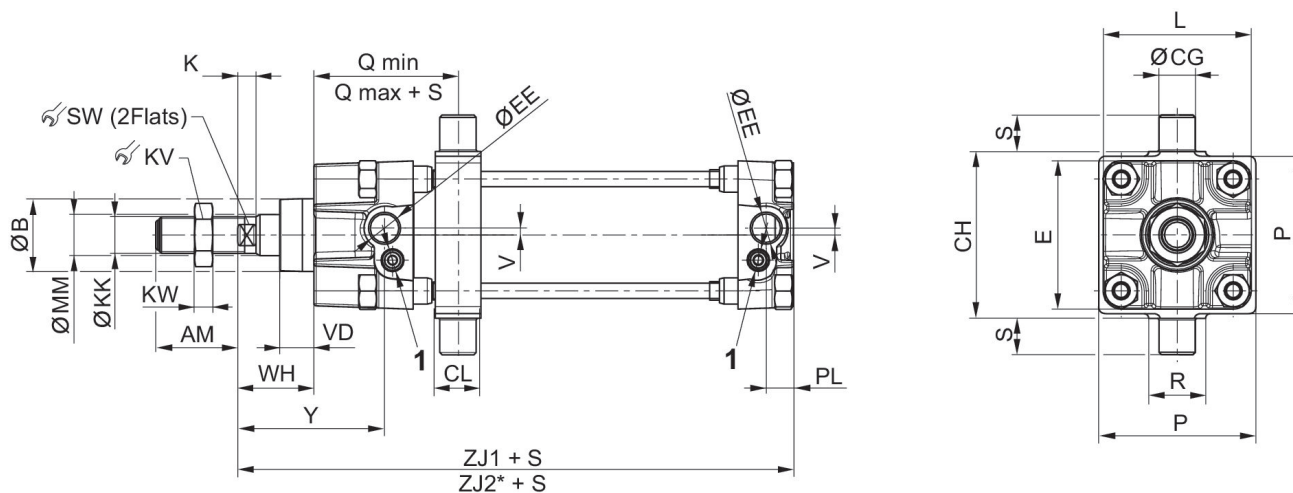

1) tornillo de estrangulación
S=carrera

| \varnothing del émbolo | AM | $\varnothing B e9$ | $\varnothing CG$ | CH | CL | E | $\varnothing EE$ | K | $\varnothing KK$ |
|--------------------------|----|--------------------|------------------|-----|----|-----|------------------|----|------------------|
| 25 | 20 | 25 | 12 | 42 | 22 | 40 | G1/8 | 6 | M10x1,5 |
| 32 | 20 | 25 | 12 | 50 | 15 | 45 | G1/8 | 6 | M10x1,5 |
| 40 | 36 | 32 | 16 | 63 | 20 | 52 | G1/4 | 8 | M16x1,5 |
| 50 | 36 | 32 | 16 | 73 | 20 | 65 | G1/4 | 8 | M16x1,5 |
| 63 | 46 | 45 | 20 | 90 | 25 | 75 | G3/8 | 10 | M20x1,5 |
| 80 | 46 | 45 | 20 | 108 | 25 | 95 | G3/8 | 10 | M20x1,5 |
| 100 | 63 | 55 | 25 | 131 | 30 | 115 | G1/2 | 16 | M27x2 |
| 125 | 63 | 55 | 25 | 160 | 32 | 140 | G1/2 | 16 | M27x2 |
| 160 | 85 | 65 | 32 | 200 | 50 | 180 | G3/4 | 16 | M36x2 |
| 200 | 85 | 65 | 32 | 250 | 50 | 220 | G3/4 | 16 | M36x2 |

| \varnothing del émbolo | KV | KW | $\varnothing MM$ | P | PL | Q mín. | Q máx. + S | R | S |
|--------------------------|----|------|------------------|-----|----|--------|------------|----|----|
| 25 | 17 | 5 | 12 | 38 | 9 | 40 | 50 | 20 | 12 |
| 32 | 17 | 5 | 12 | 46 | 9 | 43 | 48 | 20 | 12 |
| 40 | 24 | 8 | 18 | 59 | 12 | 54 | 75 | 25 | 16 |
| 50 | 24 | 8 | 18 | 69 | 12 | 62 | 67 | 25 | 16 |
| 63 | 30 | 10 | 22 | 84 | 14 | 64 | 79 | 30 | 20 |
| 80 | 30 | 10 | 22 | 102 | 14 | 67 | 77 | 30 | 20 |
| 100 | 41 | 13.5 | 30 | 125 | 18 | 73 | 91 | 36 | 25 |
| 125 | 41 | 13.5 | 30 | 155 | 18 | 75 | 89 | 36 | 25 |
| 160 | 55 | 18 | 40 | - | 25 | 81 | 100 | 45 | 32 |
| 200 | 55 | 18 | 40 | - | 25 | 79 | 101 | 45 | 32 |

| \varnothing del émbolo | SW | TG | V | VD | WH | Y | ZJ1 | ZJ2 |
|--------------------------|----|----|---|----|----|----|-----|-----|
| 25 | 8 | 28 | - | 15 | 25 | 44 | 105 | - |
| 32 | 8 | 33 | - | 15 | 25 | 44 | 105 | 128 |
| 40 | 13 | 40 | 3 | 15 | 34 | 65 | 144 | 165 |

| Ø del émbolo | SW | TG | V | VD | WH | Y | ZJ1 | ZJ2 |
|--------------|----|-----|---|----|----|----|-----|-----|
| 50 | 13 | 49 | 3 | 15 | 34 | 65 | 144 | 167 |
| 63 | 17 | 59 | 5 | 20 | 39 | 71 | 164 | 189 |
| 80 | 17 | 75 | 9 | 20 | 39 | 71 | 164 | 188 |
| 100 | 22 | 90 | - | 20 | 47 | 84 | 192 | 221 |
| 125 | 22 | 110 | - | 20 | 47 | 84 | 192 | 237 |
| 160 | 32 | 140 | - | 25 | 50 | 95 | 230 | 272 |
| 200 | 32 | 175 | - | 25 | 50 | 95 | 230 | 277 |

Diagrama de amortiguación



v = Velocidad del pistón [m/s] m = Masa amortiguada [kg]

Diagrama de amortiguación



v = Velocidad del pistón [m/s] m = Masa amortiguada [kg]