

## Ammortizzatori industriali serie SA1 AVENTICS

Gli ammortizzatori industriali della serie SA1 AVENTICS decelerano in modo affidabile le masse spostate, aumentando così la velocità di processo, la qualità di produzione, la durata di funzionamento degli impianti di produzione e riducendo il rumore di funzionamento.



### Dati tecnici

Settore	Industria
Tipo	SA1-MA
Filettatura di fissaggio	M42x3
Corsa	50 mm
Assorbimento di energia/corsa max.	500 Nm
Assorbimento di energia/ora max.	150000 Nm
Ammortizzamento	regolabile
Fluido	Olio
Certificati	Dichiarazione di conformità CE RoHS Conforme a REACH
Temperatura ambiente min.	-20 °C
Temperatura ambiente max.	80 °C
Masa efectiva me min.	100 kg
Massa effettiva me max.	4000 kg
Forza della molla di ritorno min.	23 N
Forza della molla di ritorno max.	50 N
Velocità di collisione min.	0.02 m/s
Velocità di collisione max.	6 m/s
Tipo di fissaggio	Controdado

Peso 0.55 kg

## Materiale

Materiale canna del cilindro	Acciaio, cromato
Superficie canna del cilindro	brunito
Materiale asta pistone	Acciaio inox
Superficie Asta pistone	rettificato e temprato
Materiale arresto	Acciaio, cromato
Superficie arresto	temprato e brunito
Materiale controdado	Acciaio, cromato
Superficie controdado	brunito
Materiale raschia-asta	Poliuretano
Codice	R412028893

## Dimensioni

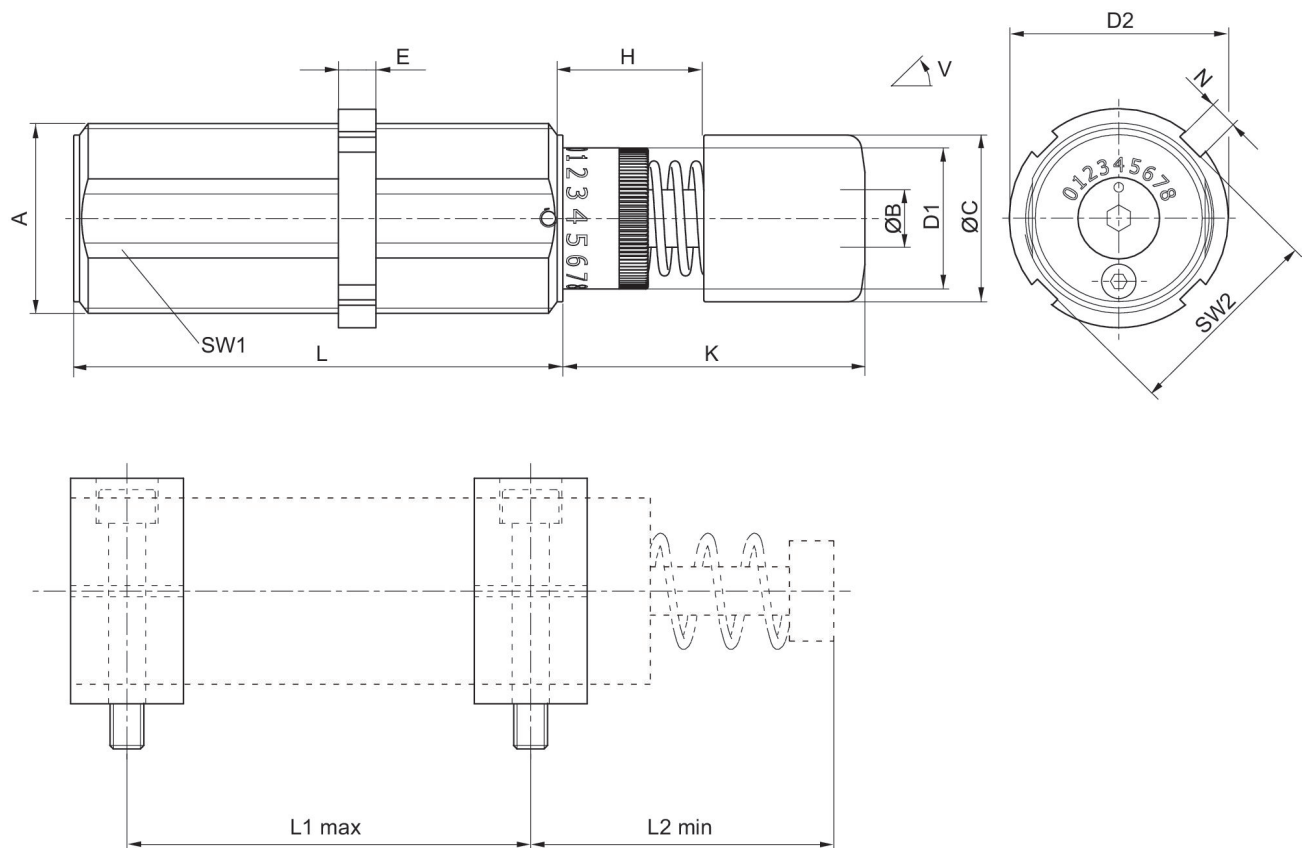

Posizionamento delle flange di fissaggio

A = filettatura di fissaggio

V = angolo d'inclinazione

Codice	Tipo	Filettatura di fissaggio	ØB	ØC	ØD1	ØD2	E	H	K
R412010327	SA1-MA	M33x1,5	10	29	24.5	38	6.5	25	53
R412010328	SA1-MA	M33x1,5	10	29	24.5	38	6.5	50	78
R412028893	SA1-MA	M42x3	10	29	24.5	54	8	50	78
R412028894	SA1-MA	M42x3	10	29	24.5	54	8	75	103
R412010329	SA1-MA	M64x2	22	59	51	74	10	100	157
R412010330	SA1-MA	M64x2	22	59	51	74	10	150	207

Codice	L	N	SW1	SW2	W [°]
R412010327	85	5	30	35	4
R412010328	110	5	30	35	3
R412028893	110	6	36	51	3
R412028894	140	6	51	54	2
R412010329	179	10	60	71	3
R412010330	246	10	60	71	2

Codice	Tipo	Filettatura di fissaggio	L1 max	L2 min
R412010327	SA1-MA	M33x1,5	65	63
R412010328	SA1-MA	M33x1,5	90	88
R412010329	SA1-MA	M64x2	154	169,5
R412010330	SA1-MA	M64x2	221	219,5

Per ulteriori dimensioni consultare il catalogo alla pagina della flangia di fissaggio.