

Sistemas de transporte sin contacto serie NCT de AVENTICS

Los sistemas de transporte sin contacto serie NCT de AVENTICS están hechos para una experiencia única de sujeción: Las bases de succión de flote en la serie NCT son magistrales en el manejo sensible de superficies delicadas y materiales difíciles de sujetar en casi cualquier proceso sin contacto y extremadamente cuidadoso. La manipulación con NCT es posible incluso con un gran grado de perforación, superficies contaminadas, húmedas y polvorientas o materiales blandos.

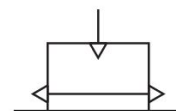

Datos técnicos

Sector	Industria
Conexión de aire comprimido	M5
Fuerza de elevación con [[5] bar]	3 N
Diámetro	30 mm
Clase de lubricante	apto para alimentos
Tipo	principio de Bernoulli
Consumo de aire con [[5] bar]	150 l/min
Presión de funcionamiento mín.	1 bar
Presión de funcionamiento máx.	7 bar
Temperatura ambiente mín.	5 °C
Temperatura ambiente máx.	60 °C
Fluido	Aire comprimido
Contenido de aceite del aire comprimido min.	0 mg/m ³
Tamaño de partículas máx.	40 µm
Material carcasa	Poliéterétercetona
Material tope	Caucho silicónico
material tobera	Acero inoxidable
Material tornillo de cierre	Poliéterétercetona
Material juntas	Caucho fluorado

Sistema de transporte sin contacto, Serie NCT- PK

Serie NCT

2024-01-22

R412014867

Peso

0.02 kg

N° de material

R412014867

Información técnica

El punto de condensación de presión se debe situar como mínimo 15 °C por debajo de la temperatura ambiental y del medio, y debe ser como máx. de 3 °C .

Indicación: El producto sólo debe operarse con aire comprimido seco y no lubricado.

Nota: el producto cumple las normas de la FDA.

Muy buena resistencia a diversas sustancias químicas usuales en la industria alimentaria.

Apto para todos los procesos convencionales CIP (Cleaning-In-Place) y SIP- (Sterilization-In-Place).

El diseño higiénico del producto permite una limpieza fácil y rápida.

Producto con placa de características tratada con láser.

Dimensiones

Sistema de transporte sin contacto, Serie NCT- PK

Serie NCT

2024-01-22

R412014867
Ø 60

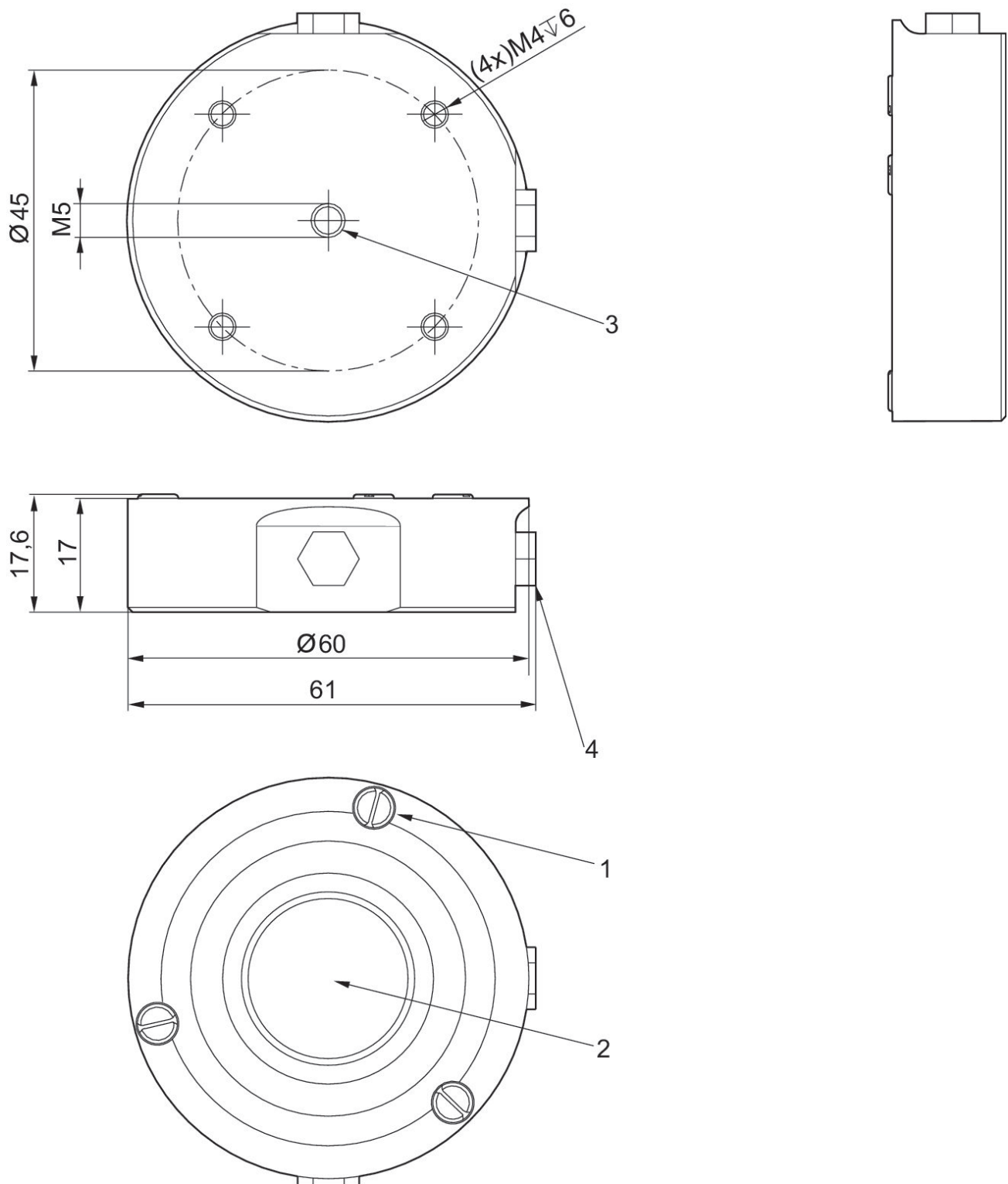

1) Tople 2) Tobera 3) Conexión de aire comprimido 4) Conexión de aire comprimido alternativa con tornillo de cierre

Dimensiones

Sistema de transporte sin contacto, Serie NCT- PK

Serie NCT

2024-01-22

R412014867
Ø 40

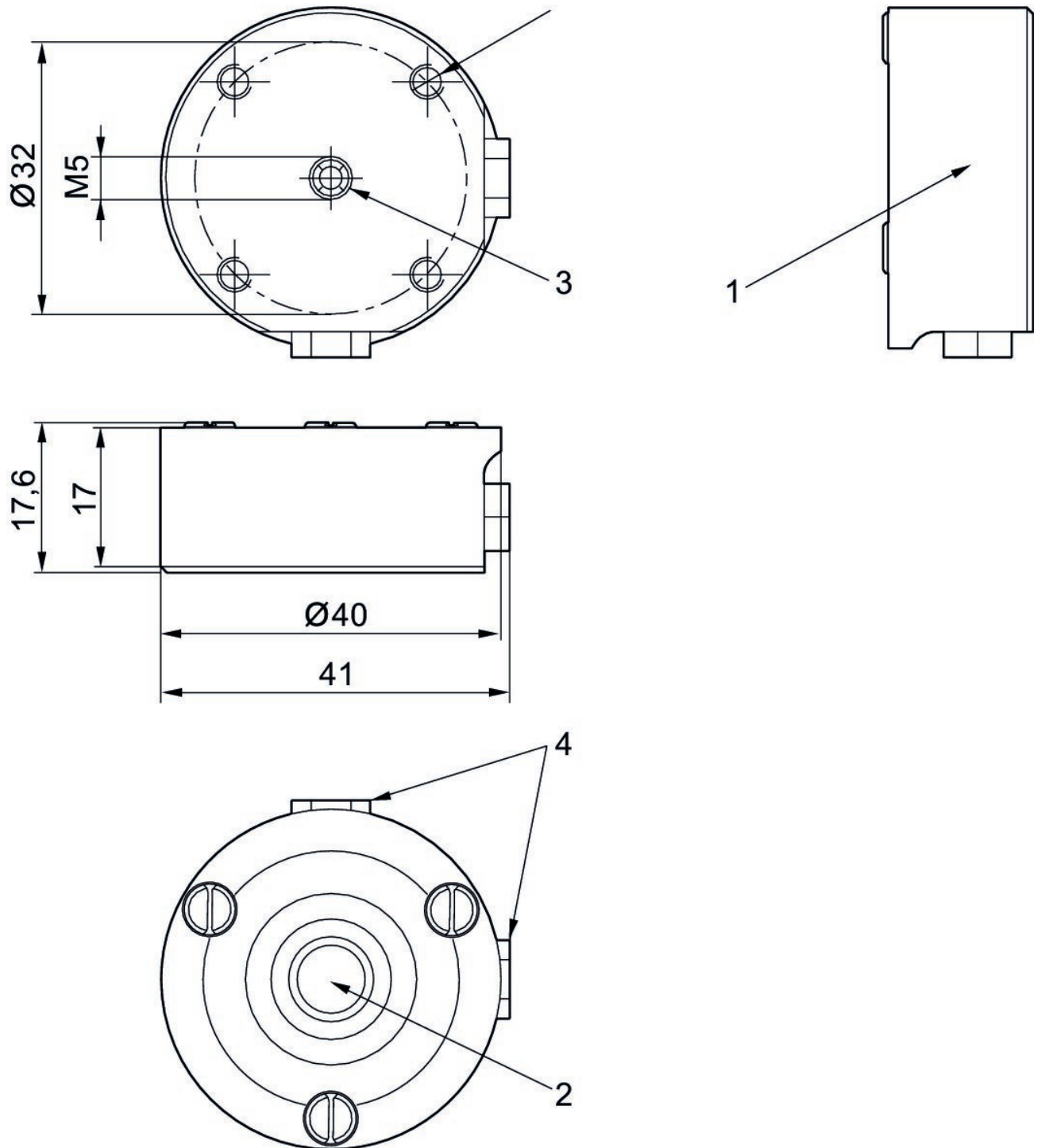

1) Toste 2) Tobera 3) Conexión de aire comprimido 4) Conexión de aire comprimido alternativa con tornillo de cierre

Dimensiones

Sistema de transporte sin contacto, Serie NCT- PK

Serie NCT

2024-01-22

R412014867
Ø 30

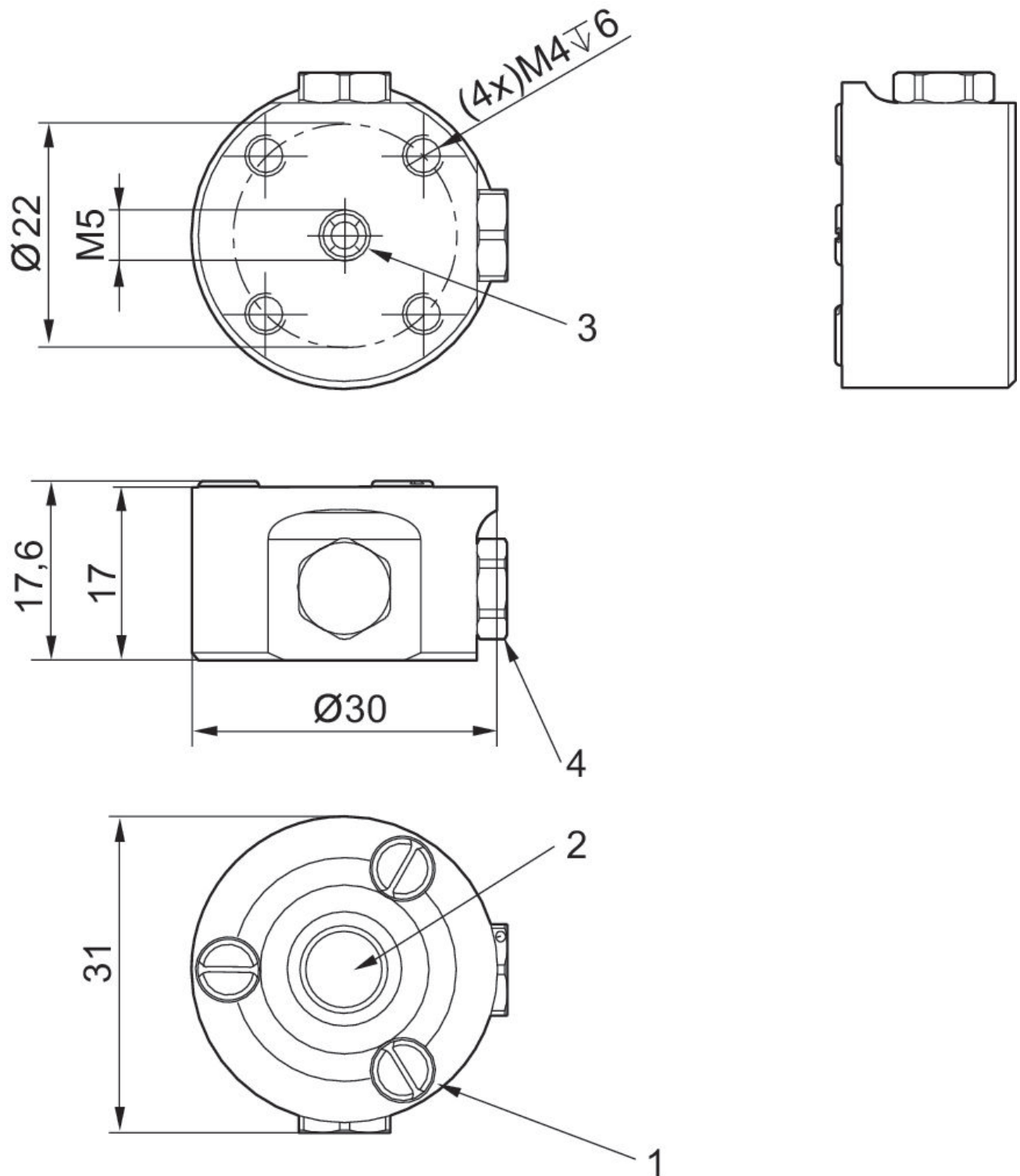

1) Tapa 2) Tobera 3) Conexión de aire comprimido 4) Conexión de aire comprimido alternativa con tornillo de cierre

Dimensiones

Sistema de transporte sin contacto, Serie NCT- PK

Serie NCT

2024-01-22

R412014867
Ø 20

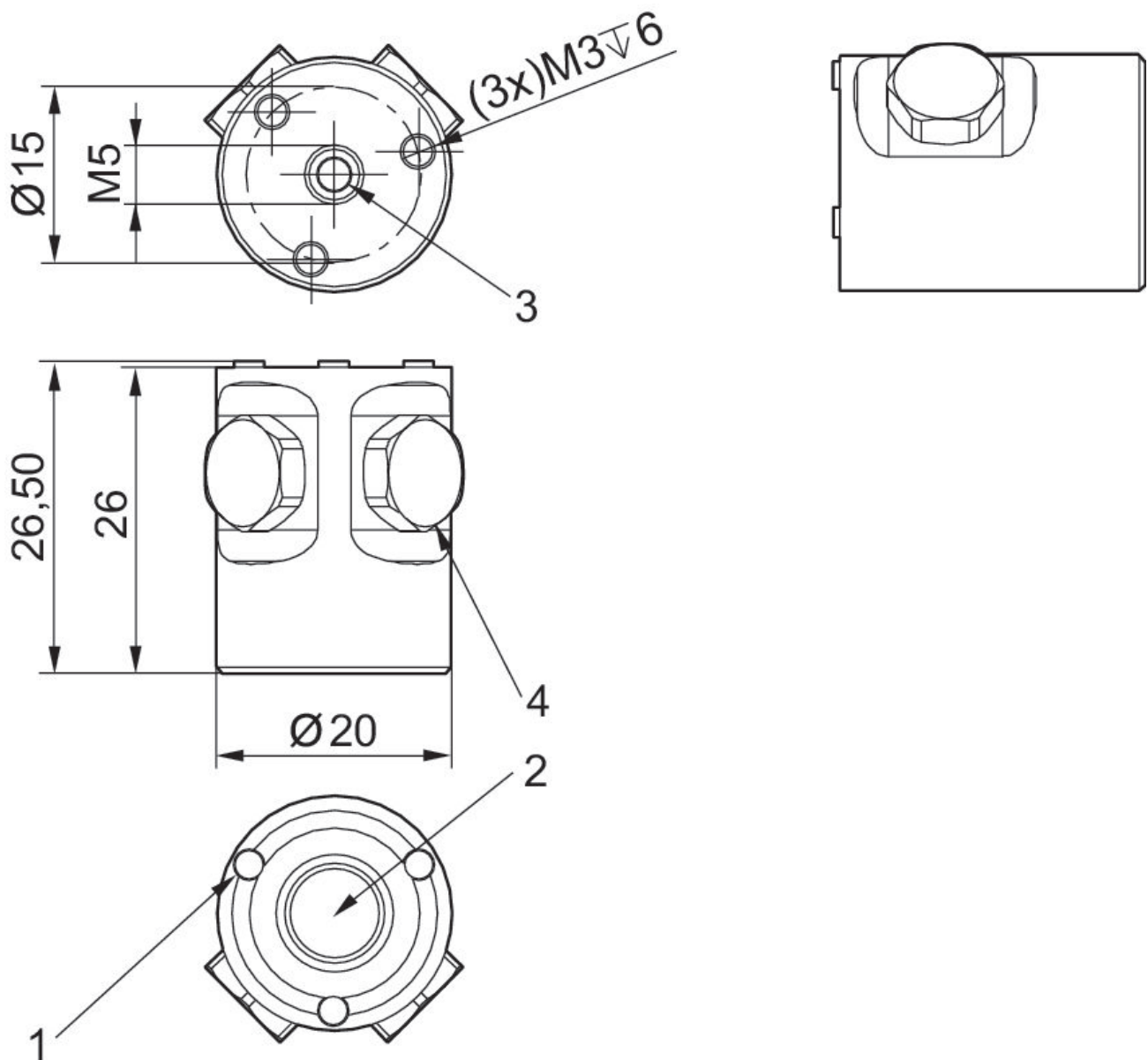

1) Tope 2) Tobera 3) Conexión de aire comprimido 4) Conexión de aire comprimido alternativa con tornillo de cierre

Sistema de transporte sin contacto, Serie NCT- PK

Serie NCT

2024-01-22

R412014867

principio de funcionamiento

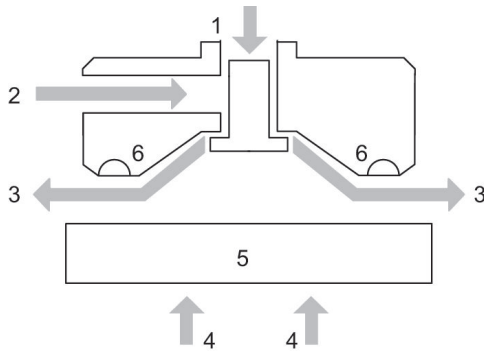

1) Conexión de aire comprimido 2) Conexión alternativa de aire comprimido
3) Corriente de aire 4) Fuerza de elevación 5) Objeto 6) Tope

Fuerza de elevación F y consumo de
aire Q en función de la presión de
funcionamiento p
Ø 60

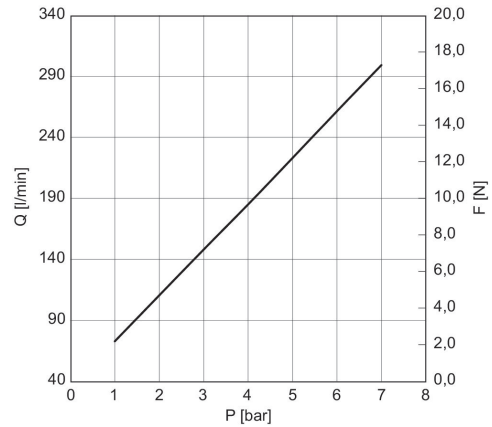

Fuerza de elevación F y consumo de
aire Q en función de la presión de
funcionamiento p
Ø 40

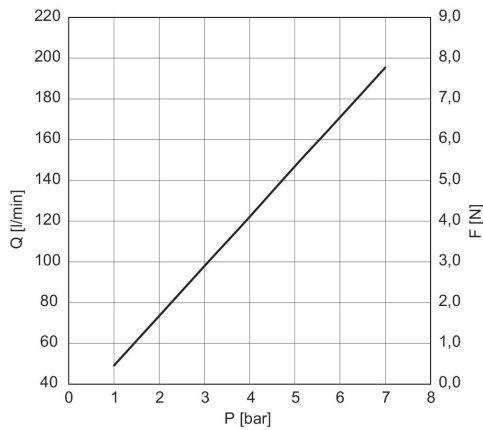

Fuerza de elevación F y consumo de
aire Q en función de la presión de
funcionamiento p
Ø 30

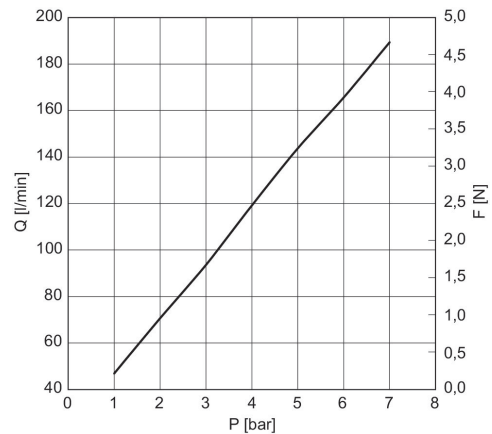

Sistema de transporte sin contacto, Serie NCT- PK

Serie NCT

2024-01-22

R412014867

Fuerza de elevación F y consumo de
aire Q en función de la presión de
funcionamiento p

Ø 20

