

Capteurs de pression AVENTICS série PE5

Le modèle AVENTICS série PE5 est un capteur de pression électronique qui allie la précision et la polyvalence à une utilisation très intuitive.

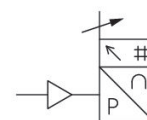

Informations techniques

Secteur

Industrie

Signal de sortie

PNP, NPN, Push-pull

0 - 10 V CC

4 ... 20 mA

Type

Électronique

Pression de pilotage mini/maxi

-1 bar

Pression de pilotage maxi

0 bar

Sécurité contre les surpressions

5 bar

Tension de service des équipements

17-30 V DC

Logique de commutation

NO/NF (réglable)

Tenue aux chocs maxi.

30 g

Tenue aux vibrations

5 g (10 - 150 Hz)

Exactitude en % (de la valeur finale)

± 0,2 %

Hystérèse

réglable

Valeurs mesurées

Pression relative

Plage d'affichage

Écran à cristaux liquides, à 4 chiffres

Couleur réglable : vert ou rouge

Affichage réglable en

bar

psi

kPa

MPa

Raccordement de l'air comprimé	inHg
Type de raccordement d'air comprimé	G 1/4
Température min. du fluide	Tarudage
Température max. du fluide	0 °C
Fluide	60 °C
Certificats	Air comprimé (max. 40 µm)
	Déclaration de conformité CE
	cULus
	RoHS
	Conforme à REACH
	Sans LABS
Raccordement électrique type	Connecteur
Raccordement électrique, taille	M12x1
Raccordement électrique, Nombre de pôles	À 4 pôles
Température ambiante min.	0 °C
Température ambiante max.	60 °C
Teneur en huile de l'air comprimé Maxi.	40 mg/m ³
Temps de commutation	< 5 ms
Point de commutation vers un niveau inférieur	Réglable 0 ... 100 %
Point de commutation	Réglable 0 ... 100 %
Courant de repos absorbé	<40 mA
Hystérèse retardée	réglable
Linéarité sortie analogue	<± 0,5 % de la valeur finale
Résistance de charge maxi.	600 Ω
Indice de protection	IP65
	IP67 avec raccords montés
Résistance aux courts-circuits	Max. 600 Ohm (sortie de courant)
	Min. 3 kOhm (sortie de tension)
Types de fixation	Directement sur rail DIN et fixation murale
	Pour montage du tableau de contrôle au moyen d'un kit de fixation
	Via manchon double
Poids	0.04 kg
Matériau	
Matériau boîtiers	Polycarbonate
Matériau joints	Caoutchouc nitrile (NBR)
Matériau connexion électrique	Aluminium
Référence	R412010769

Informations techniques

Raccord pneumatique alternatif (G1/4) à l'arrière (obturé avec un bouchon)

Couleur de l'affichage réglable en rouge ou en vert

Le point de rosée sous pression doit se situer à au moins 15 °C sous la température ambiante et la température du fluide et peut atteindre max. 3 °C .

La teneur en huile de l'air comprimé doit rester constante tout au long de la durée de vie.

Exclusivement utiliser des huiles autorisées par AVENTICS. Pour de plus amples informations, se reporter au document « Informations techniques » (disponible dans le <https://www.emerson.com/en-us/support>).

Taraudage

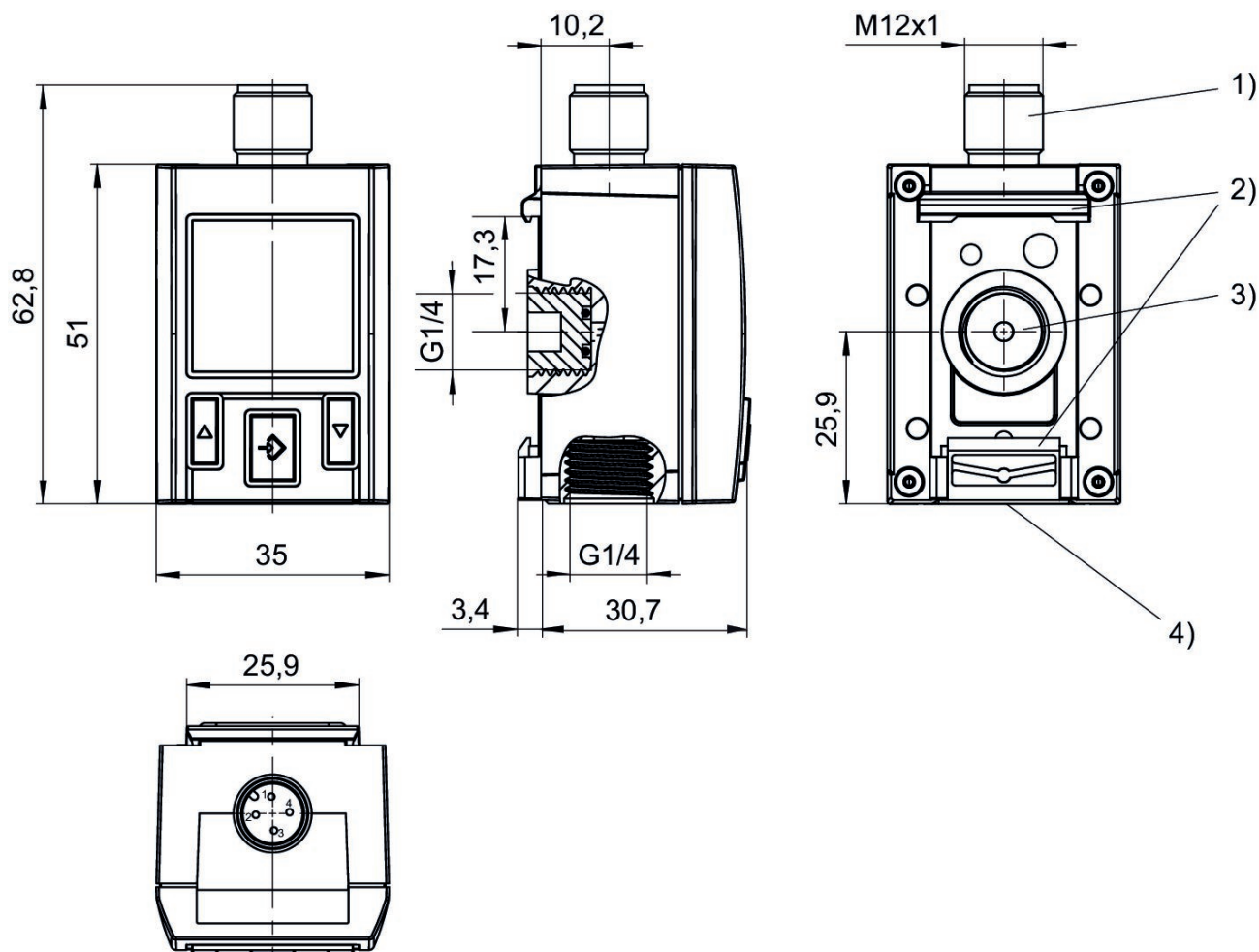

- 1) Raccord électrique M12x1
- 2) Fixation pour rail DIN et fixation murale
- 3) Raccord pneumatique alternatif (G1/4) obturé avec un bouchon
- 4) Raccord pneumatique G1/4

Plage d'affichage et de commande

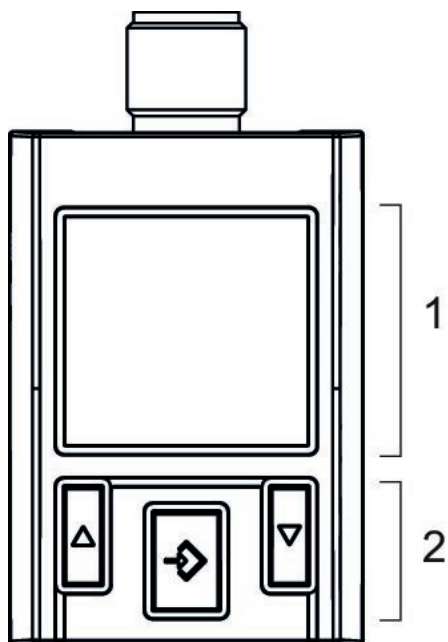

- 1) Affichage à cristaux liquides
- 2) Champ de commande avec 3 touches

Mode de fonctionnement

Push-pull

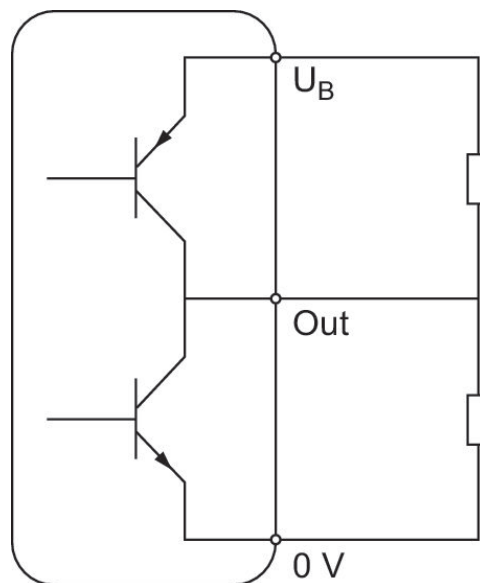

Mode de fonctionnement

NPN

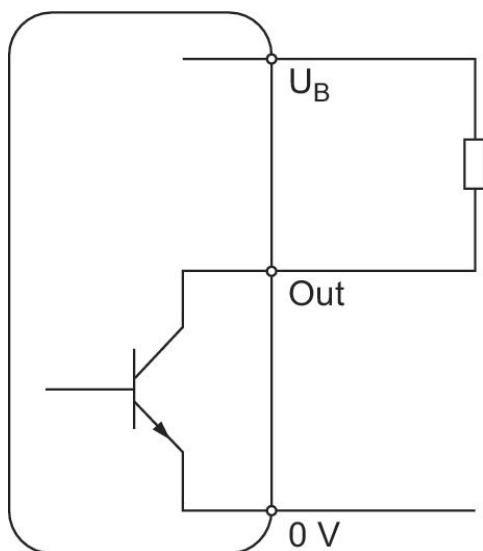

Mode de fonctionnement

PNP

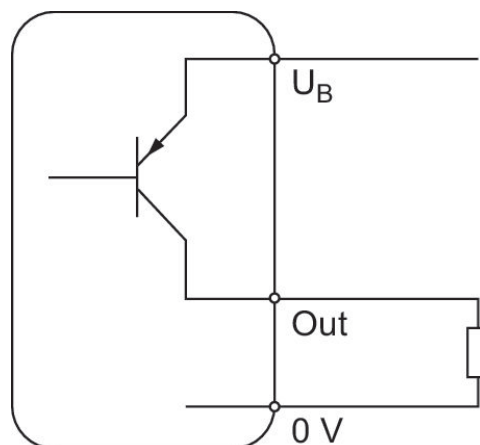

Fonction d'hystérèse : comportement de commutation et de commutation vers un niveau inférieur en fonction de la pression p et du temps t

En cas de dépression

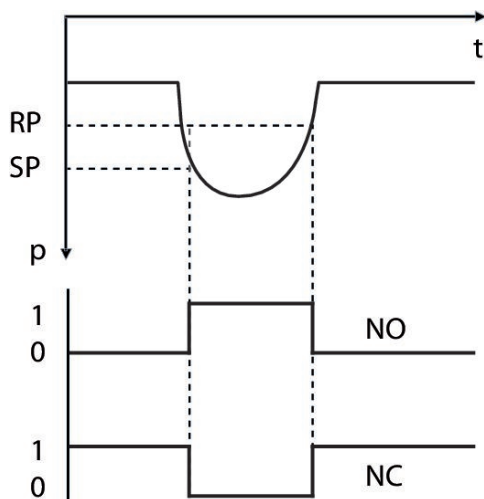

Fonction d'hystérèse : comportement de commutation et de commutation vers un niveau inférieur en fonction de la pression p et du temps t

En cas de surpression

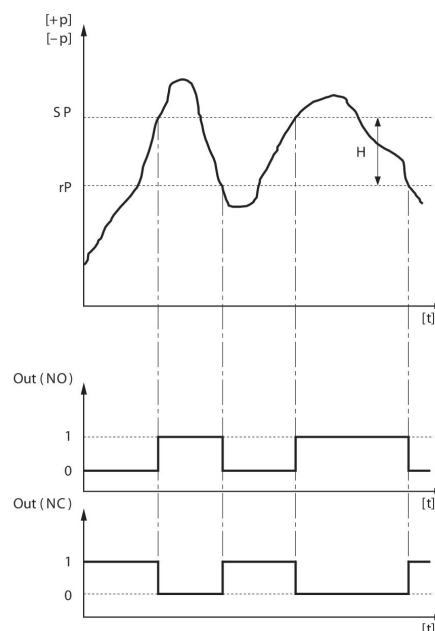

H: Hystérèse

SP = point de commutation RP = point de commutation vers un niveau inférieur

Out (NF) : sortie de commutation, contact de repos / Out (NO) : sortie de commutation, contact de travail

Fonction d'hystérèse retardée : comportement de commutation et de commutation vers un niveau inférieur en fonction de la pression p et du temps t

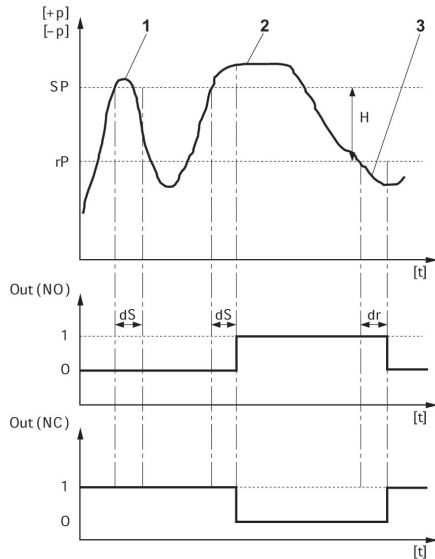

H: Hystérèse

SP = point de commutation RP = point de commutation vers un niveau inférieur

Out (NF) : sortie de commutation, contact de repos / Out (NO) : sortie de commutation, contact de travail

dS = durée de décélération pour commutation dR = durée de décélération pour commutation vers un niveau inférieur

- 1) Temps d'arrêt de pression au-delà du point de commutation $< dS$: le capteur de pression ne se met pas en marche
- 2) Temps d'arrêt de pression au-delà du point de commutation $> dS$: le capteur de pression se met en marche
- 3) Temps d'arrêt de pression en deçà du point de commutation vers un niveau inférieur $> dR$: le capteur de pression se met en marche

Fonction de fenêtre : comportement de commutation et de commutation vers un niveau inférieur en fonction de la pression p et du temps t

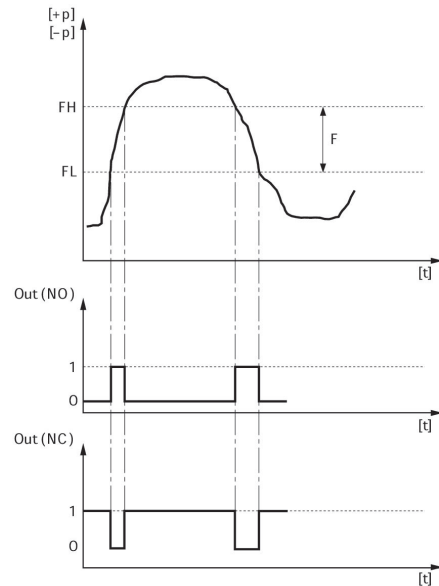

FH : ruban de pression, valeur supérieure

FL : ruban de pression, valeur inférieure

Out (NF) : sortie de commutation, contact de repos / Out (NO) : sortie de commutation, contact de travail

Schéma fonctionnel

1 x PNP et 1 x analogue

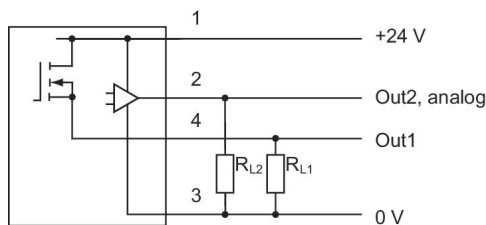

RL = résistance de charge

Schéma fonctionnel

1 x NPN et 1 x analogue

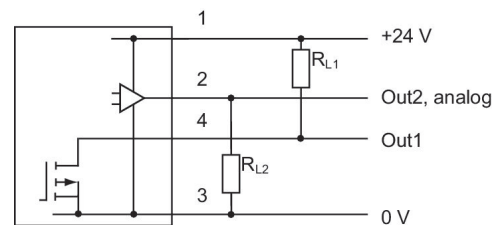

RL = résistance de charge

Affectation des broches

M12x1

À 4 pôles

