

R412010640

Sistema de transporte sem contato AVENTICS Série NCT

Os sistemas de transporte sem contato AVENTICS série NCT proporcionam uma experiência de prensão única: as ventosas flutuantes da série NCT são excelentes no manuseio sensível de superfícies delicadas e de materiais de difícil adesão em um processo praticamente sem contato e extremamente suave. O manuseio com o NCT é possível mesmo com um alto grau de perfuração, superfícies contaminadas, úmidas e empoeiradas ou materiais macios.

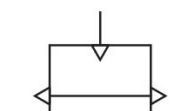
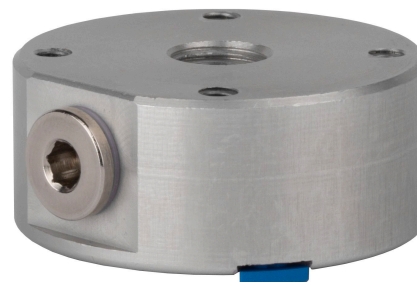

Dados técnicos

Setor	Indústria
Conexão de ar comprimido	G 1/8
Potência de elevação com [[5] bar]	46 N
Diâmetro	100 mm
Modelo	princípio de Bernoulli
Consumo de ar com [[5] bar]	228 l/min
Pressão de operação mín.	1 bar
Pressão de operação máx.	6 bar
Temperatura ambiente mín.	5 °C
Temperatura ambiente máx.	60 °C
Fluido	Ar comprimido
Teor de óleo do ar comprimido min.	0 mg/m ³
Tamanho máx. da partícula	40 µm
Material de caixa	Alumínio
Superfície Caixa	anodizado
Material batente	Material a alta temperatura HT1
bocal de material	Aço inoxidável
Material parafuso obturador	Latão
Material de vedações	Borracha de nitrilbutadieno

Sistema de transporte sem contato, Série NCT-

Série NCT

AL

2024-01-22

R412010640

Peso

0.3 kg

N° de material

R412010640

Sistema de transporte sem contato, Série NCT-AL

Série NCT

2024-01-22

R412010640
Dimensões

Ø 100

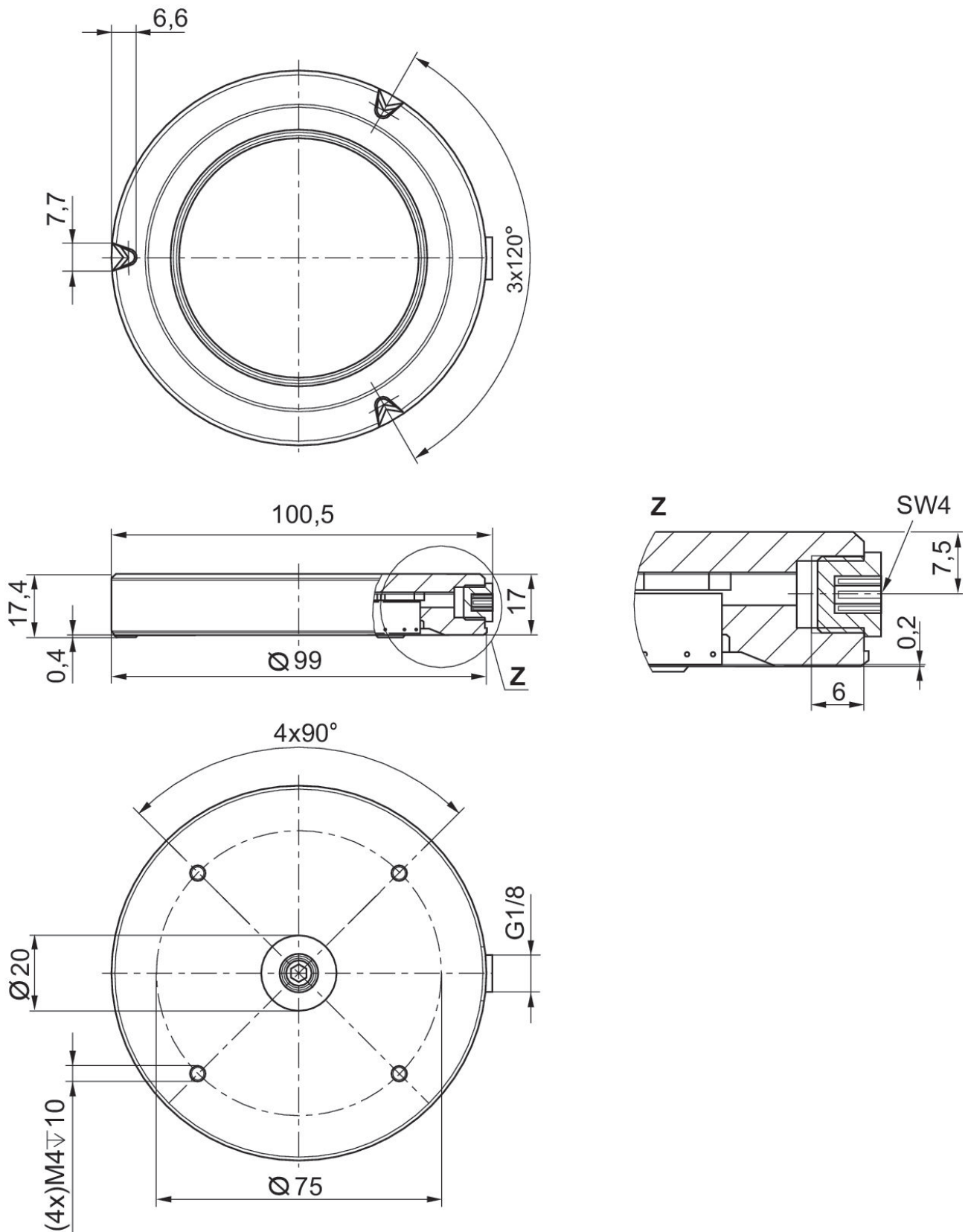

Sistema de transporte sem contato, Série NCT-AL

Série NCT

2024-01-22

R412010640
Dimensões

Ø 60

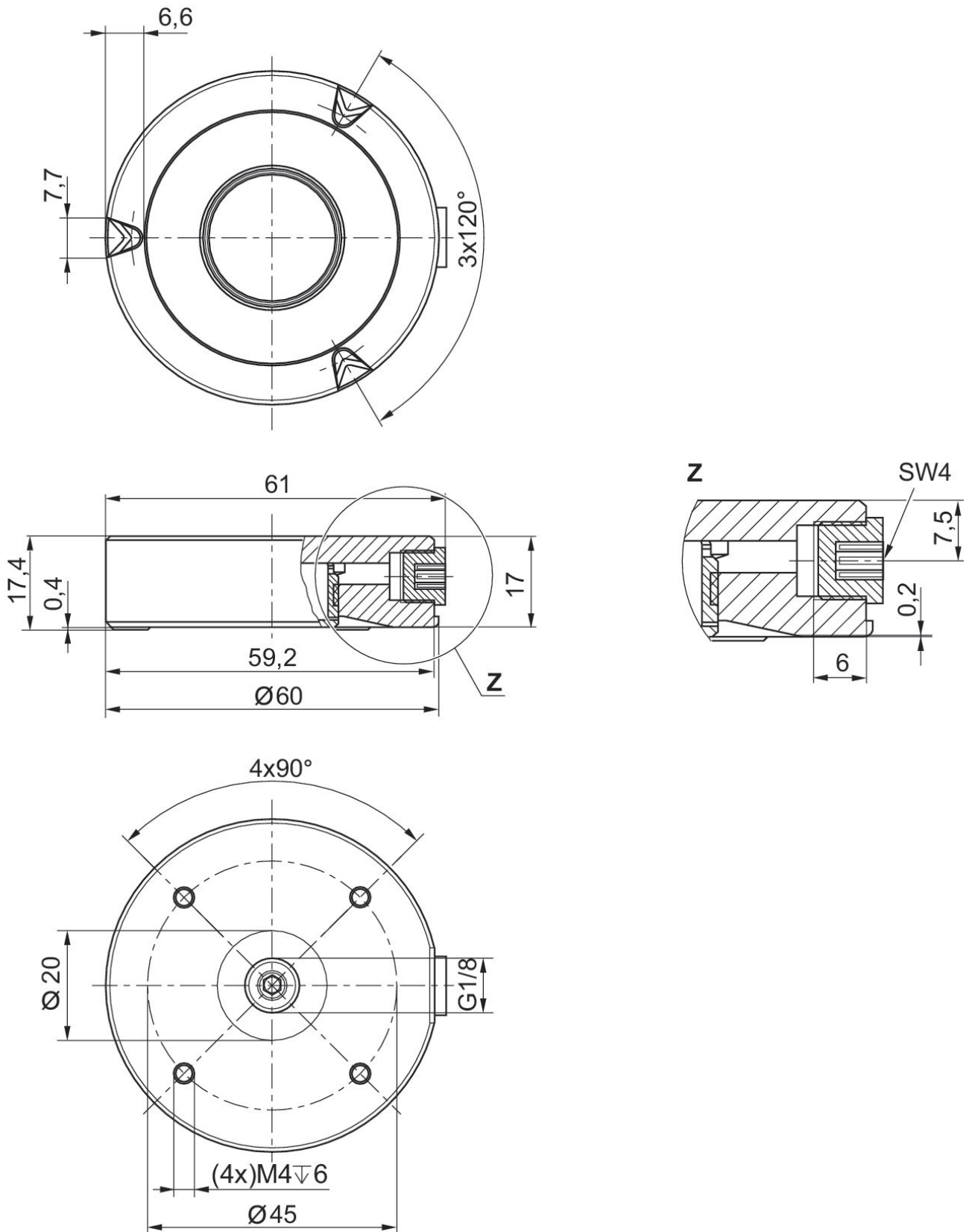

Sistema de transporte sem contato, Série NCT-AL

Série NCT

2024-01-22

R412010640
Dimensões

Ø 40

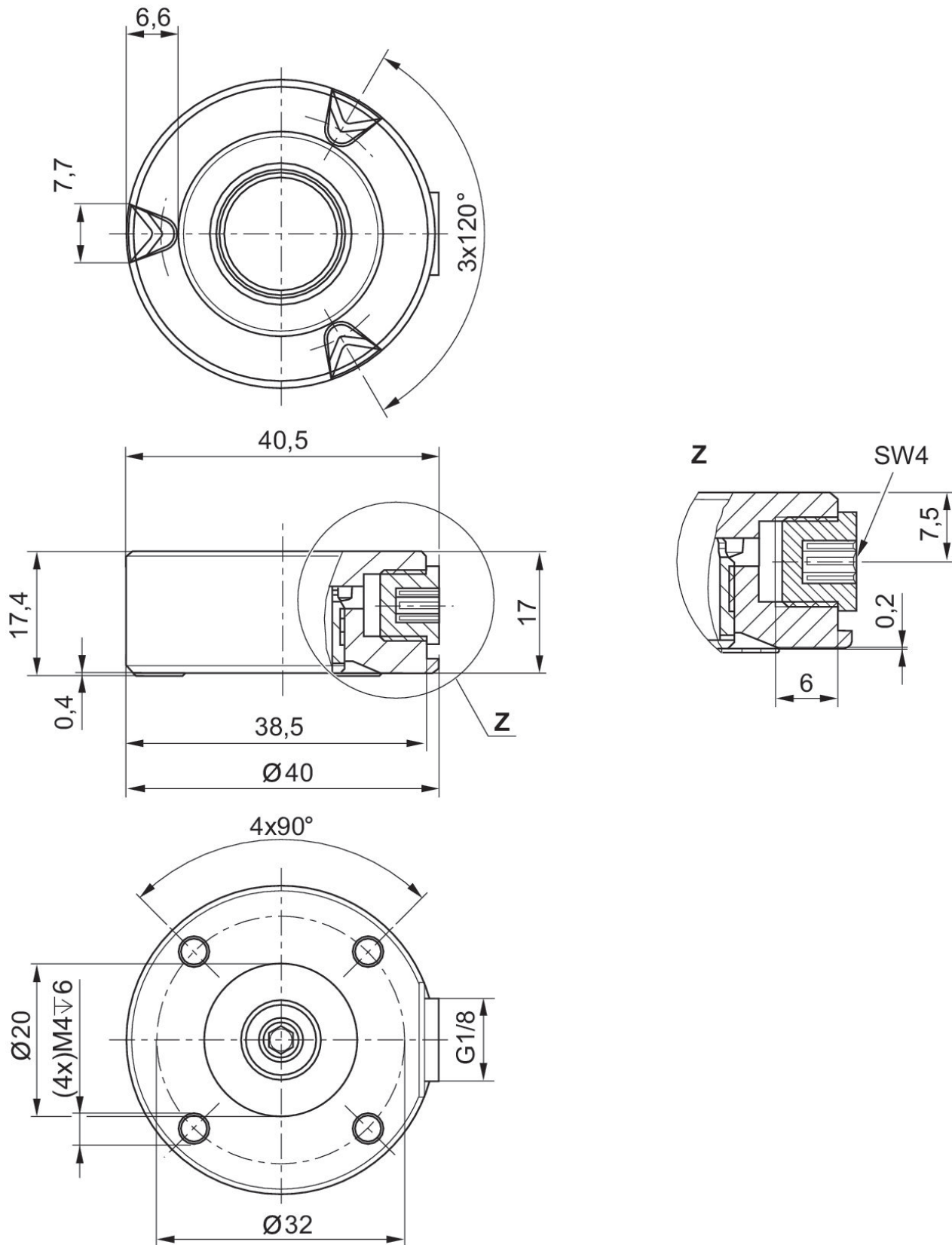

Sistema de transporte sem contato, Série NCT-AL

Série NCT

2024-01-22

R412010640
Dimensões
Ø 20

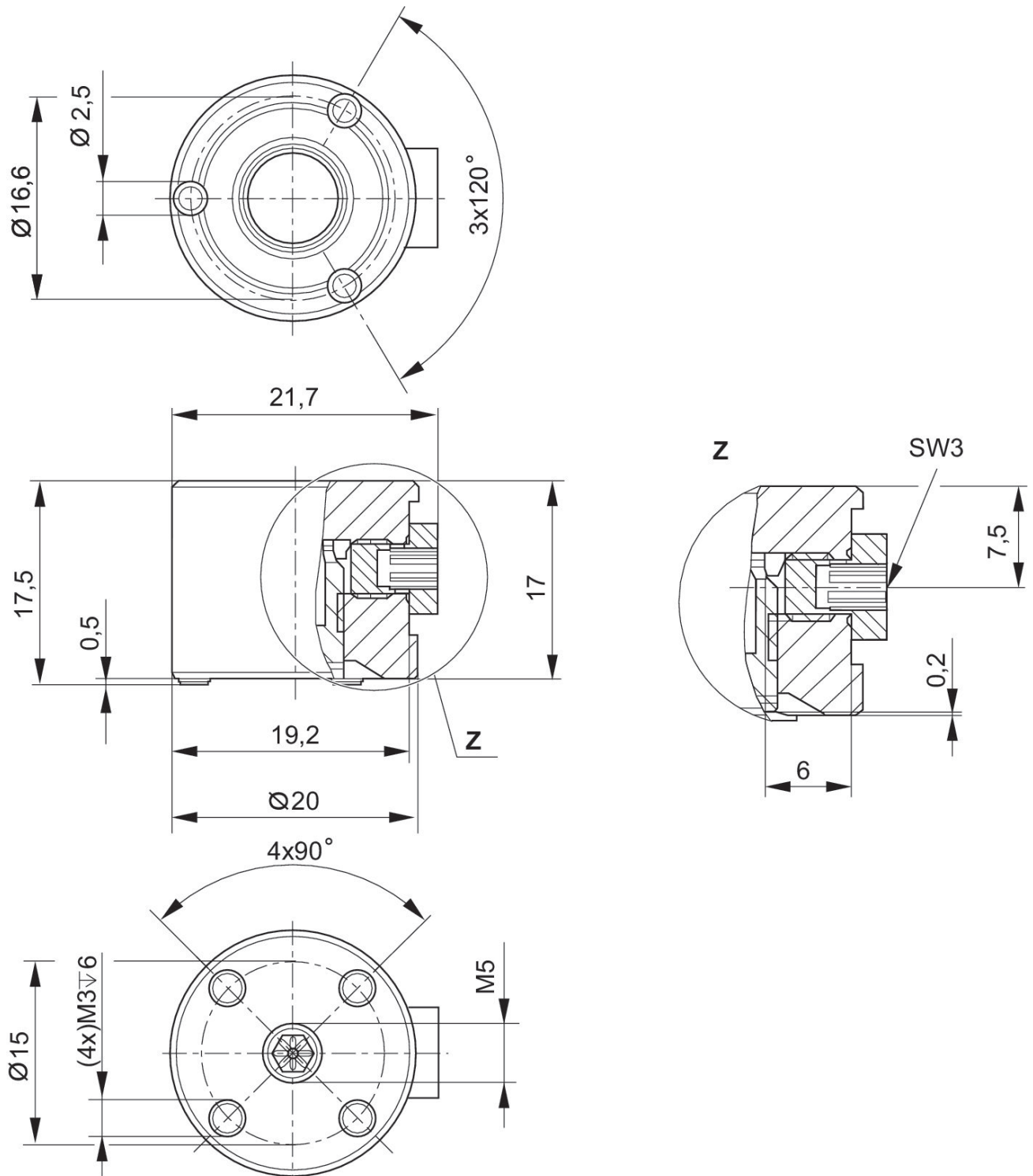

Sistema de transporte sem contato, Série NCT-

Série NCT

2024-01-22

AL

R412010640
Dimensões

Ø 30

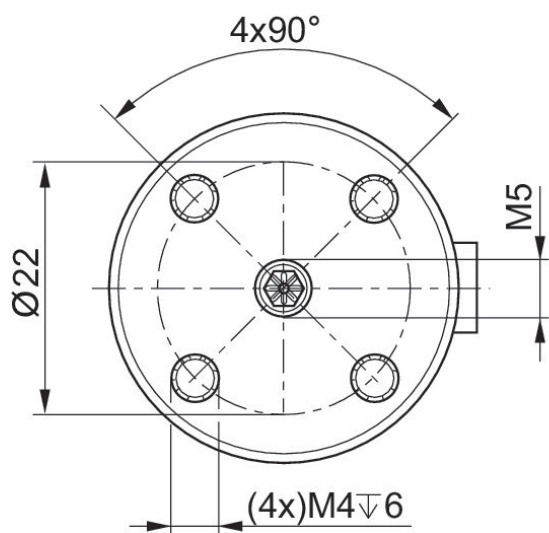
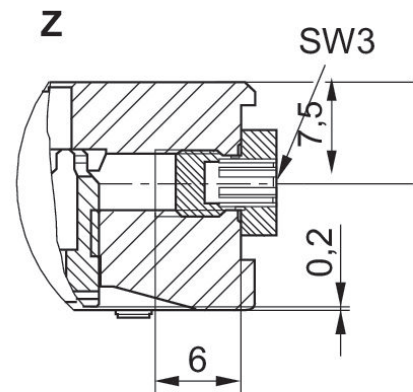
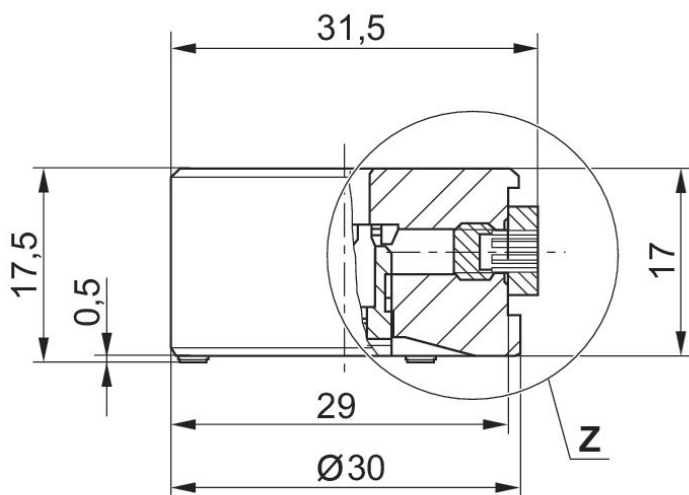
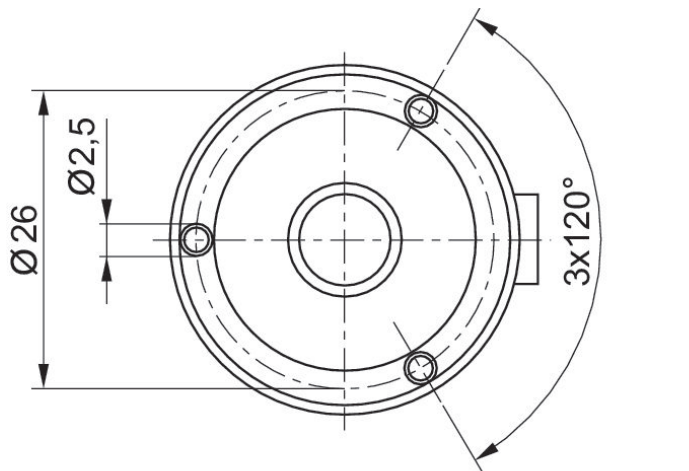

Sistema de transporte sem contato, Série NCT-AL

Série NCT

2024-01-22

R412010640

princípio de funcionamento

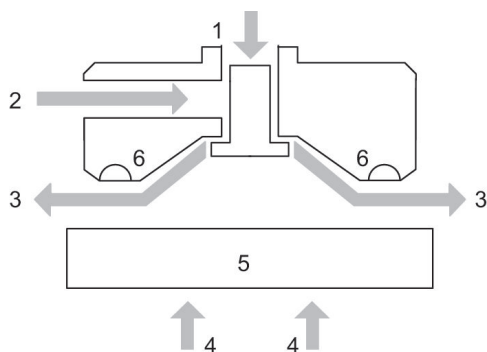

1) Ligação de ar comprimido 2) Ligação alternativa de ar comprimido 3) Corrente de ar 4) Potência de elevação 5) Objecto 6) Batente

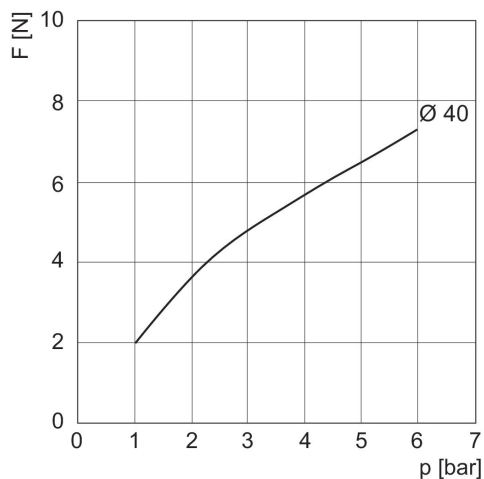
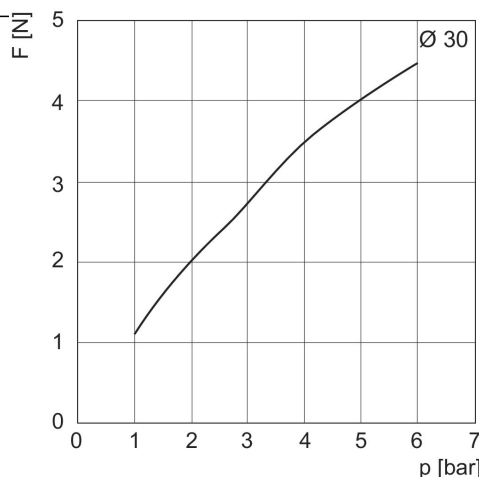

consumo de ar Q dependendo da pressão de acionamento p

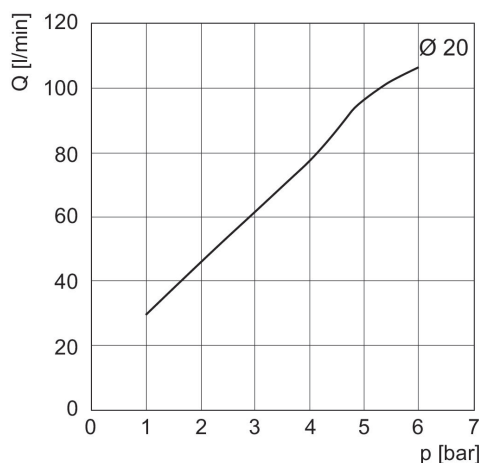

Sistema de transporte sem contato, Série NCT-AL

Série NCT

2024-01-22

R412010640
força de curso N

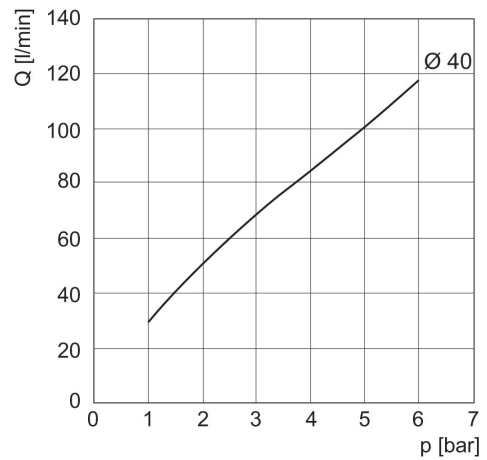
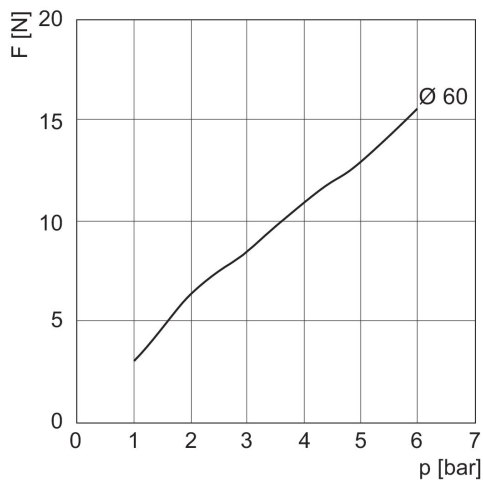
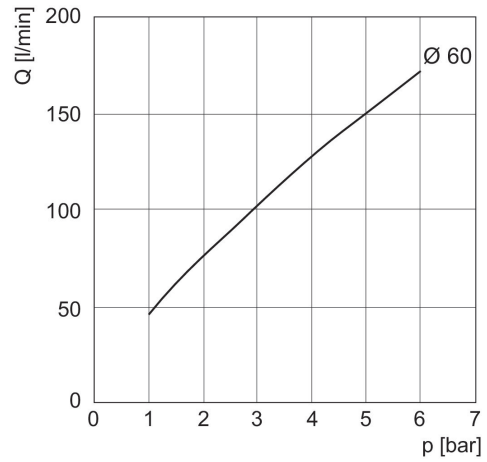
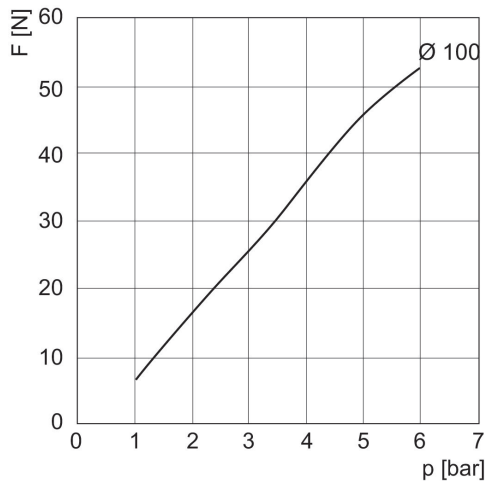
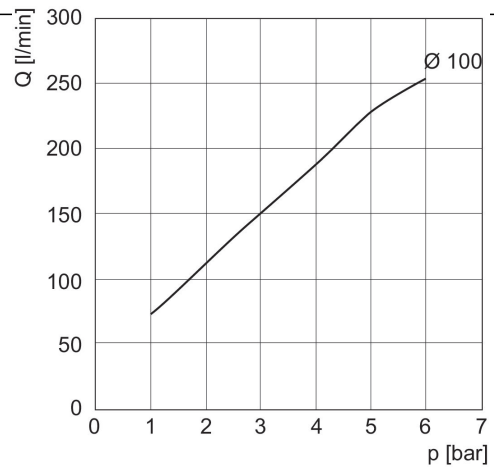
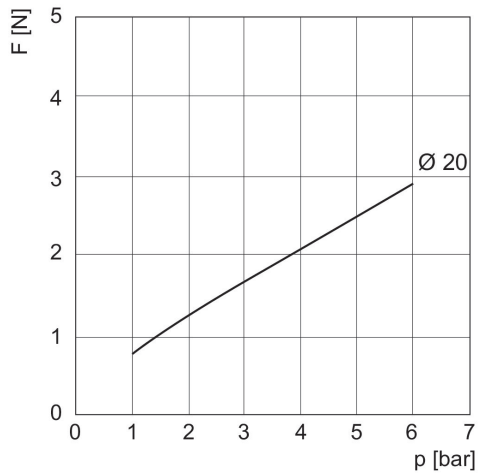

Sistema de transporte sem contato, Série NCT-AL

Série NCT

2024-01-22

R412010640

