

AVENTICS Serie RCM Drehmodule

Die AVENTICS Serie RCM kann mit ihren Drehmodulen alle standardisierten Dreh- und Schwenkbewegungen ausführen. Diese Module können direkt auf Minischlitten installiert werden und sind mit mechanischen Greifern ausgestattet.

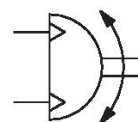

Technische Daten

Branche	Industrie
Durchmesser	12 mm
Druckluftanschluss	M5
Magnetkolben	mit Magnetkolben
Bauart Drehmodul	Doppelkolben mit Zahnstange
Easy2Combine	fähig
Baugröße	RCM-12
Theoretisches Drehmoment bei	6 bar
Min. Schwenkzeit	0.16 s
Luftverbrauch pro Drehung	11.72 cm ³
Max. zul. axiale Lagerbelastung	330 N
Radiale Wellenbelastung	360 N
Max. zul. Massenträgheitsmoment	0.7
Theoretisches Drehmoment	0.95 Nm
Wiederholgenauigkeit	0.2 °
Dämpfung	elastisch
Drehwinkel min.	0 °
Drehwinkel max.	180 °
Betriebsdruck min.	2 bar

Drehmodul, Serie RCM-SE

R412000362

AVENTICS
Serie RCM
Drehmodule

2024-04-05

Betriebsdruck max.	8 bar
Umgebungstemperatur min.	5 °C
Umgebungstemperatur max.	60 °C
Mediumstemperatur min.	5 °C
Mediumstemperatur max.	60 °C
Medium	Druckluft
Ölgehalt der Druckluft min.	0 mg/m ³
Ölgehalt der Druckluft max.	1 mg/m ³
Max. Partikelgröße	5 µm
Gewicht	0.42 kg

Werkstoff

Werkstoff Gehäuse	Aluminium
Oberfläche Gehäuse	eloxiert
Werkstoff Deckel	Aluminium
Oberfläche Deckel	schwarz eloxiert
Werkstoff Boden	Aluminium
Oberfläche Boden	schwarz eloxiert
Werkstoff Dichtungen	Acrylnitril-Butadien-Kautschuk
Werkstoff Achse	Stahl, verchromt
Oberfläche Achse	gehärtet
Werkstoff Drehflansch	Stahl, verchromt
Oberfläche Drehflansch	gehärtet
Materialnummer	R412000362

Technische Informationen

Der Drucktaupunkt muss mindestens 15 °C unter der Umgebungs- und Mediumstemperatur liegen und darf max. 3 °C betragen.

Der Ölgehalt der Druckluft muss über die gesamte Lebensdauer konstant bleiben.

Verwenden Sie ausschließlich von AVENTICS zugelassene Öle. Weitere Informationen finden Sie im Dokument „Technische Informationen“ (erhältlich im <https://www.emerson.com/de-de/support>).

Drehmodul, Serie RCM-SE

R412000362

AVENTICS

Serie RCM

Drehmodule

RCM-6/.../-25

2024-04-05

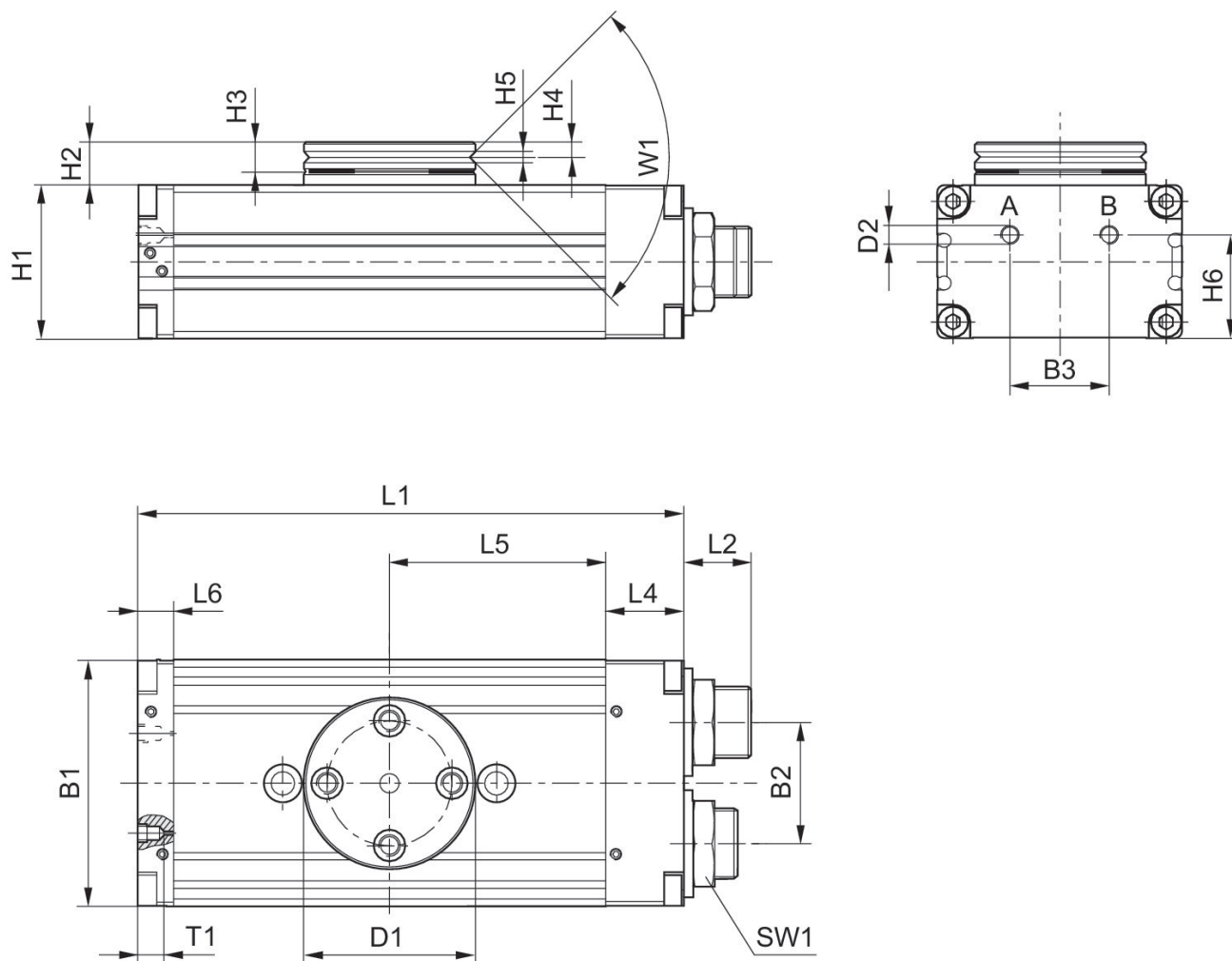

T1 = Gewindetiefe

Baugröße	Material-nummer	B1	B2	B3	Ø D1	Ø D2	H1	H2	H3
RCM-06	R412000357	31	13.6	11.6	26	M3	17	7.5	5
RCM-06	R412000358	31	13.6	11.6	26	M3	17	7.5	5
RCM-08	R412000359	35	15	13	28	M3	18	8	5
RCM-08	R412000360	35	15	13	28	M3	18	8	5
RCM-12	R412000361	43	18	18	35	M5	24	10.5	6
RCM-12	R412000362	43	18	18	35	M5	24	10.5	6

Baugröße	H4	H5	H6	L1	L2	L4	L5	L6	SW1
RCM-06	2.4	2	12.9	71	9	7	28.5	7	8
RCM-06	2.4	2	12.9	71	9	7	28.5	7	8
RCM-08	2.4	2	14	77	9.5	7	31.5	7	10
RCM-08	2.4	2	14	77	9.5	7	31.5	7	10
RCM-12	2.9	2.5	18	103	12.5	14	40	9	15

Drehmodul, Serie RCM-SE

R412000362

AVENTICS
Serie RCM
Drehmodule

Baugröße	H4	H5	H6	L1	L2	L4	L5	L6	SW1
RCM-12	2.9	2.5	18	103	12.5	14	40	9	15

Baugröße	T1	W1
RCM-06	3	90°
RCM-06	3	90°
RCM-08	3	90°
RCM-08	3	90°
RCM-12	4	90°
RCM-12	4	90°

Befestigung und Montage RCM-12

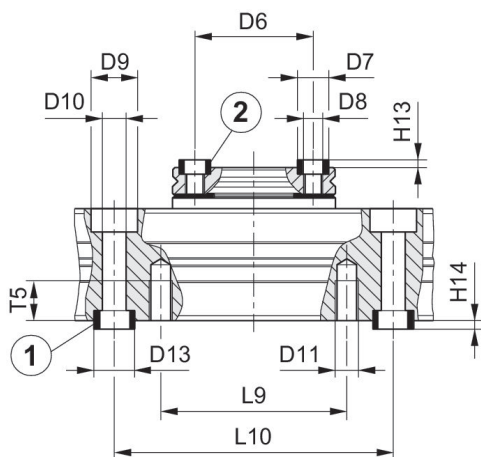

1) Zentrierhülse, im Lieferumfang enthalten 2) Zentrierhülse

Maximal zulässige Radialkraft F_y [N] in Abhängigkeit von v [mm]

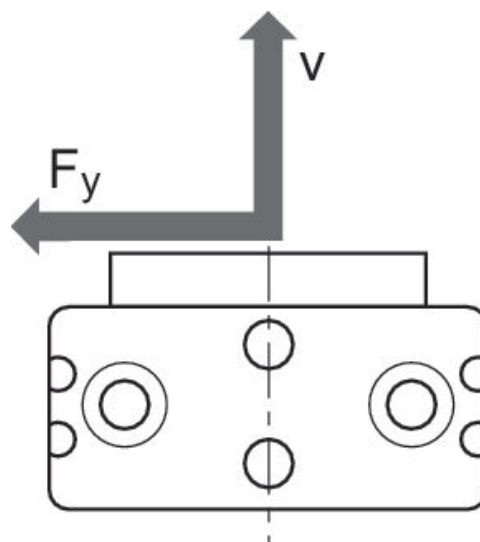

Drehmodul, Serie RCM-SE

R412000362

AVENTICS
Serie RCM
Drehmodule

Maximal zulässige Axialkraft F_x [N] in
Abhängigkeit von u [mm]

Einstellbereich der Endlagen $0^\circ / 90^\circ / 180^\circ$

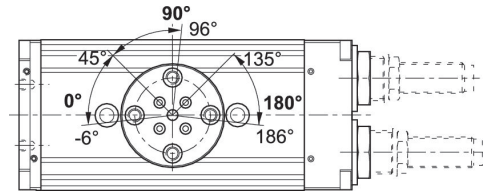
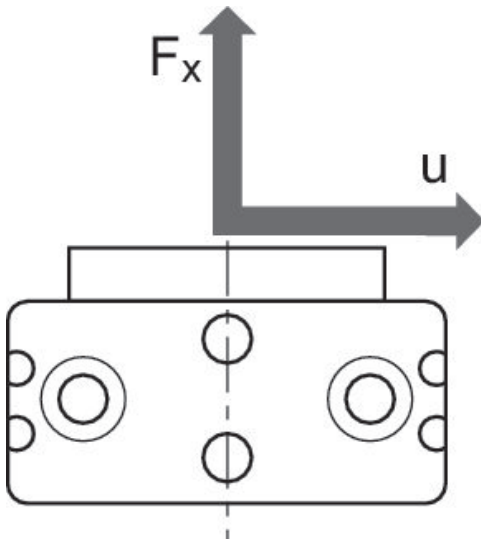

Anfahren der Endlagen $90^\circ / 180^\circ$

Anfahren der Endlage 0°

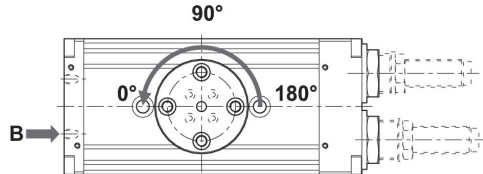
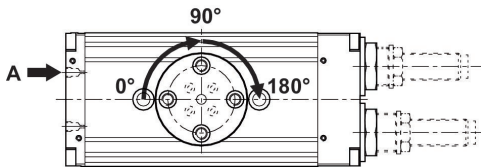

Maximal zulässige Radialkraft F_y [N]
in Abhängigkeit von v [mm]
RCM 12

Maximal zulässige Axialkraft F_x [N] in
Abhängigkeit von u [mm]
RCM 6 – 12

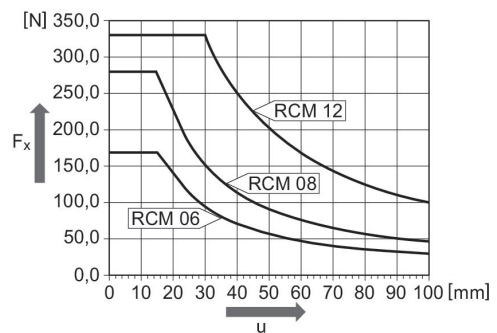
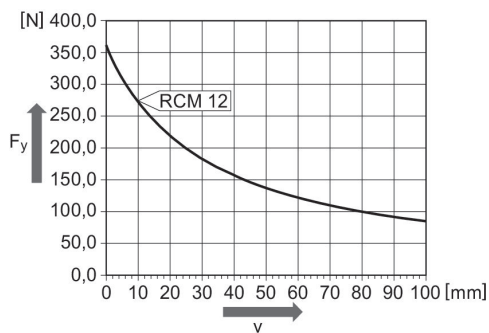

Drehmodul, Serie RCM-SE

R412000362

AVENTICS
Serie RCM
Drehmodule

2024-04-05

Maximal zulässige Radialkraft F_y [N]
in Abhängigkeit von v [mm]

RCM 6 – 12

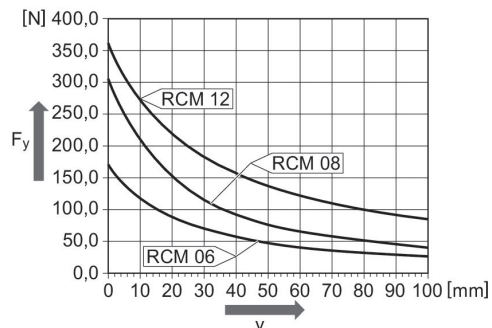

Baugröße	Materialnummer	Ø D6 ±0,02	Ø D7 k6	Ø D8	Ø D9	Ø D10	Ø D11	Ø D12	Ø D13 k6
RCM-06	R412000357	18	5	M3	6	3.3	M4	–	5
RCM-06	R412000358	18	5	M3	6	3.3	M4	–	5
RCM-08	R412000359	20	5	M3	7.5	4.2	–	M5	7
RCM-08	R412000360	20	5	M3	7.5	4.2	–	M5	7
RCM-12	R412000361	25	7	M4	10	5.1	M5	–	9
RCM-12	R412000362	25	7	M4	10	5.1	M5	–	9

Baugröße	H13 +0,2	H14 +0,2	L9	L10 ± 0,02	T5	T6
RCM-06	1.6	1.6	20	40	7	–
RCM-06	1.6	1.6	20	40	7	–
RCM-08	1.6	1.6	–	40	–	9.1
RCM-08	1.6	1.6	–	40	–	9.1
RCM-12	1.6	2.1	40	60	8.5	–
RCM-12	1.6	2.1	40	60	8.5	–