

Juego de amortiguador para el ajuste de longitud de carrera

2023-10-25

R402002805

Fijaciones por pie



Datos técnicos

Sector

Industria

Tipo

Ø 25 mm

Ø 32 mm

Ø 40

Material

Nº de material

R402002805

Juego de amortiguador para el ajuste de longitud de carrera

2023-10-25

R402002805

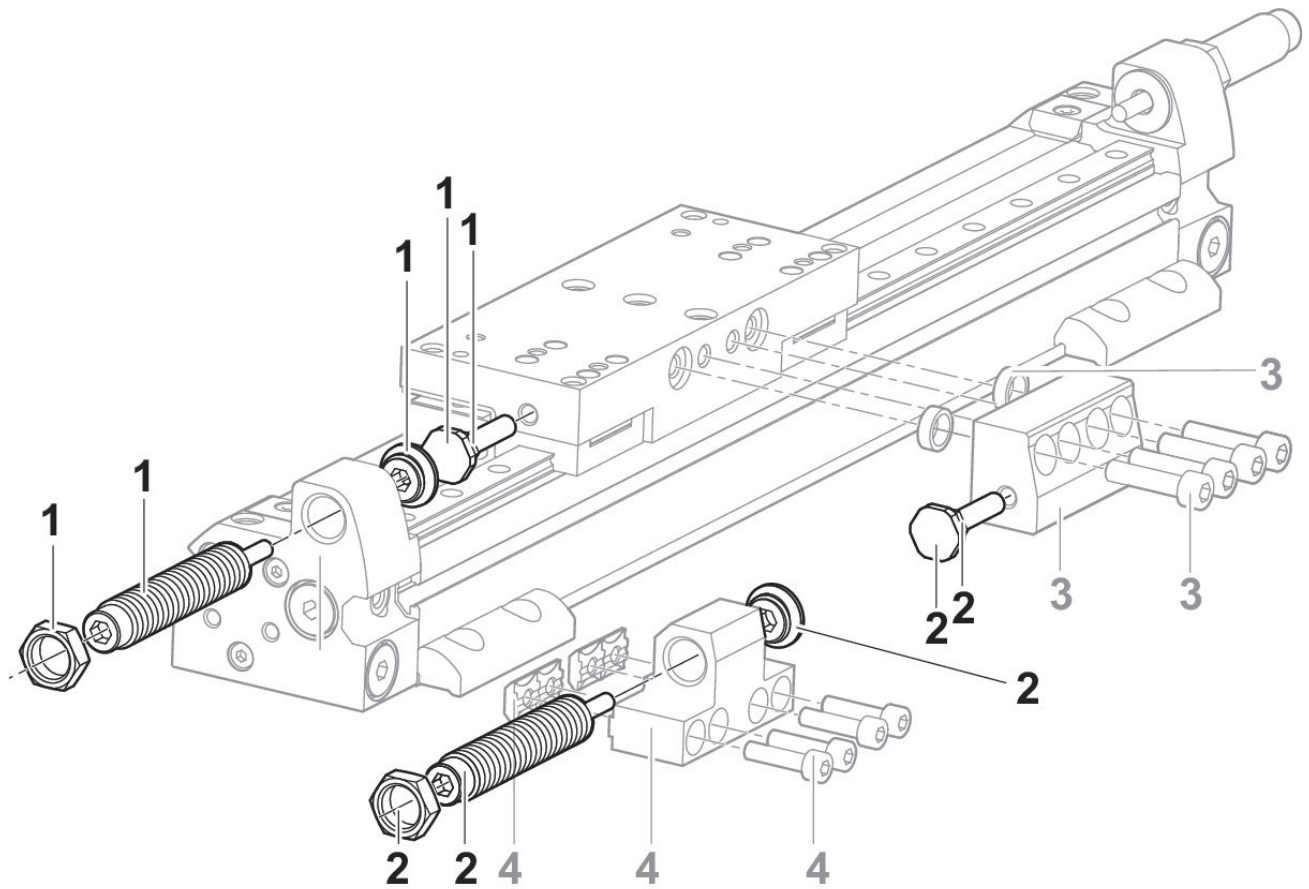

- 1) Juego de amortiguador
- 2) Juego de amortiguador
- 3) Tope
- 4) Soporte para amortiguador

Diagrama de amortiguación
Ø 63 mm

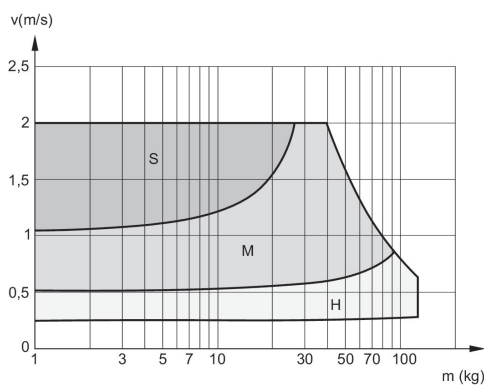

V = velocidad [m/s]
M = masa móvil
S = soft
M = medium
H = hard

Diagrama de amortiguación
Ø 50 mm

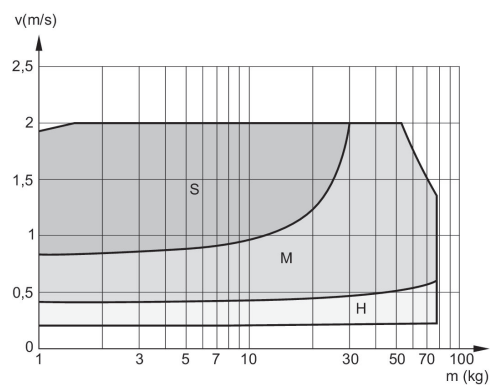

V = velocidad [m/s]
M = masa móvil
S = soft
M = medium
H = hard

Juego de amortiguador para el ajuste de longitud de carrera

2023-10-25

R402002805

Diagrama de amortiguación

Ø 40 mm

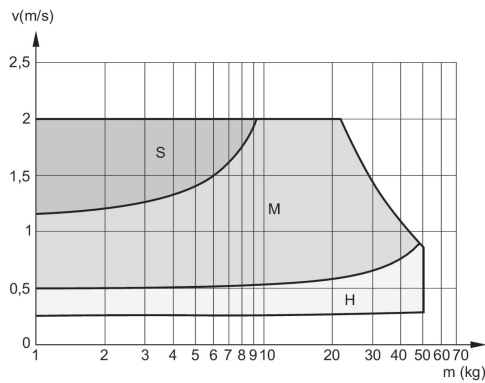

V = velocidad [m/s]
M = masa móvil
S = soft
M = medium
H = hard

Diagrama de amortiguación

Ø 32 mm

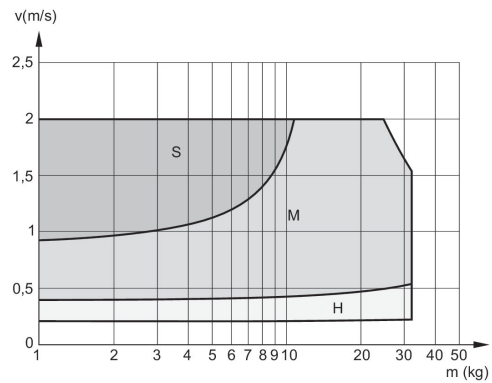

V = velocidad [m/s]
M = masa móvil
S = soft
M = medium
H = hard

Diagrama de amortiguación

Ø 25 mm

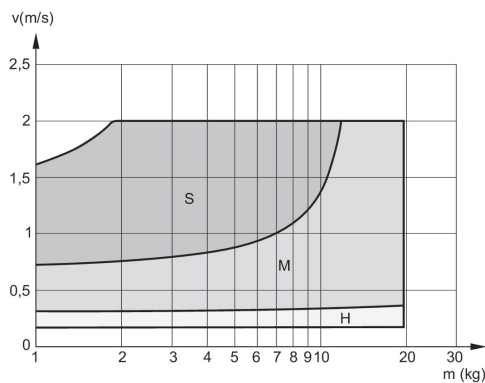

V = velocidad [m/s]
M = masa móvil
S = soft
M = medium
H = hard

Diagrama de amortiguación

Ø 16 mm

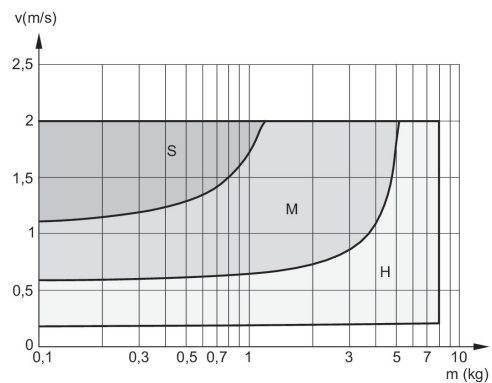

V = velocidad [m/s]
M = masa móvil
S = soft
M = medium
H = hard