

Unidade de carro, Série GSU

R402000998

AVENTICS
série GSU
Unidades
com carro
guiado

Série GSU

Os cilindros AVENTICS série GSU são a base ideal para muitos sistemas de manipulação. O comprimento e a posição do curso podem ser ajustados variavelmente em todo o comprimento da unidade de carro guiado, individualmente em cada lado, o que destaca a grande flexibilidade durante a instalação. A altura bastante reduzida e a opção de ventilação em uma lateral melhoram a capacidade de integração.

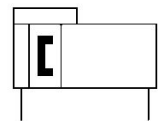

Dados técnicos

| | |
|--|------------------------------|
| Setor | Indústria |
| Ø De pistão | 25 mm |
| Curso | 500 mm |
| Conexões | G 1/8 |
| Princípio de ação | com efeito duplo |
| Pistões magnéticos | com pistão magnético |
| Guia | guia de esferas sobre réguas |
| Easy2Combine | apto |
| Força de pistão | 309 N |
| Pressão para definir as forças de pistão | 6,3 bar |
| Comprimento de amortecimento | 12.5 mm |
| Energia de amortecimento | 3.3 J |
| batentes finais reguláveis | batentes finais reguláveis |
| Amortecimento | hidráulico |
| Amortecimento | com ajuste fixo |
| Velocidade máx. | 1.5 m/s |
| Curso máx. | 1000 mm |
| Pressão de operação mín. | 1.5 bar |
| Pressão de operação máx | 8 bar |

Unidade de carro, Série GSU

R402000998

AVENTICS
série GSU
Unidades
com carro
guiado

2024-03-18

| | |
|------------------------------------|---------------------|
| Temperatura ambiente mín. | 0 °C |
| Temperatura ambiente máx. | 60 °C |
| Fluido | Ar comprimido |
| Teor de óleo do ar comprimido mín. | 0 mg/m ³ |
| Teor de óleo do ar comprimido máx. | 1 mg/m ³ |
| Tamanho máx. da partícula | 5 µm |
| Peso | 4.77 kg |

Material

| | |
|-----------------------------|-------------------------------|
| Material tubo de cilindro | Alumínio |
| Superfície tubo de cilindro | anodizado |
| Material da tampa | Alumínio |
| Superfície Tampa | anodizado |
| Material de vedações | Poliuretano |
| Material barras de vedação | Poliuretano Aço inoxidável |
| Material trilho guia | Alumínio |
| Superfície Mesa guia | anodizado |
| Material carro guia | Aço, cromado |
| Material trilho guia | Aço, cromado |
| Superfície Trilho guia | temperado |
| N° de material | R402000998 |

Informações técnicas

O ponto de condensação de pressão deve ser pelo menos 15 °C abaixo da temperatura ambiente e do fluido e um máximo de 3 °C .

O teor de óleo do ar comprimido deve permanecer constante durante toda a vida útil.

Por favor, use exclusivamente óleos autorizados pela AVENTICS. Para mais informações consulte o documento "Informações técnicas" (disponíveis no <https://www.emerson.com/en-us/support>).

O ponto de condensação de pressão deve ser pelo menos 15 °C abaixo da temperatura ambiente e do fluido e um máximo de 3 °C .

O teor de óleo do ar comprimido deve permanecer constante durante toda a vida útil.

Por favor, use exclusivamente óleos autorizados pela AVENTICS. Para mais informações consulte o documento "Informações técnicas" (disponíveis no <https://www.emerson.com/en-us/support>).

Unidade de carro, Série GSU

R402000998

AVENTICS
série GSU
Unidades
com carro
guiado

Dimensões

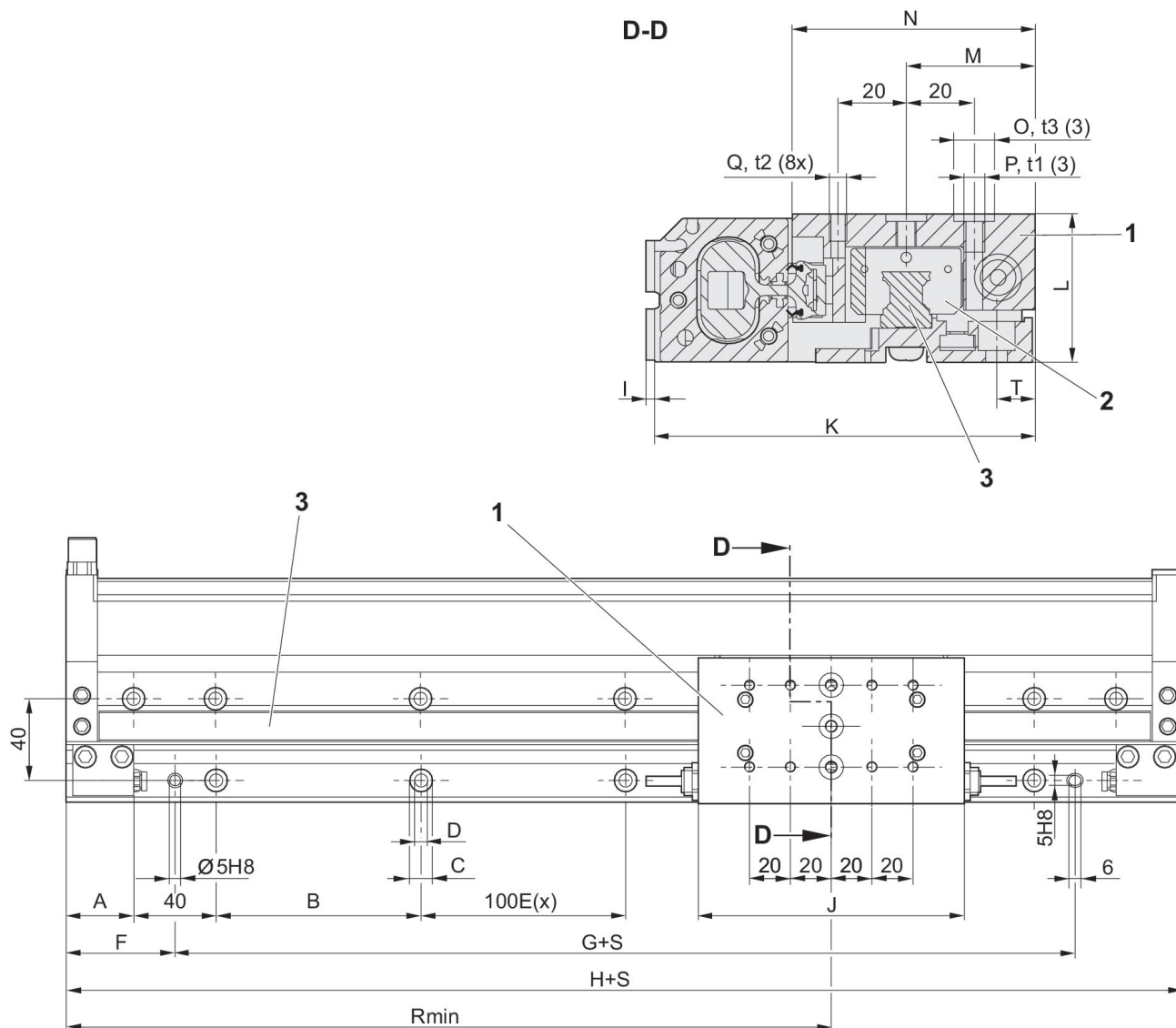

- S = curso
t1, t2 = profundidade de rosqueamento t3 = profundidade de furo de vazão
1) Mesa guia
2) Carro guia
3) Trilho guia

Peso [kg]

| Ø De pistão | Curso | 200 | 300 | 400 | 500 | 600 | 700 | 800 | 900 |
|-------------|-------|-----|-----|-----|-----|-----|-----|-----|-----|
| 16 | E(x) | 1 | 2 | 3 | 4 | 5 | 6 | 7 | 8 |
| 25 | E(x) | 1 | 2 | 3 | 4 | 5 | 6 | 7 | 8 |

| Ø De pistão | 1000 |
|-------------|------|
| 16 | 9 |
| 25 | 9 |

Unidade de carro, Série GSU

R402000998

AVENTICS
série GSU
Unidades
com carro
guiado

2024-03-18

| Ø De pistão | A | B | C | D | F | G | H | I | J |
|-------------|----|-----|-------|-------|----|-----|-----|-----|-----|
| 16 | 25 | 92 | Ø 9,5 | Ø 5,5 | 45 | 124 | 214 | 3.6 | 110 |
| 25 | 33 | 100 | Ø 11 | Ø 6,6 | 53 | 140 | 246 | 2.5 | 130 |

| Ø De pistão | K | L | M | N | O | t3 | P | t1 | Q |
|-------------|--------|------|-------|-------|---------|----------|----|----|----|
| 16 | 99 | 29 | 33.5 | 69 | Ø 9 H8 | 2,1 +0,2 | M5 | 9 | M4 |
| 25 | 111.65 | 43.5 | 37.85 | 71.15 | Ø 12 H8 | 2,1 +0,2 | M6 | 9 | M5 |

| Ø De pistão | t2 | R 1) | T |
|-------------|----|------|-------|
| 16 | 8 | 107 | 7.5 |
| 25 | 8 | 123 | 11.35 |

1) Min.

dinâmico

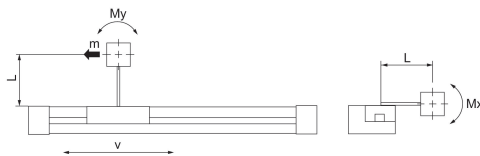

Quando a posição final é alcançada, a aceleração produz momentos elevados que podem surtir efeito sobre a unidade. L significa a distância entre o centro da placa de montagem e o centro de gravidade da massa dos elementos montados.

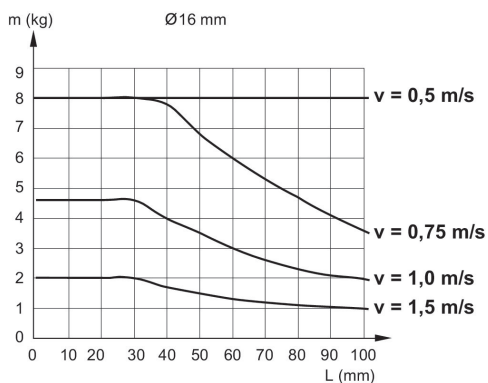
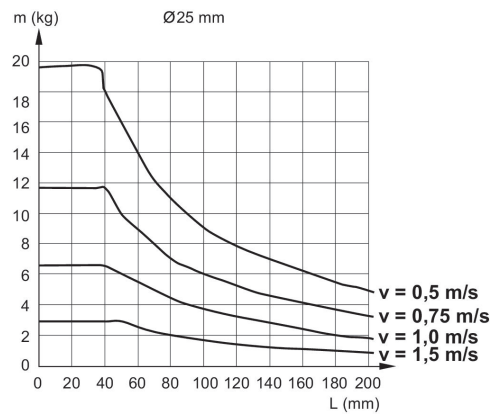

forças admissíveis F_x , F_y , F_z e
momentos M_x , M_y , M_z

estático

Unidade de carro, Série GSU

R402000998

AVENTICS
série GSU
Unidades
com carro
guiado

2024-03-18

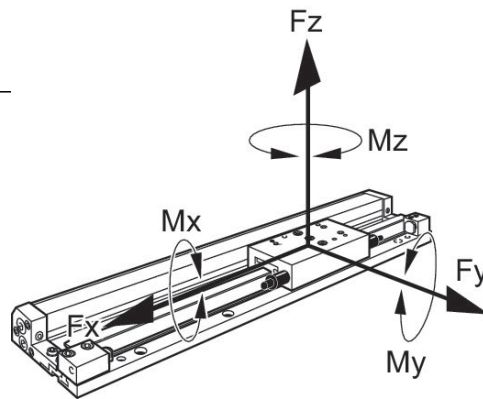

| Ø De pistão | F_x [N] | F_y [N] | F_z [N] | M_x [Nm] | M_y [Nm] | M_z [Nm] |
|-------------|-----------|-----------|-----------|------------|------------|------------|
| 16 | 880 | 880 | 1500 | 20 | 40 | 40 |
| 25 | 1070 | 1070 | 2500 | 55 | 65 | 65 |