

Wartungseinheit, 3-teilig, Serie 651

A651A0000003635

Allgemeine Serieninformationen
AVENTICS Serie 651 Einheiten zur
Druckluftaufbereitung

- Die AVENTICS Baureihe 651 ist eine einfach zu installierende Reihe an pneumatischen Filtern, Reglern und Ölern (FRL), welche den branchenweit höchsten Durchfluss und den breitesten Temperaturbereich liefert. Die in den Anschlussgrößen 1/8 in. und 1/4 in. lieferbaren Filter, Regler und Öler sind ideal für Anwendungen in den Bereichen Automobil und Reifen, Lebensmittel und Getränke sowie für Prozessanwendungen geeignet, die einen äußerst zuverlässigen Betrieb und robuste, modern aussehende Geräte erfordern.

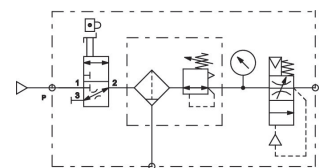

Technische Daten

Branche

Bestandteile

Komponenten

Behälter

Anschluss

Filterporenweite

Kondensatablass

Manometer

Betriebsdruck min.

Betriebsdruck max.

Umgebungstemperatur min.

Umgebungstemperatur max.

Zertifikate

Druckregelbereich min.

Industrie

Wartungseinheiten

Absperrventil

Filter-Druckregelventil

Befüllventil

Behälter Polycarbonat

G 1/8

25 µm

halbautomatisch, drucklos offen

mit integriertem Manometer

3.8 bar

10 bar

-10 °C

50 °C

ATEX optional

0.5 bar

Druckregelbereich max.	10 bar
Verschlussart	nicht abschließbar
Bauart	3-teilig
Bauart	verblockbar
Medium	Druckluft neutrale Gase

Werkstoff

Werkstoff Gehäuse	Aluminium
Werkstoff Dichtungen	Nitril-Butadien-Kautschuk
Werkstoff Behälter	Polycarbonat
Werkstoff Kondensatablass	Kunststoff
Materialnummer	A651A0000003635

Technische Informationen

Der Drucktaupunkt muss mindestens 15 °C unter der Umgebungs- und Mediumstemperatur liegen und darf max. 3 °C betragen.

Der Ölgehalt der Druckluft muss über die gesamte Lebensdauer konstant bleiben.

Verwenden Sie ausschließlich von AVENTICS zugelassene Öle. Weitere Informationen finden Sie im Dokument „Technische Informationen“ (erhältlich im <https://www.emerson.com/de-de/support>).

Abmessungen

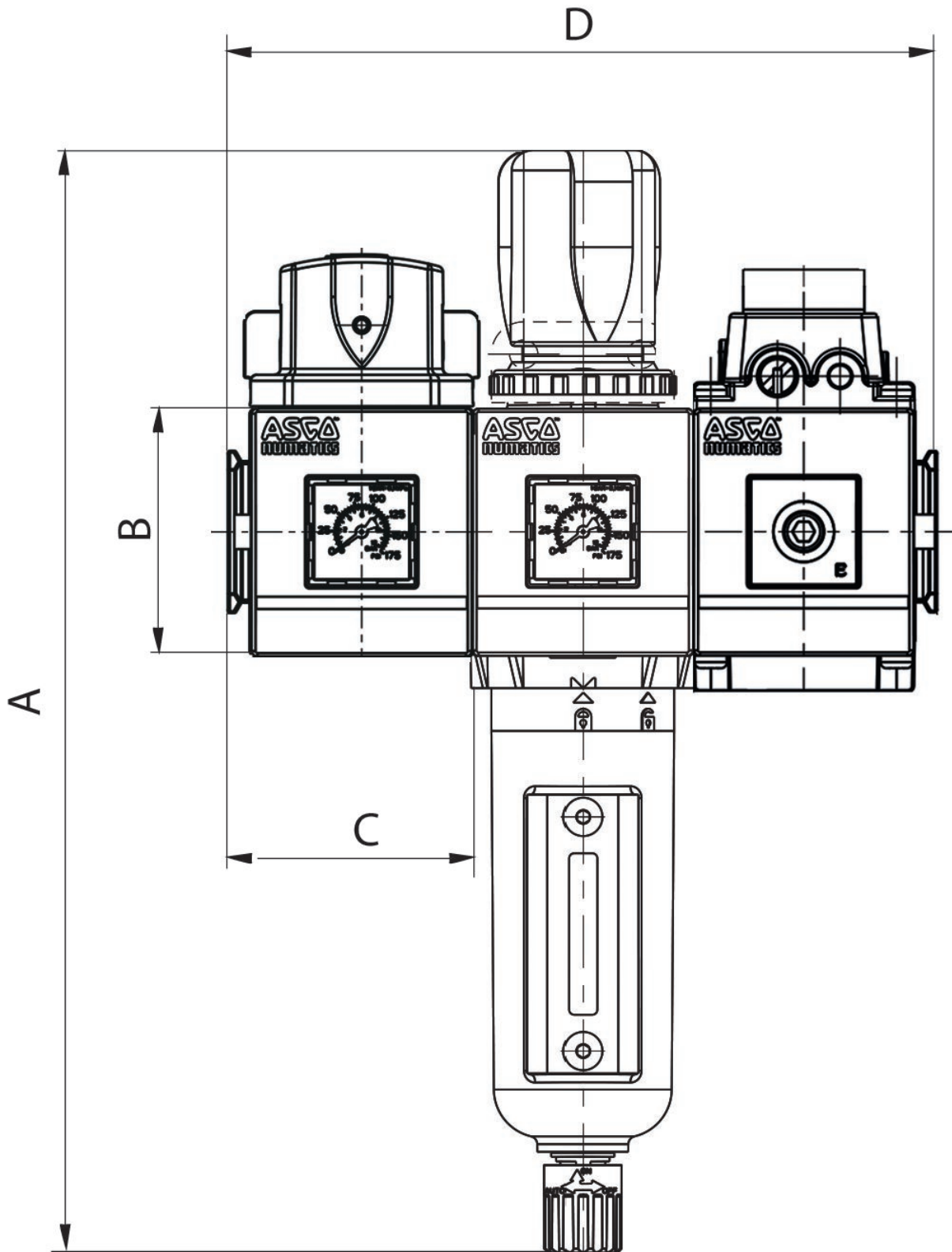

Serie	651
A	241
B	56
C	50
D	150

Zubehörübersicht

