

Ilots de distribution normalisés AVENTICS série CD01-PA (ISO 15407-1)

La série CD01-PA d'AVENTICS est le système de vannes flexible conforme à la norme ISO 15407-1. La série offre une commande pneumatique ou électrique, un vide ou une pression jusqu'à 16 bar, une alimentation en pression double, des zones de pression, la certification ATEX et divers accessoires permettant de nombreuses options de modularité.

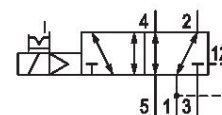

Données techniques

Secteur	Industrie
Commande	électrique
Débit nominal Qn	1010 l/min
Sortie raccord d'air comprimé	Plaque de base DIN ISO 15407-1
Pression de service min.	3 bar
Pression de service maxi	10 bar
Tension de service des équipements	24 V CC
Tension de service CC	24 V
Tolérance de tension CC	-10% / +10%
Commande manuelle	À crantage
Raccordement électrique type	Connecteur
Raccordement électrique, taille	EN 175301-803, forme C
Élément de commande	Monostable
Principe d'étanchéité	à étanchéification souple
Pilote	Interne
Certificats	Sans LABS
Normes	ISO 15407-1
Largeur du distributeur pilote	26 mm
Type de construction du distributeur	Distributeur à tiroir chevauchement positif

5763510220

Type de raccordement	Raccordement sur embase
Rappel automatique	Avec rappel pneumatique
Entrée raccord d'air comprimé	Plaque de base DIN ISO 15407-1
Raccord d'air comprimé échappement	Plaque de base DIN ISO 15407-1
Raccord d'air comprimé pilote entrée	Plaque de base DIN ISO 15407-1
Raccord d'air comprimé pilot échappement	Plaque de base DIN ISO 15407-1
Puissance absorbée CC	1.6 W
Taille	26 mm
Pression de pilotage mini	3 bar
Pression de pilotage maxi	10 bar
Température ambiante min.	-15 °C
Température ambiante max.	50 °C
Température min. du fluide	-15 °C
Température max. du fluide	50 °C
Fluide	Air comprimé
Taille de particule max.	50 µm
Teneur en huile de l'air comprimé min.	0 mg/m ³
Teneur en huile de l'air comprimé Maxi.	5 mg/m ³
Raccord électrique normé	EN 175301-803, forme C
Norme raccordement de l'air comprimé	selon ISO 15407-1
Débit nominal Qn 1 vers 2	1010 l/min
Débit nominal Qn 2 vers 3	1010 l/min
Indice de protection avec raccord	IP65
Durée de mise en circuit	100 %
Temps de mise en route typ.	29 ms
Temps de déconnexion typ.	42 ms
Vis de fixation	M4 à six pans creux
Couple de serrage de la vis de fixation	2.5 Nm
Poids	0.21 kg
Matériau boîtiers	Polyamide Polyoxyméthylène
Matériau joints	Caoutchouc nitrile (NBR)
Référence	5763510220

Informations techniques

Les versions avec tension inférieure à 50 V CC ne possèdent aucun contact de protection.

La pression de pilotage minimale min. doit être respectée, sans quoi des commutations intempestives et, le cas échéant, une panne des distributeurs sont susceptibles de se produire !

Le point de rosée sous pression doit se situer à au moins 15 °C sous la température ambiante et la température du fluide et peut atteindre max. 3 °C .

La teneur en huile de l'air comprimé doit rester constante tout au long de la durée de vie.

Exclusivement utiliser des huiles autorisées par AVENTICS. Pour de plus amples informations, se reporter au document « Informations techniques » (disponible dans le <https://www.emerson.com/en-us/support>).

Dimensions

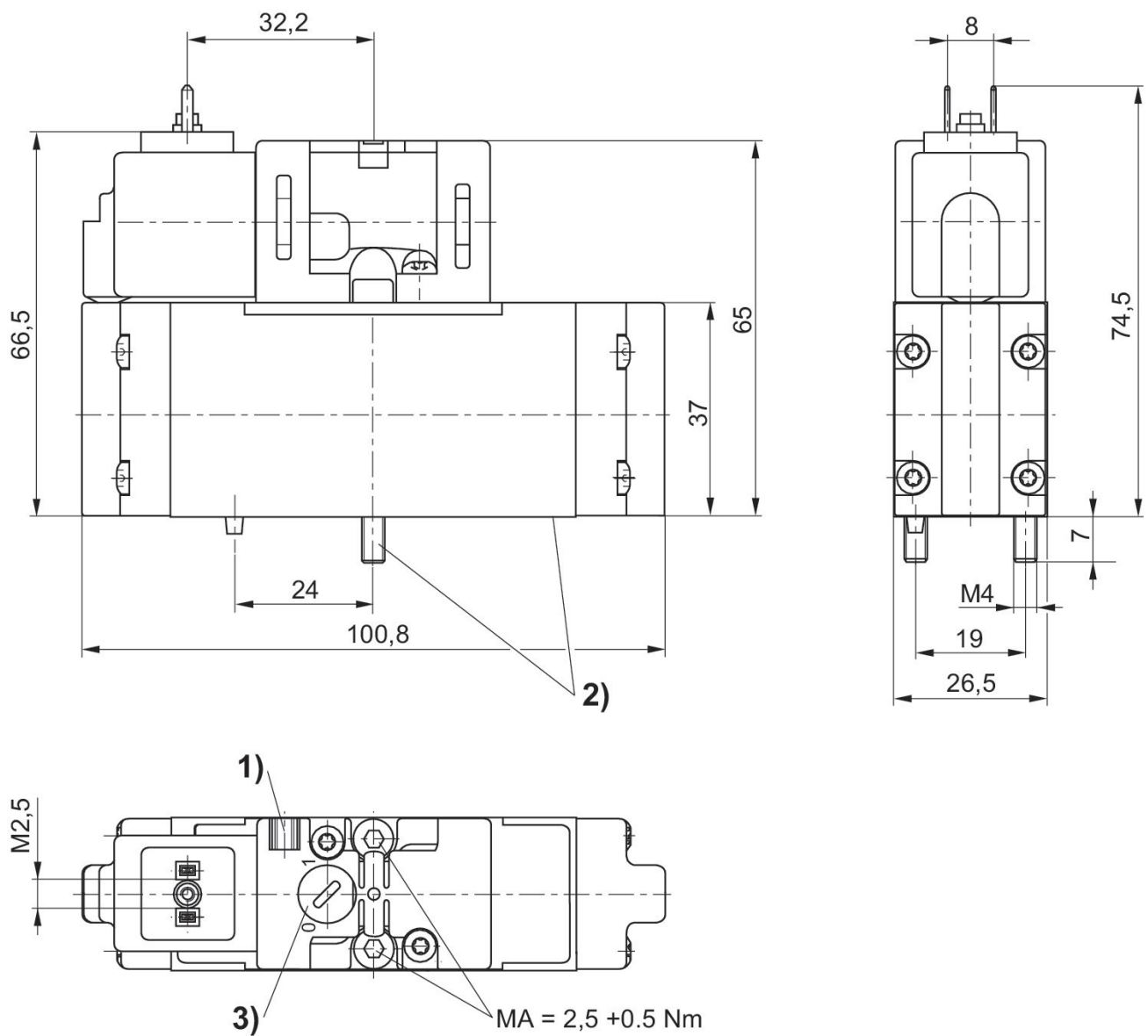

1) Possibilité de fixation de l'étiquette de repérage 2) Vis et joints imperdables 3) Commande manuelle auxiliaire

Pression de pilotage minimale de distributeurs à pilotage externe (en fonction de la pression de service)

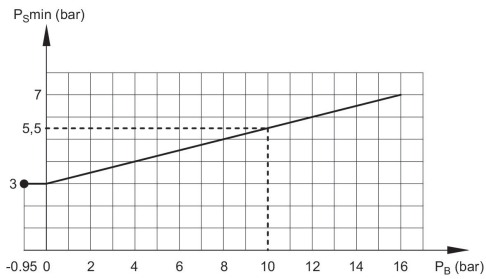

PB = Pression de service
PS = pression de pilotage