

## Unités de blocage AVENTICS série LU6

La série AVENTICS LU6 comprend des unités de blocage mécanique/un frein pour tiges de piston de vérins pneumatiques conformes à la norme ISO 15552 ou de barres rondes comparables. C'est un composant de sécurité conforme à la Directive Machines 2006/42/CE (marquage CE) qui peut être utilisé dans les contrôles de sécurité.



## Données techniques

Secteur	Industrie
Fonction	Couple statique Freinage dynamique
Fonction	Maintien et freinage : force de rappel du ressort à réglage fixe Desserrage : air comprimé
Type de construction	Bloqueur par mâchoires de serrage
Ø du piston	125 mm
Diamètre de piston	125 mm
Ø de tige de piston adapté	32 mm
Extension de tige de piston	220 mm
Raccordement de l'air comprimé	G 1/4
Vitesse de tige de piston max. v Maxi	1 m/s
Pression de desserrage min.	4 bar
Pression de desserrage maxi.	10 bar
Température min. du fluide	-25 °C
Température max. du fluide	80 °C
Fluide	Air comprimé
Taille de particule max.	5 µm
Température ambiante min.	-25 °C

# Unité de blocage, Série LU6

5236996402

Unités de  
blocage

2023-11-07

---

Température ambiante max.	80 °C
Teneur en huile de l'air comprimé min.	0 mg/m <sup>3</sup>
Débit nécessaire Qn	1200 l/min
Energie de freinage par cycle de freinage en référence à B10d, EB10d	47 J
Energie de freinage max. par cycle de freinage ELU6	140 J
Energie de freinage max par heure PLU6	21000 J
Energie de freinage totale max. E <sub>total</sub>	93 MJ
Masses en mouvement m <sub>max.</sub> , externe	1223 kg
Moment de torsion max. tige de piston	15 Nm
Valeur B10d statique	5.000.000
Valeur B10d dynamique	2.000.000
Sécurité contre le flambage de la tige de piston 1), Course de vérin max. pour cas d'Euler 1	1500 mm
Sécurité contre le flambage de la tige de piston 1), Course de vérin max. pour cas d'Euler 2	800 mm
Force de freinage / maintien max. FLU6	12000 N
Temps de réaction frein t <sub>brake</sub> (4 bar)	0.09 s
Temps de réaction frein t <sub>brake</sub> (6,3 bar)	0.11 s
Temps de réaction frein t <sub>brake</sub> (10 bar)	0.13 s
Poids	13.8 kg

## Matériau

Boîtier	Aluminium
Surface Boîtier	anodisé
Racleur	Caoutchouc nitrile-butadiène
Joint	Caoutchouc nitrile-butadiène
Référence	5236996402

## Informations techniques

La température ambiante maximale et la température maximale du fluide se situent aux alentours de +70°C pour la fonction Freinage dynamique.

REMARQUE: Avant toute ventilation de l'unité de blocage, il faut veiller à l'équilibre des forces au niveau du piston du vérin d'entraînement. Pour d'autres remarques inhérentes à la sécurité, voir le manuel d'utilisation. L'unité de blocage peut être utilisée pour les commandes avec un niveau de performance max. e selon la norme DIN EN ISO 13849-1 (« Principes de sécurité fondamentaux et éprouvés »). En cas d'utilisation dans des commandes des catégories 2 à 4, des mesures supplémentaires selon DIN EN ISO 13849-1 doivent être prises pour la commande.

L'unité de blocage peut être utilisée en tant que composant isolé ou prémonté sur un vérin.

Fourniture : LU6 avec 4 écrous de butée, rondelles et tirants

Uniquement en cas de chute dynamique et uniquement entrant

Les valeurs de l'énergie de freinage maximale par cycle de freinage correspondent à l'énergie d'amortissement pour les séries de vérins PRA et TRB.

## Dimensions

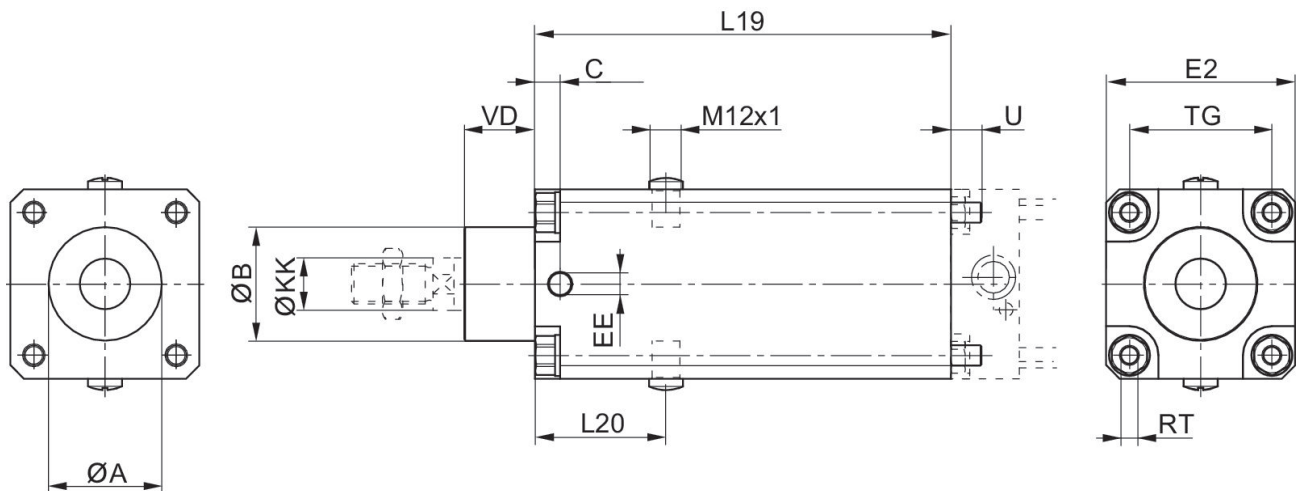

$\varnothing$ du piston	Référence	$\varnothing A$	$\varnothing B$ d11	C	EE	E2	L19	L20	$\varnothing KK$ e8-h9
32	5230996402	30,5	30	9	G1/8	48	125	44	12
40	5231996402	35,5	35	9	G1/8	53	125	44	16
50	5232996402	40,5	40	9	G1/8	63	145	49	20
63	5233996402	45,5	45	10	G1/8	75	165	52	20
80	5234996402	45,5	45	11	G1/8	98	185	61.5	25
100	5235996402	55,5	55	13	G1/8	118	220	68	25
125	5236996402	60,5	60	13	G1/4	142	220	75	32



Exemples de circuit pour fonctions non relatives à la sécurité :

Position de montage horizontale

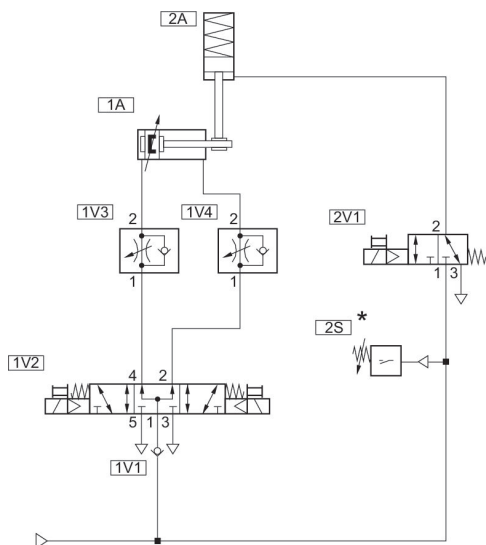

\* A partir de [[4] bar] : déverrouillage 2V1

Exemples de circuit pour fonctions d'arrêt relatives à la sécurité :

Position de montage verticale

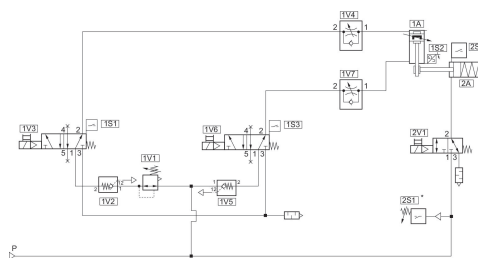

Canal 1 : arrêt et fermeture sécurisés

Canal 2 : commande de frein sécurisée

\* A partir de [[4] bar] : déverrouillage 2V1