

Unités de blocage AVENTICS série LU6

La série AVENTICS LU6 comprend des unités de blocage mécanique/un frein pour tiges de piston de vérins pneumatiques conformes à la norme ISO 15552 ou de barres rondes comparables. C'est un composant de sécurité conforme à la Directive Machines 2006/42/CE (marquage CE) qui peut être utilisé dans les contrôles de sécurité.

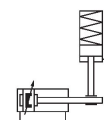

Données techniques

Secteur	Industrie
Fonction	Couple statique Freinage dynamique
Fonction	Maintien et freinage : force de rappel du ressort à réglage fixe Desserrage : air comprimé
Type de construction	Bloqueur par mâchoires de serrage
Ø du piston	100 mm
Diamètre de piston	100 mm
Ø de tige de piston adapté	25 mm
Extension de tige de piston	220 mm
Raccordement de l'air comprimé	G 1/8
Vitesse de tige de piston max. v Maxi	1 m/s
Pression de desserrage min.	4 bar
Pression de desserrage maxi.	10 bar
Température min. du fluide	-25 °C
Température max. du fluide	80 °C
Fluide	Air comprimé
Taille de particule max.	5 µm
Température ambiante min.	-25 °C

Unité de blocage, Série LU6

5235996402

Unités de
blocage

2023-11-07

Température ambiante max.	80 °C
Teneur en huile de l'air comprimé min.	0 mg/m ³
Débit nécessaire Qn	700 l/min
Energie de freinage par cycle de freinage en référence à B10d, EB10d	29 J
Energie de freinage max. par cycle de freinage ELU6	88 J
Energie de freinage max par heure PLU6	13200 J
Energie de freinage totale max. E _{total}	58 MJ
Masses en mouvement m _{max.} , externe	815 kg
Moment de torsion max. tige de piston	9 Nm
Valeur B10d statique	5.000.000
Valeur B10d dynamique	2.000.000
Sécurité contre le flambage de la tige de piston 1), Course de vérin max. pour cas d'Euler 1	950 mm
Sécurité contre le flambage de la tige de piston 1), Course de vérin max. pour cas d'Euler 2	500 mm
Force de freinage / maintien max. FLU6	8000 N
Temps de réaction frein t _{brake} (4 bar)	0.09 s
Temps de réaction frein t _{brake} (6,3 bar)	0.11 s
Temps de réaction frein t _{brake} (10 bar)	0.13 s
Poids	9.5 kg

Matériau

Boîtier	Aluminium
Surface Boîtier	anodisé
Racleur	Caoutchouc nitrile-butadiène
Joint	Caoutchouc nitrile-butadiène
Référence	5235996402

Informations techniques

La température ambiante maximale et la température maximale du fluide se situent aux alentours de +70°C pour la fonction Freinage dynamique.

REMARQUE: Avant toute ventilation de l'unité de blocage, il faut veiller à l'équilibre des forces au niveau du piston du vérin d'entraînement. Pour d'autres remarques inhérentes à la sécurité, voir le manuel d'utilisation. L'unité de blocage peut être utilisée pour les commandes avec un niveau de performance max. e selon la norme DIN EN ISO 13849-1 (« Principes de sécurité fondamentaux et éprouvés »). En cas d'utilisation dans des commandes des catégories 2 à 4, des mesures supplémentaires selon DIN EN ISO 13849-1 doivent être prises pour la commande.

L'unité de blocage peut être utilisée en tant que composant isolé ou prémonté sur un vérin.

Fourniture : LU6 avec 4 écrous de butée, rondelles et tirants

Uniquement en cas de chute dynamique et uniquement entrant

Les valeurs de l'énergie de freinage maximale par cycle de freinage correspondent à l'énergie d'amortissement pour les séries de vérins PRA et TRB.

Dimensions

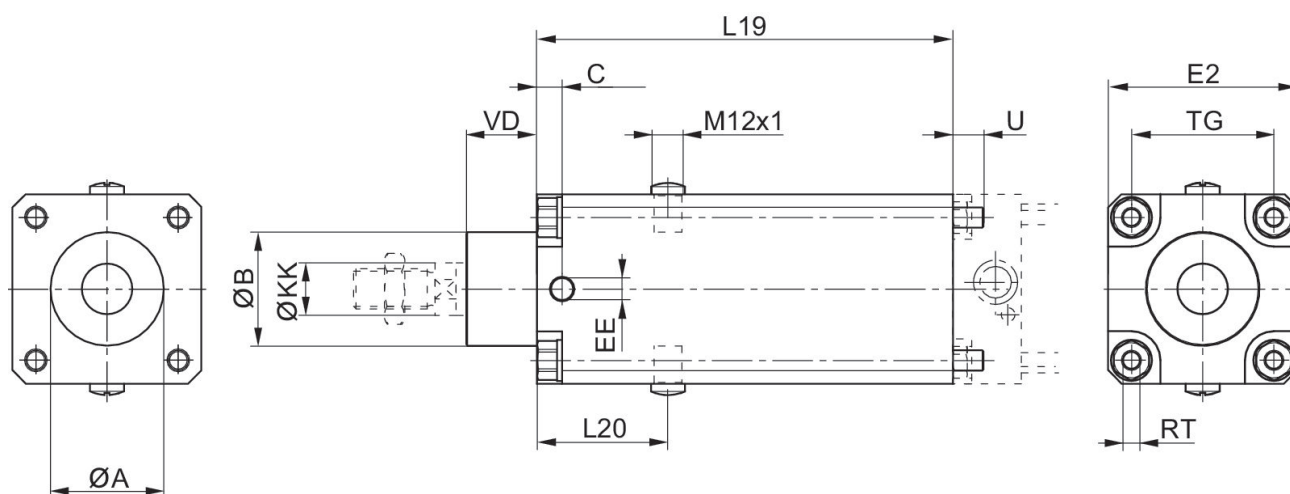

\varnothing du piston	Référence	$\varnothing A$	$\varnothing B$ d11	C	EE	E2	L19	L20	$\varnothing KK$ e8-h9
32	5230996402	30,5	30	9	G1/8	48	125	44	12
40	5231996402	35,5	35	9	G1/8	53	125	44	16
50	5232996402	40,5	40	9	G1/8	63	145	49	20
63	5233996402	45,5	45	10	G1/8	75	165	52	20
80	5234996402	45,5	45	11	G1/8	98	185	61.5	25
100	5235996402	55,5	55	13	G1/8	118	220	68	25
125	5236996402	60,5	60	13	G1/4	142	220	75	32

Ø du piston	TG	RT	U	VD
32	32,5	M6	10	19
40	38	M6	10	21
50	46,5	M8	11	28
63	56,5	M8	11	28
80	72	M10	16	34
100	89	M10	16	37
125	110	M12	16	45

Exemples de circuit pour fonctions d'arrêt relatives à la sécurité : Position de montage horizontale

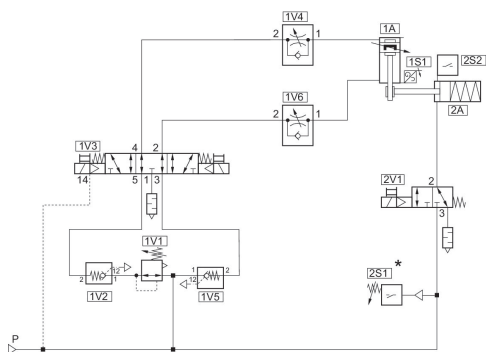

Canal 1 : arrêt et fermeture sécurisés
 Canal 2 : commande de frein sécurisée
 * A partir de [[4] bar] : déverrouillage 2V1

Exemples de circuit pour fonctions non relatives à la sécurité : Position de montage verticale

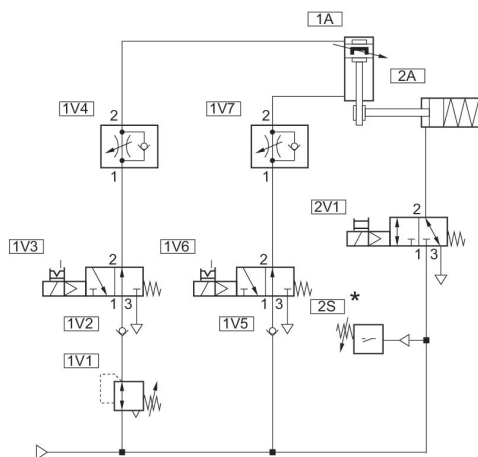

* A partir de [[4] bar] : déverrouillage 2V1

Exemples de circuit pour fonctions non relatives à la sécurité :

Position de montage horizontale

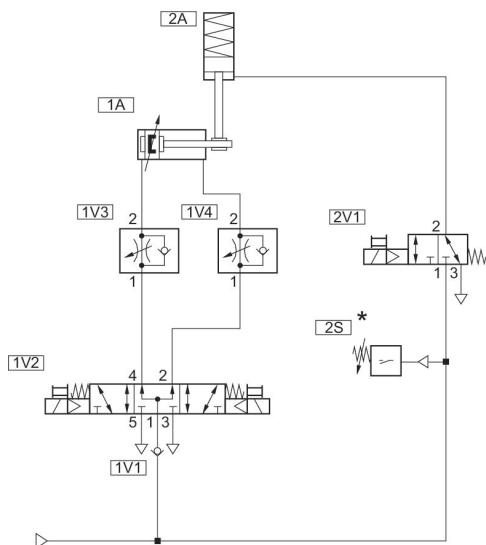

* A partir de [[4] bar] : déverrouillage 2V1

Exemples de circuit pour fonctions d'arrêt relatives à la sécurité :

Position de montage verticale

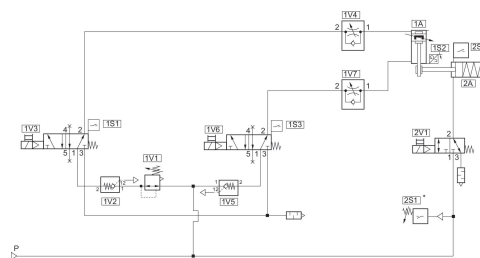

Canal 1 : arrêt et fermeture sécurisés

Canal 2 : commande de frein sécurisée

* A partir de [[4] bar] : déverrouillage 2V1