

シリーズ SH



AVENTICS™

AVENTICS SH シリーズ ガイドシ
リンダ

EMERSON™

シリーズ SH

AVENTICS SH シリーズ のガイド付きリニアスライドは、重い荷重と適度に長いストロークが可能なモーションデバイスです。競争力のある頑丈なスライドと交換可能です。SH シリーズは、分析および診断機器、自動車、ボトリング、および商業用厨房および洗濯機器の用途に適しています。

- 耐腐食性のためのステンレス製シリンダ本体とロッド
- 360度のフロートを備えた位置調整カプラにより、シリンダ側の負荷を排除
- 負荷能力を高めるための大径の硬化スチール製ガイドシャフト
- ロッドワイパーでシールされた精密ベアリングはメンテナンスフリーで、自動調心、自己潤滑、低摩擦を提供します
- センサーのクランプ位置



案内シリンダー, シリーズ SH

案内シリンダー
マグネットなしピストン
緩衝なし
リニア玉軸受け
5/16"

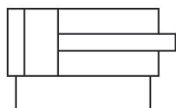

Bore Size	ストローク	材質 軸受け	材質 ガスケット	コンタクトタイプ	取付けタイプ	マテリアル番号
5/16"	1"		Buna-N	位置照会なし	標準取付け	SH03101LB16DS4
5/16"	1"	PTFE	Buna-N	位置照会なし	標準取付け	SH03101TB16DS4
5/16"	2"		Buna-N	位置照会なし	標準取付け	SH03102LB16DS4
5/16"	2"		Buna-N	位置照会なし	標準取付け	SH03102LB16DS4X
5/16"	2"	PTFE	Buna-N	位置照会なし	標準取付け	SH03102TB16DS4
5/16"	3"		Buna-N	位置照会なし	標準取付け	SH03103LB16DS4
5/16"	3"	PTFE	Buna-N	位置照会なし	標準取付け	SH03103TB16DS4
5/16"	3"	PTFE	FKM	位置照会なし	標準取付け	SH03103TB26DS4
5/16"	4"		Buna-N	位置照会なし	標準取付け	SH03104LB16DS4
5/16"	5"		Buna-N	位置照会なし	標準取付け	SH03105LB16DS4
5/16"	6"		Buna-N	位置照会なし	標準取付け	SH03106LB16DS4
5/16"	6"	PTFE	Buna-N	位置照会なし	標準取付け	SH03106TB16DS4
5/16"	12"		Buna-N	位置照会なし	標準取付け	SH03112LB16DS4
5/16"	1/2"		Buna-N	位置照会なし	標準取付け	SH031X5LB16DS4
5/16"	1/2"	PTFE	Buna-N	位置照会なし	標準取付け	SH031X5TB16DS4
5/16"	1-1/2"		Buna-N	位置照会なし	標準取付け	SH031X9LB16DS4
5/16"	1-1/2"	PTFE	Buna-N	位置照会なし	標準取付け	SH031X9TB16DS4

寸法 (インチ)

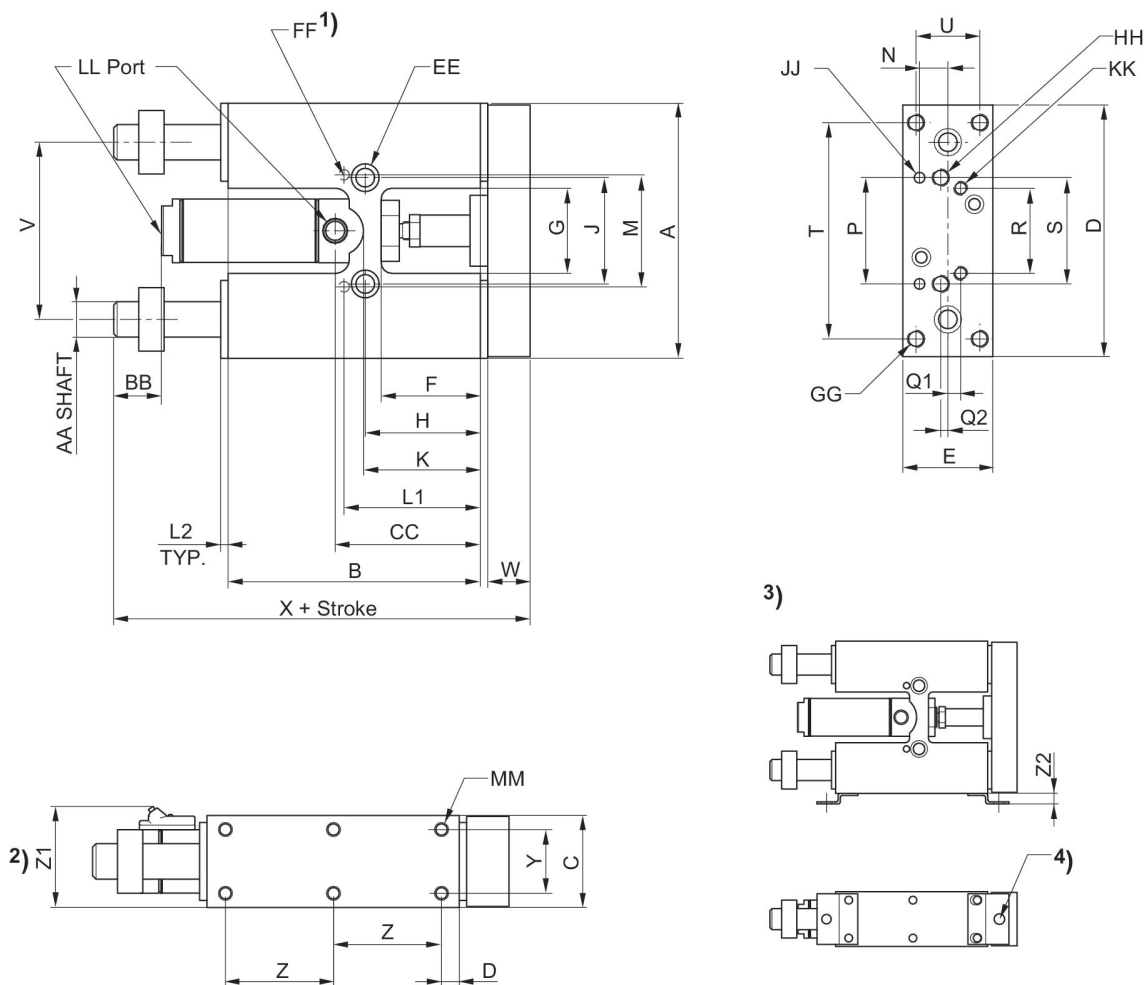

- 1) 下側に配置
- 2) Optional Hall effect and reed sensors
- 3) 近接センサ用取付ブラケット
- 4) 近接センサ用穴 M8

Ø [inch]	A	B	C	D	E	F	G	H	J	K
5/16"	2.00	2.00	0.62	1.95	0.58	0.75	0.75	0.90	1.00	1.06
9/16"	2.87	3.00	1.00	2.81	0.95	1.00	1.00	1.25	1.25	1.50
3/4"	4.12	3.97	1.25	4.06	1.19	1.31	1.25	1.59	1.50	1.66
1 1/16"	4.50	4.45	1.62	4.44	1.58	1.75	1.50	2.03	1.87	2.31

Ø [inch]	L1	L2	M	N	P	Q1	Q2	R	S	T
5/16"	1.12	0.06	0.999/1.001	0.21	0.999/1.001	-	Center Line	-	1.00	-
9/16"	1.56	0.12	1.373/1.375	0.31	1.373/1.375	0.18	Center Line	1.00	1.25	2.37
3/4"	1.96	0.12	1.881/1.813	0.37	1.881/1.813	0.31	Center Line	1.25	1.50	3.37
1 1/16"	2.40	0.12	1.873/1.875	0.50	1.873/1.875	0.22	0.12	1.50	1.87	3.81

Ø [inch]	U	V	W	X	Y	Z	Z1	Z2	AA	BB
5/16"	-	1.56	0.31	3.06	0.43	0.50	-	-	0.250	0.31

Ø [inch]	U	V	W	X	Y	Z	Z1	Z2	AA	BB
9/16"	0.62	2.00	0.50	4.44	0.62	1.18	1.32	0.31	0.375	0.50
3/4"	0.81	2.75	0.62	5.68	0.81	1.68	1.53	0.31	0.500	0.62
1 1/16"	1.12	3.12	0.75	6.31	1.12	1.90	1.88	0.31	0.625	0.81

Ø [inch]	CC	DD	EE	FF	GG	HH	JJ	KK	LL	MM
5/16"	1.06	0.50	C'Bored for #6 SHCS, Tapped # 10-32 x .28 DP	0.0937/0.0947 x 0.18DP	-	#6-32 thru	0.0937/0.0947 x 0.18DP	-	#10-32	#5-40 x .18 DP
9/16"	1.68	0.31	C'Bored for #10 SHCS, Tapped 1/4-28 x .50 DP	0.125/0.126 x 0.25DP	#10-32 thru, C'Bored for #6 SHCS	#10-32 thru, C'Bored for #6 SHCS	0.125/0.126 x 0.25DP	#6-32 x .25DP	#10-32	#6-32 x .20 DP
3/4"	2.03	0.31	C'Bored for 1/4 SHCS, Tapped 5/16-24 x .62 DP	0.1875/0.1885 x .37DP	1/4-20 thru, C'Bored for #10 SHCS	1/4-20 thru, C'Bored for #10 SHCS	0.1875/0.1885 x .37DP	#10-32 x .37DP	1/8 NPTF	#10-32 x .28 DP
1 1/16"	2.50	0.31	C'Bored for 5/16 SHCS, Tapped 3/8-24 x .75 DP	0.1875/0.1885 x .37DP	5/16-18 thru, C'Bored for 1/4 SHCS	5/16-18 thru, C'Bored for 1/4 SHCS	0.1875/0.1885 x .37DP	1/4-20 x .50DP	1/8 NPTF	1/4-20 x .37 DP

案内シリンダー, シリーズ SH

案内シリンダー
マグネットなしピストン
緩衝なし
リニア玉軸受け
9/16"

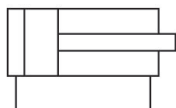

Bore Size	ストローク	材質 軸受け	材質 ガスケット	コンタクトタイプ	取付けタイプ	マテリアル番号
9/16"	1"	焼結青銅	Buna-N	位置照会なし	標準取付け	SH05601BB16DS4
9/16"	1"		Buna-N	位置照会なし	フランジ取付け	SH05601LB16DB4
9/16"	1"		Buna-N	位置照会なし	標準取付け	SH05601LB16DS4
9/16"	1"		Buna-N	位置照会なし	標準取付け	SH05601LB16DS4C
9/16"	1"		Buna-N	位置照会なし	標準取付け	SH05601LB16DS4X
9/16"	1"	PTFE	Buna-N	位置照会なし	標準取付け	SH05601TB16DS4
9/16"	1"	PTFE	Buna-N	位置照会なし	標準取付け	SH05601TB16DS4X
9/16"	1"	PTFE	FKM	位置照会なし	標準取付け	SH05601TB26DS4
9/16"	1"	PTFE	FKM	位置照会なし	標準取付け	SH05601TB46DS4
9/16"	2"	焼結青銅	Buna-N	位置照会なし	標準取付け	SH05602BB16DS4
9/16"	2"		Buna-N	位置照会なし	標準取付け	SH05602LB16DS4
9/16"	2"		Buna-N	位置照会なし	標準取付け	SH05602LB16DS4C
9/16"	2"		Buna-N	位置照会なし	標準取付け	SH05602LB16DS4X
9/16"	2"		FKM	位置照会なし	標準取付け	SH05602LB46DS4X
9/16"	2"	PTFE	Buna-N	位置照会なし	標準取付け	SH05602TB16DS4
9/16"	3"	焼結青銅	Buna-N	位置照会なし	標準取付け	SH05603BB16DS4
9/16"	3"		Buna-N	位置照会なし	フランジ取付け	SH05603LB16DB4
9/16"	3"		Buna-N	位置照会なし	標準取付け	SH05603LB16DS4
9/16"	3"		Buna-N	位置照会なし	標準取付け	SH05603LB16DS4C
9/16"	3"		Buna-N	位置照会なし	標準取付け	SH05603LB16DS4X
9/16"	3"		FKM	位置照会なし	標準取付け	SH05603LB46DS4
9/16"	3"		FKM	位置照会なし	標準取付け	SH05603LB46DS4X
9/16"	4"		Buna-N	位置照会なし	標準取付け	SH05604LB16DS4
9/16"	4"		Buna-N	位置照会なし	標準取付け	SH05604LB16DS4X
9/16"	4"		FKM	位置照会なし	標準取付け	SH05604LB46DS4
9/16"	4"	PTFE	Buna-N	位置照会なし	標準取付け	SH05604TB16DS4
9/16"	5"		Buna-N	位置照会なし	フランジ取付け	SH05605LB16DB4
9/16"	5"		Buna-N	位置照会なし	標準取付け	SH05605LB16DS4
9/16"	5"		Buna-N	位置照会なし	標準取付け	SH05605LB16DS4X
9/16"	5"	PTFE	Buna-N	位置照会なし	標準取付け	SH05605TB16DS4
9/16"	6"	焼結青銅	Buna-N	位置照会なし	標準取付け	SH05606BB16DS4

Bore Size	ストローク	材質 軸受け	材質 ガスケット	コンタクトタイプ	取付けタイプ	マテリアル番号
9/16"	6"		Buna-N	位置照会なし	標準取付け	SH05606LB16DS4
9/16"	7"	焼結青銅	Buna-N	位置照会なし	標準取付け	SH05607BB16DS4
9/16"	7"		Buna-N	位置照会なし	標準取付け	SH05607LB16DS4
9/16"	7"	PTFE	Buna-N	位置照会なし	標準取付け	SH05607TB16DS4
9/16"	8"	焼結青銅	Buna-N	位置照会なし	標準取付け	SH05608BB16DS4
9/16"	8"		Buna-N	位置照会なし	標準取付け	SH05608LB16DS4
9/16"	8"	PTFE	FKM	位置照会なし	標準取付け	SH05608TB26DS4
9/16"	9"		Buna-N	位置照会なし	標準取付け	SH05609LB16DS4
9/16"	9"		Buna-N	位置照会なし	標準取付け	SH05609LB16DS4C
9/16"	9"		FKM	位置照会なし	標準取付け	SH05609LB46DS4C
9/16"	10"	焼結青銅	Buna-N	位置照会なし	標準取付け	SH05610BB16DS4
9/16"	10"		Buna-N	位置照会なし	標準取付け	SH05610LB16DS4
9/16"	11"		Buna-N	位置照会なし	標準取付け	SH05611LB16DS4
9/16"	12"		Buna-N	位置照会なし	標準取付け	SH05612LB16DS4
9/16"	16"		Buna-N	位置照会なし	標準取付け	SH05616LB16DS4
9/16"	1/2"		Buna-N	位置照会なし	標準取付け	SH056X5LB16DS4
9/16"	1/2"	PTFE	Buna-N	位置照会なし	標準取付け	SH056X5TB16DS4C
9/16"	1-1/2"	焼結青銅	Buna-N	位置照会なし	標準取付け	SH056X9BB16DS4
9/16"	1-1/2"		Buna-N	位置照会なし	標準取付け	SH056X9LB16DS4
9/16"	1-1/2"		FKM	位置照会なし	標準取付け	SH056X9LB46DS4
9/16"	1-1/2"		FKM	位置照会なし	標準取付け	SH056X9LB46DS4X
9/16"	1-1/2"	PTFE	Buna-N	位置照会なし	標準取付け	SH056X9TB16DS4

寸法 (インチ)

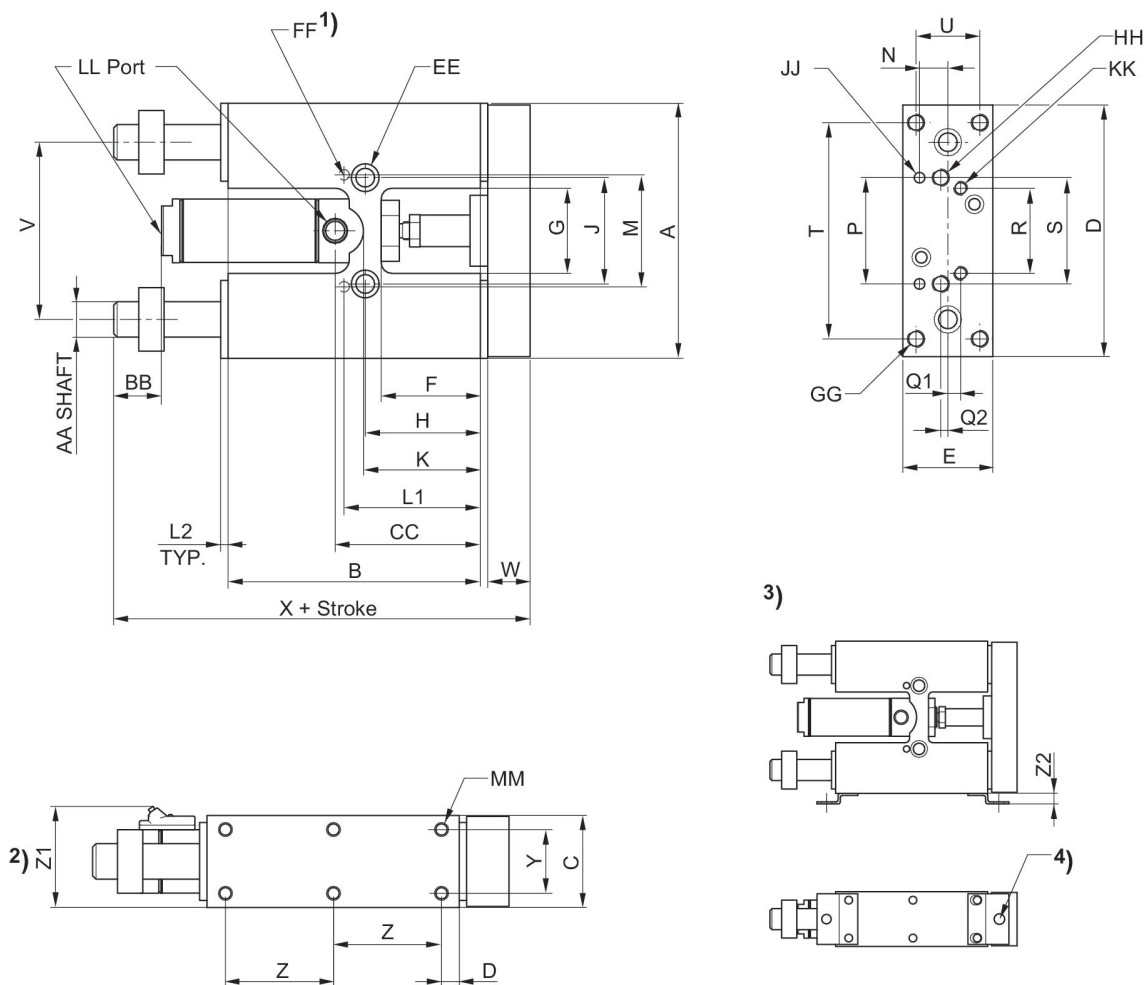

- 1) 下側に配置
- 2) Optional Hall effect and reed sensors
- 3) 近接センサ用取付ブラケット
- 4) 近接センサ用穴 M8

Ø [inch]	A	B	C	D	E	F	G	H	J	K
5/16"	2.00	2.00	0.62	1.95	0.58	0.75	0.75	0.90	1.00	1.06
9/16"	2.87	3.00	1.00	2.81	0.95	1.00	1.00	1.25	1.25	1.50
3/4"	4.12	3.97	1.25	4.06	1.19	1.31	1.25	1.59	1.50	1.66
1 1/16"	4.50	4.45	1.62	4.44	1.58	1.75	1.50	2.03	1.87	2.31

Ø [inch]	L1	L2	M	N	P	Q1	Q2	R	S	T
5/16"	1.12	0.06	0.999/1.001	0.21	0.999/1.001	-	Center Line	-	1.00	-
9/16"	1.56	0.12	1.373/1.375	0.31	1.373/1.375	0.18	Center Line	1.00	1.25	2.37
3/4"	1.96	0.12	1.881/1.813	0.37	1.881/1.813	0.31	Center Line	1.25	1.50	3.37
1 1/16"	2.40	0.12	1.873/1.875	0.50	1.873/1.875	0.22	0.12	1.50	1.87	3.81

Ø [inch]	U	V	W	X	Y	Z	Z1	Z2	AA	BB
5/16"	-	1.56	0.31	3.06	0.43	0.50	-	-	0.250	0.31

Ø [inch]	U	V	W	X	Y	Z	Z1	Z2	AA	BB
9/16"	0.62	2.00	0.50	4.44	0.62	1.18	1.32	0.31	0.375	0.50
3/4"	0.81	2.75	0.62	5.68	0.81	1.68	1.53	0.31	0.500	0.62
1 1/16"	1.12	3.12	0.75	6.31	1.12	1.90	1.88	0.31	0.625	0.81

Ø [inch]	CC	DD	EE	FF	GG	HH	JJ	KK	LL	MM
5/16"	1.06	0.50	C'Bored for #6 SHCS, Tapped # 10-32 x .28 DP	0.0937/0.0947 x 0.18DP	-	#6-32 thru	0.0937/0.0947 x 0.18DP	-	#10-32	#5-40 x .18 DP
9/16"	1.68	0.31	C'Bored for #10 SHCS, Tapped 1/4-28 x .50 DP	0.125/0.126 x 0.25DP	#10-32 thru, C'Bored for #6 SHCS	#10-32 thru, C'Bored for #6 SHCS	0.125/0.126 x 0.25DP	#6-32 x .25DP	#10-32	#6-32 x .20 DP
3/4"	2.03	0.31	C'Bored for 1/4 SHCS, Tapped 5/16-24 x .62 DP	0.1875/0.1885 x .37DP	1/4-20 thru, C'Bored for #10 SHCS	1/4-20 thru, C'Bored for #10 SHCS	0.1875/0.1885 x .37DP	#10-32 x .37DP	1/8 NPTF	#10-32 x .28 DP
1 1/16"	2.50	0.31	C'Bored for 5/16 SHCS, Tapped 3/8-24 x .75 DP	0.1875/0.1885 x .37DP	5/16-18 thru, C'Bored for 1/4 SHCS	5/16-18 thru, C'Bored for 1/4 SHCS	0.1875/0.1885 x .37DP	1/4-20 x .50DP	1/8 NPTF	1/4-20 x .37 DP

案内シリンダー, シリーズ SH

案内シリンダー
マグネットなしピストン
緩衝なし
リニア玉軸受け
3/4"

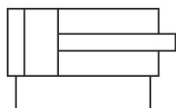

Bore Size	ストローク	材質 軸受け	材質 ガスケット	コンタクトタイプ	取付けタイプ	マテリアル番号
3/4"	1"	焼結青銅	Buna-N	位置照会なし	標準取付け	SH07501BB16DS4
3/4"	1"	焼結青銅	Buna-N	位置照会なし	標準取付け	SH07501BB16DS4C
3/4"	1"	焼結青銅	FKM	位置照会なし	標準取付け	SH07501BB46DS4
3/4"	1"		Buna-N	位置照会なし	標準取付け	SH07501LB16DS4
3/4"	1"		Buna-N	位置照会なし	標準取付け	SH07501LB16DS4C
3/4"	1"		Buna-N	位置照会なし	標準取付け	SH07501LB16DS4X
3/4"	1"		Buna-N	位置照会なし	標準取付け	SH07501LB16DS4Y
3/4"	1"		FKM	位置照会なし	標準取付け	SH07501LB46DS4
3/4"	1"	PTFE	Buna-N	位置照会なし	標準取付け	SH07501TB16DS4
3/4"	1"	PTFE	Buna-N	位置照会なし	標準取付け	SH07501TB16DS4C
3/4"	2"	焼結青銅	Buna-N	位置照会なし	標準取付け	SH07502BB16DS4
3/4"	2"		Buna-N	位置照会なし	取付けブラケット	SH07502LB16DA4
3/4"	2"		Buna-N	位置照会なし	標準取付け	SH07502LB16DS4
3/4"	2"		Buna-N	位置照会なし	標準取付け	SH07502LB16DS4C
3/4"	2"		Buna-N	位置照会なし	標準取付け	SH07502LB16DS4S
3/4"	2"		Buna-N	位置照会なし	標準取付け	SH07502LB16DS4X
3/4"	2"		Buna-N	位置照会なし	標準取付け	SH07502LB16DS4Y
3/4"	2"		FKM	位置照会なし	標準取付け	SH07502LB46DS4
3/4"	2"	PTFE	Buna-N	位置照会なし	標準取付け	SH07502TB16DS4
3/4"	2"	PTFE	Buna-N	位置照会なし	標準取付け	SH07502TB16DS4C
3/4"	2"	PTFE	FKM	位置照会なし	標準取付け	SH07502TB46DS4
3/4"	3"	焼結青銅	Buna-N	位置照会なし	標準取付け	SH07503BB16DS4
3/4"	3"	焼結青銅	Buna-N	位置照会なし	標準取付け	SH07503BB16DS4X
3/4"	3"		Buna-N	位置照会なし	取付けブラケット	SH07503LB16DA4C
3/4"	3"		Buna-N	位置照会なし	標準取付け	SH07503LB16DS4
3/4"	3"		Buna-N	位置照会なし	標準取付け	SH07503LB16DS4C
3/4"	3"		Buna-N	位置照会なし	標準取付け	SH07503LB16DS4X
3/4"	3"		Buna-N	位置照会なし	標準取付け	SH07503LB16DS4Y
3/4"	3"		FKM	位置照会なし	標準取付け	SH07503LB46DS4
3/4"	3"		FKM	位置照会なし	標準取付け	SH07503LB46DS4X
3/4"	3"	PTFE	Buna-N	位置照会なし	標準取付け	SH07503TB16DS4

Bore Size	ストローク	材質 軸受け	材質 ガスケット	コンタクトタイプ	取付けタイプ	マテリアル番号
3/4"	3"	PTFE	FKM	位置照会なし	標準取付け	SH07503TB26DS4
3/4"	4"	焼結青銅	Buna-N	位置照会なし	フランジ取付け	SH07504BB16DB4
3/4"	4"	焼結青銅	Buna-N	位置照会なし	標準取付け	SH07504BB16DS4
3/4"	4"	焼結青銅	Buna-N	位置照会なし	標準取付け	SH07504BB16DS4C
3/4"	4"		Buna-N	位置照会なし	標準取付け	SH07504LB16DS4
3/4"	4"		Buna-N	位置照会なし	標準取付け	SH07504LB16DS4C
3/4"	4"		Buna-N	位置照会なし	標準取付け	SH07504LB16DS4S
3/4"	4"		Buna-N	位置照会なし	標準取付け	SH07504LB16DS4X
3/4"	4"		Buna-N	位置照会なし	標準取付け	SH07504LB16DS4Y
3/4"	4"		FKM	位置照会なし	標準取付け	SH07504LB46DS4
3/4"	4"	PTFE	Buna-N	位置照会なし	標準取付け	SH07504TB16DS4
3/4"	4"	PTFE	Buna-N	位置照会なし	標準取付け	SH07504TB16DS4C
3/4"	4"	PTFE	Buna-N	位置照会なし	標準取付け	SH07504TB16DS4S
3/4"	5"	焼結青銅	Buna-N	位置照会なし	標準取付け	SH07505BB16DS4
3/4"	5"	焼結青銅	Buna-N	位置照会なし	標準取付け	SH07505BB16DS4X
3/4"	5"		Buna-N	位置照会なし	標準取付け	SH07505LB16DS4
3/4"	5"		Buna-N	位置照会なし	標準取付け	SH07505LB16DS4X
3/4"	5"		FKM	位置照会なし	標準取付け	SH07505LB46DS4
3/4"	5"	PTFE	Buna-N	位置照会なし	標準取付け	SH07505TB16DS4
3/4"	5"	PTFE	Buna-N	位置照会なし	標準取付け	SH07505TB16DS4X
3/4"	6"	焼結青銅	Buna-N	位置照会なし	標準取付け	SH07506BB16DS4
3/4"	6"		Buna-N	位置照会なし	取付けブラケット	SH07506LB16DA4
3/4"	6"		Buna-N	位置照会なし	標準取付け	SH07506LB16DS4
3/4"	6"		Buna-N	位置照会なし	標準取付け	SH07506LB16DS4X
3/4"	6"		Buna-N	位置照会なし	標準取付け	SH07506LB16DS4Y
3/4"	6"		FKM	位置照会なし	標準取付け	SH07506LB46DS4X
3/4"	6"	PTFE	Buna-N	位置照会なし	標準取付け	SH07506TB16DS4
3/4"	7"	焼結青銅	Buna-N	位置照会なし	フランジ取付け	SH07507BB16DB4
3/4"	7"	焼結青銅	Buna-N	位置照会なし	標準取付け	SH07507BB16DS4
3/4"	7"		Buna-N	位置照会なし	標準取付け	SH07507LB16DS4
3/4"	7"		Buna-N	位置照会なし	標準取付け	SH07507LB16DS4X
3/4"	7"		FKM	位置照会なし	標準取付け	SH07507LB46DS4
3/4"	7"	PTFE	Buna-N	位置照会なし	標準取付け	SH07507TB16DS4
3/4"	8"	焼結青銅	Buna-N	位置照会なし	フランジ取付け	SH07508BB16DB4
3/4"	8"	焼結青銅	Buna-N	位置照会なし	標準取付け	SH07508BB16DS4
3/4"	8"		Buna-N	位置照会なし	取付けブラケット	SH07508LB16DA4
3/4"	8"		Buna-N	位置照会なし	フランジ取付け	SH07508LB16DB4
3/4"	8"		Buna-N	位置照会なし	標準取付け	SH07508LB16DS4
3/4"	8"		Buna-N	位置照会なし	標準取付け	SH07508LB16DS4X
3/4"	8"		Buna-N	位置照会なし	標準取付け	SH07508LB16DS4Y
3/4"	8"		FKM	位置照会なし	標準取付け	SH07508LB46DS4C
3/4"	8"	PTFE	Buna-N	位置照会なし	標準取付け	SH07508TB16DS4

Bore Size	ストローク	材質 軸受け	材質 ガスケット	コンタクトタイプ	取付けタイプ	マテリアル番号
3/4"	9"	焼結青銅	Buna-N	位置照会なし	標準取付け	SH07509BB16DS4
3/4"	9"		Buna-N	位置照会なし	標準取付け	SH07509LB16DS4
3/4"	9"		Buna-N	位置照会なし	標準取付け	SH07509LB16DS4C
3/4"	9"		Buna-N	位置照会なし	標準取付け	SH07509LB16DS4X
3/4"	9"		Buna-N	位置照会なし	標準取付け	SH07509LB16DS4Y
3/4"	9"	PTFE	Buna-N	位置照会なし	標準取付け	SH07509TB16DS4
3/4"	9"	PTFE	Buna-N	位置照会なし	標準取付け	SH07509TB16DS4C
3/4"	10"	焼結青銅	Buna-N	位置照会なし	標準取付け	SH07510BB16DS4
3/4"	10"		Buna-N	位置照会なし	標準取付け	SH07510LB16DS4
3/4"	10"		Buna-N	位置照会なし	標準取付け	SH07510LB16DS4C
3/4"	10"		Buna-N	位置照会なし	標準取付け	SH07510LB16DS4X
3/4"	11"	焼結青銅	Buna-N	位置照会なし	標準取付け	SH07511BB16DS4
3/4"	11"		Buna-N	位置照会なし	標準取付け	SH07511LB16DS4
3/4"	12"	焼結青銅	Buna-N	位置照会なし	標準取付け	SH07512BB16DS4
3/4"	12"		Buna-N	位置照会なし	標準取付け	SH07512LB16DS4
3/4"	12"		Buna-N	位置照会なし	標準取付け	SH07512LB16DS4X
3/4"	12"		Buna-N	位置照会なし	標準取付け	SH07512LB16DS4Y
3/4"	14"	焼結青銅	Buna-N	位置照会なし	標準取付け	SH07514BB16DS4
3/4"	14"		Buna-N	位置照会なし	標準取付け	SH07514LB16DS4
3/4"	14"		Buna-N	位置照会なし	標準取付け	SH07514LB16DS4X
3/4"	15"		Buna-N	位置照会なし	標準取付け	SH07515LB16DS4
3/4"	16"	焼結青銅	Buna-N	位置照会なし	標準取付け	SH07516BB16DS4
3/4"	16"		Buna-N	位置照会なし	標準取付け	SH07516LB16DS4
3/4"	16"		Buna-N	位置照会なし	標準取付け	SH07516LB16DS4X
3/4"	17"		Buna-N	位置照会なし	標準取付け	SH07517LB16DS4
3/4"	17"		Buna-N	位置照会なし	標準取付け	SH07517LB16DS4X
3/4"	18"	焼結青銅	Buna-N	位置照会なし	標準取付け	SH07518BB16DS4
3/4"	18"		Buna-N	位置照会なし	標準取付け	SH07518LB16DS4
3/4"	18"	PTFE	Buna-N	位置照会なし	標準取付け	SH07518TB16DS4
3/4"	1/2"	焼結青銅	Buna-N	位置照会なし	標準取付け	SH075X5BB16DS4C
3/4"	1/2"		Buna-N	位置照会なし	標準取付け	SH075X5LB16DS4
3/4"	1/2"		Buna-N	位置照会なし	標準取付け	SH075X5LB16DS4X
3/4"	1/2"	PTFE	Buna-N	位置照会なし	標準取付け	SH075X5TB16DS4
3/4"	1-1/2"	焼結青銅	Buna-N	位置照会なし	標準取付け	SH075X9BB16DS4
3/4"	1-1/2"		Buna-N	位置照会なし	標準取付け	SH075X9LB16DS4
3/4"	1-1/2"		FKM	位置照会なし	標準取付け	SH075X9LB46DS4
3/4"	1-1/2"		FKM	位置照会なし	標準取付け	SH075X9LB46DS4X
3/4"	1-1/2"	PTFE	Buna-N	位置照会なし	標準取付け	SH075X9TB16DS4
3/4"	1-1/2"	PTFE	Buna-N	位置照会なし	標準取付け	SH075X9TB16DS4C

寸法 (インチ)

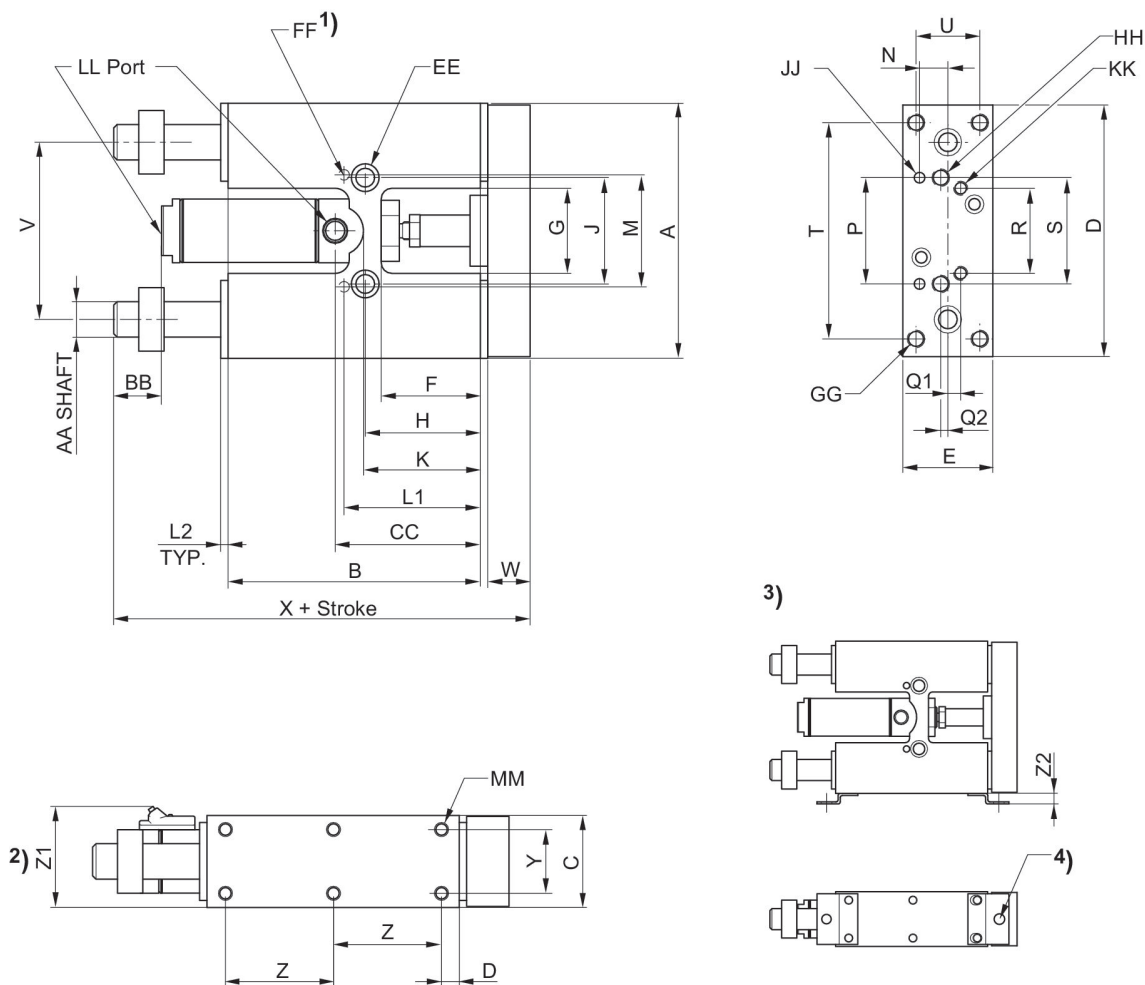

- 1) 下側に配置
- 2) Optional Hall effect and reed sensors
- 3) 近接センサ用取付ブラケット
- 4) 近接センサ用穴 M8

Ø [inch]	A	B	C	D	E	F	G	H	J	K
5/16"	2.00	2.00	0.62	1.95	0.58	0.75	0.75	0.90	1.00	1.06
9/16"	2.87	3.00	1.00	2.81	0.95	1.00	1.00	1.25	1.25	1.50
3/4"	4.12	3.97	1.25	4.06	1.19	1.31	1.25	1.59	1.50	1.66
1 1/16"	4.50	4.45	1.62	4.44	1.58	1.75	1.50	2.03	1.87	2.31

Ø [inch]	L1	L2	M	N	P	Q1	Q2	R	S	T
5/16"	1.12	0.06	0.999/1.001	0.21	0.999/1.001	-	Center Line	-	1.00	-
9/16"	1.56	0.12	1.373/1.375	0.31	1.373/1.375	0.18	Center Line	1.00	1.25	2.37
3/4"	1.96	0.12	1.881/1.813	0.37	1.881/1.813	0.31	Center Line	1.25	1.50	3.37
1 1/16"	2.40	0.12	1.873/1.875	0.50	1.873/1.875	0.22	0.12	1.50	1.87	3.81

Ø [inch]	U	V	W	X	Y	Z	Z1	Z2	AA	BB
5/16"	-	1.56	0.31	3.06	0.43	0.50	-	-	0.250	0.31

Ø [inch]	U	V	W	X	Y	Z	Z1	Z2	AA	BB
9/16"	0.62	2.00	0.50	4.44	0.62	1.18	1.32	0.31	0.375	0.50
3/4"	0.81	2.75	0.62	5.68	0.81	1.68	1.53	0.31	0.500	0.62
1 1/16"	1.12	3.12	0.75	6.31	1.12	1.90	1.88	0.31	0.625	0.81

Ø [inch]	CC	DD	EE	FF	GG	HH	JJ	KK	LL	MM
5/16"	1.06	0.50	C'Bored for #6 SHCS, Tapped # 10-32 x .28 DP	0.0937/0.0947 x 0.18DP	-	#6-32 thru	0.0937/0.0947 x 0.18DP	-	#10-32	#5-40 x .18 DP
9/16"	1.68	0.31	C'Bored for #10 SHCS, Tapped 1/4-28 x .50 DP	0.125/0.126 x 0.25DP	#10-32 thru, C'Bored for #6 SHCS	#10-32 thru, C'Bored for #6 SHCS	0.125/0.126 x 0.25DP	#6-32 x .25DP	#10-32	#6-32 x .20 DP
3/4"	2.03	0.31	C'Bored for 1/4 SHCS, Tapped 5/16-24 x .62 DP	0.1875/0.1885 x .37DP	1/4-20 thru, C'Bored for #10 SHCS	1/4-20 thru, C'Bored for #10 SHCS	0.1875/0.1885 x .37DP	#10-32 x .37DP	1/8 NPTF	#10-32 x .28 DP
1 1/16"	2.50	0.31	C'Bored for 5/16 SHCS, Tapped 3/8-24 x .75 DP	0.1875/0.1885 x .37DP	5/16-18 thru, C'Bored for 1/4 SHCS	5/16-18 thru, C'Bored for 1/4 SHCS	0.1875/0.1885 x .37DP	1/4-20 x .50DP	1/8 NPTF	1/4-20 x .37 DP

案内シリンダー, シリーズ SH

案内シリンダー
マグネットなしピストン
緩衝なし
リニア玉軸受け
1 1/16"

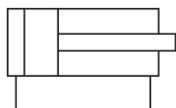

Bore Size	ストローク	材質 軸受け	材質 ガ ケット	コンタク トタイプ	取付けタイプ	緩衝の位置	マテリアル番号
1-1/16"	1"	焼結青銅	Buna-N	位置照会なし	標準取付け		SH10601BB16DS4
1-1/16"	1"	焼結青銅	Buna-N	位置照会なし	標準取付け		SH10601BB36DS4
1-1/16"	1"	焼結青銅	FKM	位置照会なし	フランジ取付け		SH10601BB46DB4
1-1/16"	1"		Buna-N	位置照会なし	標準取付け		SH10601LB16DS4
1-1/16"	1"		Buna-N	位置照会なし	標準取付け		SH10601LB16DS4X
1-1/16"	1"		Buna-N	位置照会なし	標準取付け		SH10601LB36DS4
1-1/16"	1"		Buna-N	位置照会なし	標準取付け		SH10601LB36DS4X
1-1/16"	1"		Buna-N	位置照会なし	標準取付け		SH10601LB36DS4Y
1-1/16"	1"		FKM	位置照会なし	標準取付け		SH10601LB46DS4
1-1/16"	1"	PTFE	Buna-N	位置照会なし	標準取付け		SH10601TB16DS4
1-1/16"	1"	PTFE	Buna-N	位置照会なし	標準取付け		SH10601TB16DS4X
1-1/16"	1"	PTFE	FKM	位置照会なし	標準取付け		SH10601TB26DS4
1-1/16"	1"	PTFE	Buna-N	位置照会なし	標準取付け		SH10601TB36DS4
1-1/16"	2"	焼結青銅	Buna-N	位置照会なし	フランジ取付け		SH10602BB16DB4C
1-1/16"	2"	焼結青銅	Buna-N	位置照会なし	標準取付け		SH10602BB16DS4
1-1/16"	2"	焼結青銅	FKM	位置照会なし	標準取付け		SH10602BB46DS4
1-1/16"	2"	焼結青銅	FKM	位置照会なし	標準取付け		SH10602BB46DS4X
1-1/16"	2"		Buna-N	位置照会なし	標準取付け		SH10602LB16DS4
1-1/16"	2"		Buna-N	位置照会なし	標準取付け		SH10602LB16DS4C
1-1/16"	2"		Buna-N	位置照会なし	標準取付け		SH10602LB16DS4X
1-1/16"	2"		Buna-N	位置照会なし	標準取付け		SH10602LB36DS4
1-1/16"	2"		Buna-N	位置照会なし	標準取付け		SH10602LB36DS4C
1-1/16"	2"		Buna-N	位置照会なし	標準取付け		SH10602LB36DS4X
1-1/16"	2"		FKM	位置照会なし	標準取付け		SH10602LB46DS4
1-1/16"	2"	PTFE	Buna-N	位置照会なし	標準取付け		SH10602TB16DS4
1-1/16"	2"	PTFE	FKM	位置照会なし	標準取付け		SH10602TB26DS4
1-1/16"	2"	PTFE	Buna-N	位置照会なし	標準取付け		SH10602TB36DS4
1-1/16"	3"	焼結青銅	Buna-N	位置照会なし	標準取付け		SH10603BB16DS4
1-1/16"	3"	焼結青銅	Buna-N	位置照会なし	標準取付け		SH10603BB16DS4X
1-1/16"	3"	焼結青銅	Buna-N	位置照会なし	標準取付け		SH10603BB36DS4
1-1/16"	3"	焼結青銅	FKM	位置照会なし	標準取付け		SH10603BB46DS4

Bore Size	ストローク	材質 軸受け	材質 ガ スケット	コンタク トタイプ	取付けタイプ	緩衝の位置	マテリアル番号
1-1/16"	3"		Buna-N	位置照会なし	取付けブラケッ ト		SH10603LB16DA4X
1-1/16"	3"		Buna-N	位置照会なし	標準取付け		SH10603LB16DS4
1-1/16"	3"		Buna-N	位置照会なし	標準取付け		SH10603LB16DS4X
1-1/16"	3"		Buna-N	位置照会なし	標準取付け		SH10603LB16DS4Y
1-1/16"	3"		Buna-N	位置照会なし	標準取付け		SH10603LB36DS4
1-1/16"	3"		Buna-N	位置照会なし	標準取付け		SH10603LB36DS4X
1-1/16"	3"		FKM	位置照会なし	標準取付け		SH10603LB46DS4
1-1/16"	3"	PTFE	Buna-N	位置照会なし	標準取付け		SH10603TB16DS4
1-1/16"	3"	PTFE	Buna-N	位置照会なし	標準取付け		SH10603TB16DS4X
1-1/16"	3"	PTFE	Buna-N	位置照会なし	標準取付け		SH10603TB36DS4
1-1/16"	4"	焼結青銅	Buna-N	位置照会なし	標準取付け		SH10604BB16DS4
1-1/16"	4"	焼結青銅	Buna-N	位置照会なし	標準取付け		SH10604BB16DS4C
1-1/16"	4"	焼結青銅	Buna-N	位置照会なし	標準取付け		SH10604BB36DS4
1-1/16"	4"	焼結青銅	FKM	位置照会なし	標準取付け		SH10604BB46DS4
1-1/16"	4"		Buna-N	位置照会なし	フランジ取付け		SH10604LB16DB4C
1-1/16"	4"		Buna-N	位置照会なし	標準取付け		SH10604LB16DS4
1-1/16"	4"		Buna-N	位置照会なし	標準取付け		SH10604LB16DS4X
1-1/16"	4"		Buna-N	位置照会なし	標準取付け		SH10604LB36DS4
1-1/16"	4"		Buna-N	位置照会なし	標準取付け		SH10604LB36DS4X
1-1/16"	4"		FKM	位置照会なし	標準取付け		SH10604LB46DS4
1-1/16"	4"	PTFE	Buna-N	位置照会なし	標準取付け		SH10604TB16DS4
1-1/16"	4"	PTFE	Buna-N	位置照会なし	標準取付け		SH10604TB36DS4
1-1/16"	5"	焼結青銅	Buna-N	位置照会なし	標準取付け		SH10605BB16DS4
1-1/16"	5"		Buna-N	位置照会なし	標準取付け		SH10605LB16DS4
1-1/16"	5"		Buna-N	位置照会なし	標準取付け		SH10605LB16DS4X
1-1/16"	5"		Buna-N	位置照会なし	標準取付け		SH10605LB36DS4
1-1/16"	5"		Buna-N	位置照会なし	標準取付け		SH10605LB36DS4X
1-1/16"	5"		FKM	位置照会なし	標準取付け		SH10605LB46DS4
1-1/16"	5"	PTFE	Buna-N	位置照会なし	標準取付け		SH10605TB16DS4
1-1/16"	5"	PTFE	FKM	位置照会なし	標準取付け		SH10605TB26DS4
1-1/16"	5"	PTFE	Buna-N	位置照会なし	標準取付け		SH10605TB36DS4
1-1/16"	6"	焼結青銅	Buna-N	位置照会なし	標準取付け		SH10606BB16DS4
1-1/16"	6"	焼結青銅	Buna-N	位置照会なし	標準取付け		SH10606BB36DS4
1-1/16"	6"		Buna-N	位置照会なし	フランジ取付け		SH10606LB16DB4
1-1/16"	6"		Buna-N	位置照会なし	フランジ取付け		SH10606LB16DB4C
1-1/16"	6"		Buna-N	位置照会なし	標準取付け		SH10606LB16DS4
1-1/16"	6"		Buna-N	位置照会なし	標準取付け		SH10606LB16DS4C
1-1/16"	6"		Buna-N	位置照会なし	標準取付け		SH10606LB16DS4X
1-1/16"	6"		Buna-N	位置照会なし	標準取付け		SH10606LB36DS4
1-1/16"	6"		Buna-N	位置照会なし	標準取付け		SH10606LB36DS4X
1-1/16"	6"		Buna-N	位置照会なし	標準取付け		SH10606LB36DS4Y

Bore Size	ストローク	材質 軸受け	材質 ガ スケット	コンタク トタイプ	取付けタイプ	緩衝の位置	マテリアル番号
1-1/16"	6"		FKM	位置照会なし	標準取付け		SH10606LB46DS4
1-1/16"	6"	PTFE	Buna-N	位置照会なし	標準取付け		SH10606TB16DS4
1-1/16"	6"	PTFE	Buna-N	位置照会なし	標準取付け		SH10606TB36DS4
1-1/16"	7"	焼結青銅	Buna-N	位置照会なし	標準取付け		SH10607BB16DS4
1-1/16"	7"		Buna-N	位置照会なし	標準取付け		SH10607LB16DS4
1-1/16"	7"		Buna-N	位置照会なし	標準取付け		SH10607LB16DS4S
1-1/16"	7"		Buna-N	位置照会なし	標準取付け		SH10607LB36DS4
1-1/16"	7"		Buna-N	位置照会なし	標準取付け		SH10607LB36DS4X
1-1/16"	7"	PTFE	Buna-N	位置照会なし	標準取付け		SH10607TB16DS4
1-1/16"	8"	焼結青銅	Buna-N	位置照会なし	標準取付け		SH10608BB16DS4
1-1/16"	8"		Buna-N	位置照会なし	フランジ取付け		SH10608LB16DB4C
1-1/16"	8"		Buna-N	位置照会なし	標準取付け		SH10608LB16DS4
1-1/16"	8"		Buna-N	位置照会なし	標準取付け		SH10608LB16DS4X
1-1/16"	8"		Buna-N	位置照会なし	標準取付け		SH10608LB36DS4
1-1/16"	8"		Buna-N	位置照会なし	標準取付け		SH10608LB36DS4X
1-1/16"	8"		Buna-N	位置照会なし	標準取付け		SH10608LB36DS4Y
1-1/16"	8"		FKM	位置照会なし	標準取付け		SH10608LB46DS4
1-1/16"	8"	PTFE	Buna-N	位置照会なし	標準取付け		SH10608TB16DS4
1-1/16"	8"	PTFE	Buna-N	位置照会なし	標準取付け		SH10608TB36DS4C
1-1/16"	9"	焼結青銅	Buna-N	位置照会なし	標準取付け		SH10609BB16DS4
1-1/16"	9"		Buna-N	位置照会なし	標準取付け		SH10609LB16DS4
1-1/16"	9"		Buna-N	位置照会なし	標準取付け		SH10609LB16DS4Y
1-1/16"	9"		Buna-N	位置照会なし	標準取付け		SH10609LB36DS4
1-1/16"	9"		Buna-N	位置照会なし	標準取付け		SH10609LB36DS4X
1-1/16"	9"		FKM	位置照会なし	標準取付け		SH10609LB46DS4
1-1/16"	9"	PTFE	Buna-N	位置照会なし	フランジ取付け		SH10609TB16DB4
1-1/16"	9"	PTFE	Buna-N	位置照会なし	標準取付け		SH10609TB16DS4
1-1/16"	10"	焼結青銅	Buna-N	位置照会なし	標準取付け		SH10610BB16DS4
1-1/16"	10"		Buna-N	位置照会なし	標準取付け		SH10610LB16DS4
1-1/16"	10"		Buna-N	位置照会なし	標準取付け		SH10610LB36DS4
1-1/16"	10"		Buna-N	位置照会なし	標準取付け		SH10610LB36DS4X
1-1/16"	10"	PTFE	Buna-N	位置照会なし	標準取付け		SH10610TB16DS4
1-1/16"	10"	PTFE	Buna-N	位置照会なし	標準取付け	収縮または伸張	SH10610TB16DSC
1-1/16"	11"		Buna-N	位置照会なし	標準取付け		SH10611LB16DS4
1-1/16"	11"		FKM	位置照会なし	標準取付け		SH10611LB46DS4C
1-1/16"	11"	PTFE	Buna-N	位置照会なし	標準取付け		SH10611TB16DS4C
1-1/16"	12"	焼結青銅	Buna-N	位置照会なし	標準取付け		SH10612BB16DS4
1-1/16"	12"	焼結青銅	Buna-N	位置照会なし	標準取付け		SH10612BB36DS4
1-1/16"	12"	焼結青銅	Buna-N	位置照会なし	標準取付け		SH10612BB36DS4C
1-1/16"	12"		Buna-N	位置照会なし	フランジ取付け		SH10612LB16DB4
1-1/16"	12"		Buna-N	位置照会なし	標準取付け		SH10612LB16DS4

Bore Size	ストローク	材質 軸受け	材質 ガ スケット	コンタク トタイプ	取付けタイプ	緩衝の位置	マテリアル番号
1-1/16"	12"		Buna-N	位置照会なし	標準取付け		SH10612LB16DS4C
1-1/16"	12"		Buna-N	位置照会なし	標準取付け		SH10612LB36DS4
1-1/16"	12"	PTFE	Buna-N	位置照会なし	標準取付け		SH10612TB16DS4
1-1/16"	13"		Buna-N	位置照会なし	標準取付け		SH10613LB16DS4
1-1/16"	14"		Buna-N	位置照会なし	標準取付け		SH10614LB16DS4
1-1/16"	14"		Buna-N	位置照会なし	標準取付け		SH10614LB36DS4
1-1/16"	15"	焼結青銅	Buna-N	位置照会なし	標準取付け		SH10615BB16DS4
1-1/16"	15"		Buna-N	位置照会なし	標準取付け		SH10615LB16DS4
1-1/16"	16"	焼結青銅	Buna-N	位置照会なし	標準取付け		SH10616BB16DS4
1-1/16"	16"		Buna-N	位置照会なし	標準取付け		SH10616LB16DS4
1-1/16"	18"	焼結青銅	Buna-N	位置照会なし	標準取付け		SH10618BB16DS4C
1-1/16"	18"		Buna-N	位置照会なし	フランジ取付け		SH10618LB16DB4
1-1/16"	18"		Buna-N	位置照会なし	標準取付け		SH10618LB16DS4
1-1/16"	18"	PTFE	Buna-N	位置照会なし	標準取付け		SH10618TB36DS4
1-1/16"	1/2"	焼結青銅	Buna-N	位置照会なし	標準取付け		SH106X5BB16DS4C
1-1/16"	1/2"		Buna-N	位置照会なし	標準取付け		SH106X5LB16DS4
1-1/16"	1/2"		Buna-N	位置照会なし	標準取付け		SH106X5LB36DS4
1-1/16"	1/2"	PTFE	Buna-N	位置照会なし	標準取付け		SH106X5TB16DS4
1-1/16"	1-1/2"	焼結青銅	Buna-N	位置照会なし	標準取付け		SH106X9BB16DS4
1-1/16"	1-1/2"		Buna-N	位置照会なし	フランジ取付け		SH106X9LB16DB4
1-1/16"	1-1/2"		Buna-N	位置照会なし	標準取付け		SH106X9LB16DS4
1-1/16"	1-1/2"		Buna-N	位置照会なし	標準取付け		SH106X9LB16DS4X
1-1/16"	1-1/2"		Buna-N	位置照会なし	フランジ取付け		SH106X9LB36DB4
1-1/16"	1-1/2"		Buna-N	位置照会なし	標準取付け		SH106X9LB36DS4
1-1/16"	1-1/2"		FKM	位置照会なし	標準取付け		SH106X9LB46DS4
1-1/16"	1-1/2"	PTFE	Buna-N	位置照会なし	標準取付け		SH106X9TB16DS4

寸法 (インチ)

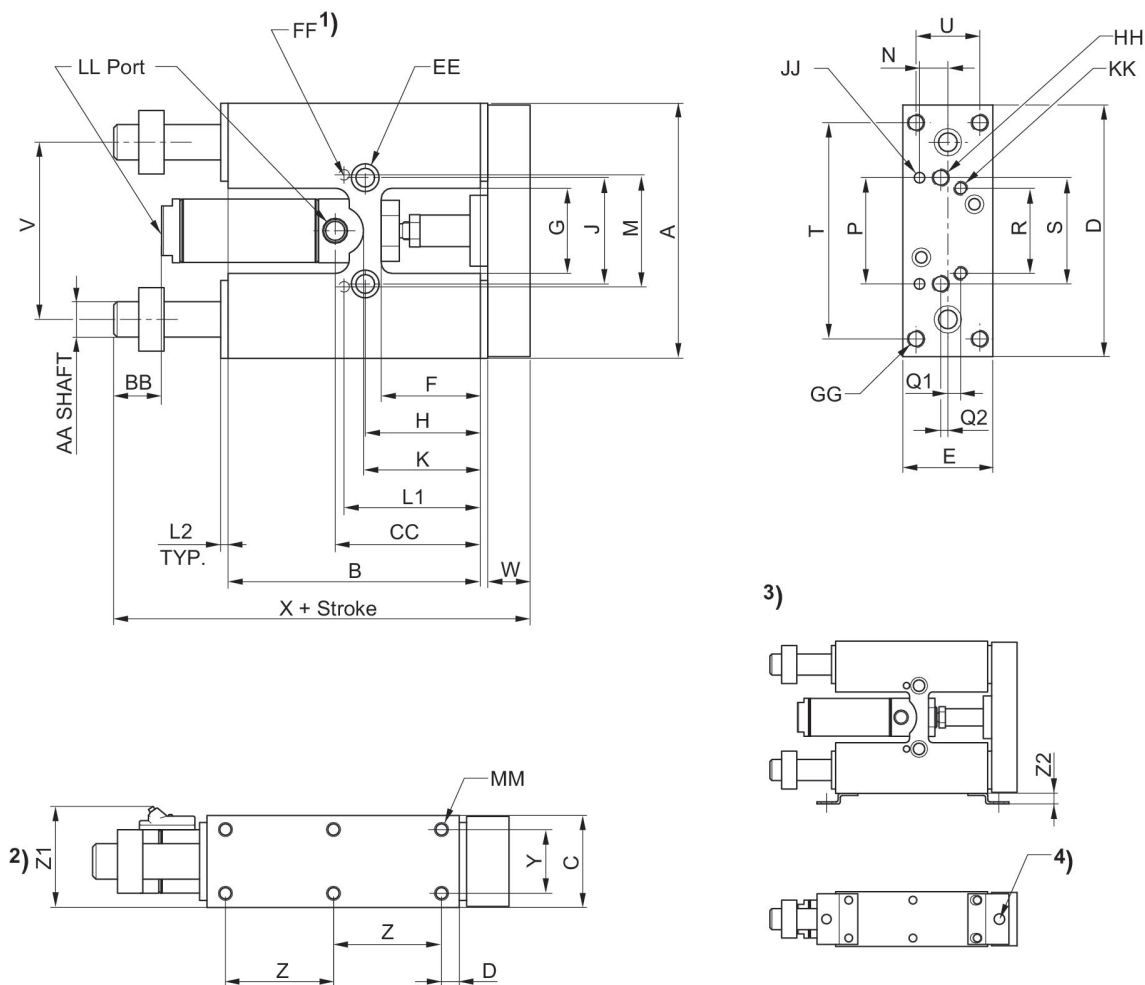

- 1) 下側に配置
- 2) Optional Hall effect and reed sensors
- 3) 近接センサ用取付ブラケット
- 4) 近接センサ用穴 M8

Ø [inch]	A	B	C	D	E	F	G	H	J	K
5/16"	2.00	2.00	0.62	1.95	0.58	0.75	0.75	0.90	1.00	1.06
9/16"	2.87	3.00	1.00	2.81	0.95	1.00	1.00	1.25	1.25	1.50
3/4"	4.12	3.97	1.25	4.06	1.19	1.31	1.25	1.59	1.50	1.66
1 1/16"	4.50	4.45	1.62	4.44	1.58	1.75	1.50	2.03	1.87	2.31

Ø [inch]	L1	L2	M	N	P	Q1	Q2	R	S	T
5/16"	1.12	0.06	0.999/1.001	0.21	0.999/1.001	-	Center Line	-	1.00	-
9/16"	1.56	0.12	1.373/1.375	0.31	1.373/1.375	0.18	Center Line	1.00	1.25	2.37
3/4"	1.96	0.12	1.881/1.813	0.37	1.881/1.813	0.31	Center Line	1.25	1.50	3.37
1 1/16"	2.40	0.12	1.873/1.875	0.50	1.873/1.875	0.22	0.12	1.50	1.87	3.81

Ø [inch]	U	V	W	X	Y	Z	Z1	Z2	AA	BB
5/16"	-	1.56	0.31	3.06	0.43	0.50	-	-	0.250	0.31

Ø [inch]	U	V	W	X	Y	Z	Z1	Z2	AA	BB
9/16"	0.62	2.00	0.50	4.44	0.62	1.18	1.32	0.31	0.375	0.50
3/4"	0.81	2.75	0.62	5.68	0.81	1.68	1.53	0.31	0.500	0.62
1 1/16"	1.12	3.12	0.75	6.31	1.12	1.90	1.88	0.31	0.625	0.81

Ø [inch]	CC	DD	EE	FF	GG	HH	JJ	KK	LL	MM
5/16"	1.06	0.50	C'Bored for #6 SHCS, Tapped # 10-32 x .28 DP	0.0937/0.0947 x 0.18DP	-	#6-32 thru	0.0937/0.0947 x 0.18DP	-	#10-32	#5-40 x .18 DP
9/16"	1.68	0.31	C'Bored for #10 SHCS, Tapped 1/4-28 x .50 DP	0.125/0.126 x 0.25DP	#10-32 thru, C'Bored for #6 SHCS	#10-32 thru, C'Bored for #6 SHCS	0.125/0.126 x 0.25DP	#6-32 x .25DP	#10-32	#6-32 x .20 DP
3/4"	2.03	0.31	C'Bored for 1/4 SHCS, Tapped 5/16-24 x .62 DP	0.1875/0.1885 x .37DP	1/4-20 thru, C'Bored for #10 SHCS	1/4-20 thru, C'Bored for #10 SHCS	0.1875/0.1885 x .37DP	#10-32 x .37DP	1/8 NPTF	#10-32 x .28 DP
1 1/16"	2.50	0.31	C'Bored for 5/16 SHCS, Tapped 3/8-24 x .75 DP	0.1875/0.1885 x .37DP	5/16-18 thru, C'Bored for 1/4 SHCS	5/16-18 thru, C'Bored for 1/4 SHCS	0.1875/0.1885 x .37DP	1/4-20 x .50DP	1/8 NPTF	1/4-20 x .37 DP

案内シリンダー, シリーズ SH

案内シリンダー
マグネットなしピストン
緩衝なし
リニア玉軸受け
1 1/2"

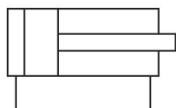

Bore Size	ストローク	材質 軸受け	材質 ガ スケット	コンタク トタイプ	取付けタイプ	緩衝の位置	マテリアル番号
1-1/2"	1"	焼結青銅	Buna-N	位置照会なし	標準取付け		SH15001BB16DS4
1-1/2"	1"	焼結青銅	Buna-N	位置照会なし	標準取付け		SH15001BB36DS4
1-1/2"	1"		Buna-N	位置照会なし	標準取付け		SH15001LB16DS4
1-1/2"	1"		Buna-N	位置照会なし	標準取付け		SH15001LB16DS4X
1-1/2"	1"		FKM	位置照会なし	標準取付け		SH15001LB46DS4
1-1/2"	1"	PTFE	Buna-N	位置照会なし	標準取付け		SH15001TB16DS4
1-1/2"	1"	PTFE	Buna-N	位置照会なし	標準取付け		SH15001TB36DS4
1-1/2"	2"	焼結青銅	Buna-N	位置照会なし	標準取付け		SH15002BB16DS4
1-1/2"	2"	焼結青銅	Buna-N	位置照会なし	標準取付け		SH15002BB16DS4X
1-1/2"	2"	焼結青銅	FKM	位置照会なし	標準取付け		SH15002BB26DS4
1-1/2"	2"	焼結青銅	Buna-N	位置照会なし	標準取付け		SH15002BB36DS4
1-1/2"	2"		Buna-N	位置照会なし	取付けブラケッ ト		SH15002LB16DA4
1-1/2"	2"		Buna-N	位置照会なし	フランジ取付け		SH15002LB16DB4
1-1/2"	2"		Buna-N	位置照会なし	フランジ取付け		SH15002LB16DB4X
1-1/2"	2"		Buna-N	位置照会なし	標準取付け		SH15002LB16DS4
1-1/2"	2"		Buna-N	位置照会なし	標準取付け		SH15002LB16DS4X
1-1/2"	2"		Buna-N	位置照会なし	標準取付け		SH15002LB16DS4Y
1-1/2"	2"		Buna-N	位置照会なし	標準取付け		SH15002LB36DS4
1-1/2"	2"		Buna-N	位置照会なし	標準取付け		SH15002LB36DS4X
1-1/2"	2"		Buna-N	位置照会なし	標準取付け		SH15002LB36DS4Y
1-1/2"	2"		FKM	位置照会なし	標準取付け		SH15002LB46DS4
1-1/2"	2"	PTFE	Buna-N	位置照会なし	フランジ取付け		SH15002TB16DB4
1-1/2"	2"	PTFE	Buna-N	位置照会なし	標準取付け		SH15002TB16DS4
1-1/2"	2"	PTFE	FKM	位置照会なし	標準取付け		SH15002TB26DS4
1-1/2"	2"	PTFE	FKM	位置照会なし	標準取付け		SH15002TB26DS4C
1-1/2"	2"	PTFE	FKM	位置照会なし	標準取付け		SH15002TB26DS4X
1-1/2"	2"	PTFE	Buna-N	位置照会なし	標準取付け		SH15002TB36DS4
1-1/2"	3"	焼結青銅	Buna-N	位置照会なし	標準取付け		SH15003BB16DS4
1-1/2"	3"	焼結青銅	FKM	位置照会なし	標準取付け		SH15003BB26DS4
1-1/2"	3"	焼結青銅	Buna-N	位置照会なし	標準取付け		SH15003BB36DS4

Bore Size	ストローク	材質 軸受け	材質 ガ スケット	コンタク トタイプ	取付けタイプ	緩衝の位置	マテリアル番号
1-1/2"	3"	焼結青銅	FKM	位置照会なし	標準取付け		SH15003BB46DS4
1-1/2"	3"		Buna-N	位置照会なし	取付けブラケッ ト		SH15003LB16DA4
1-1/2"	3"		Buna-N	位置照会なし	フランジ取付け		SH15003LB16DB4X
1-1/2"	3"		Buna-N	位置照会なし	標準取付け		SH15003LB16DS4
1-1/2"	3"		Buna-N	位置照会なし	標準取付け		SH15003LB16DS4S
1-1/2"	3"		Buna-N	位置照会なし	標準取付け		SH15003LB16DS4X
1-1/2"	3"		Buna-N	位置照会なし	標準取付け		SH15003LB16DS4Y
1-1/2"	3"		Buna-N	位置照会なし	標準取付け		SH15003LB36DS4
1-1/2"	3"		Buna-N	位置照会なし	標準取付け		SH15003LB36DS4X
1-1/2"	3"		Buna-N	位置照会なし	標準取付け		SH15003LB36DS4Y
1-1/2"	3"		FKM	位置照会なし	標準取付け		SH15003LB46DS4
1-1/2"	3"	PTFE	Buna-N	位置照会なし	標準取付け		SH15003TB16DS4
1-1/2"	3"	PTFE	Buna-N	位置照会なし	標準取付け		SH15003TB36DS4X
1-1/2"	3"	PTFE	FKM	位置照会なし	標準取付け		SH15003TB46DS4
1-1/2"	4"	焼結青銅	Buna-N	位置照会なし	標準取付け		SH15004BB16DS4
1-1/2"	4"	焼結青銅	Buna-N	位置照会なし	標準取付け	収縮または伸張	SH15004BB16DSCX
1-1/2"	4"		Buna-N	位置照会なし	取付けブラケッ ト		SH15004LB16DA4X
1-1/2"	4"		Buna-N	位置照会なし	標準取付け		SH15004LB16DS4
1-1/2"	4"		Buna-N	位置照会なし	標準取付け		SH15004LB16DS4X
1-1/2"	4"		Buna-N	位置照会なし	標準取付け		SH15004LB36DS4
1-1/2"	4"		Buna-N	位置照会なし	標準取付け		SH15004LB36DS4X
1-1/2"	4"		Buna-N	位置照会なし	標準取付け		SH15004LB36DS4Y
1-1/2"	4"		FKM	位置照会なし	標準取付け		SH15004LB46DS4
1-1/2"	4"	PTFE	Buna-N	位置照会なし	標準取付け		SH15004TB16DS4
1-1/2"	4"	PTFE	Buna-N	位置照会なし	標準取付け		SH15004TB16DS4X
1-1/2"	5"	焼結青銅	Buna-N	位置照会なし	標準取付け		SH15005BB16DS4
1-1/2"	5"	焼結青銅	Buna-N	位置照会なし	標準取付け		SH15005BB16DS4X
1-1/2"	5"		Buna-N	位置照会なし	標準取付け		SH15005LB16DS4
1-1/2"	5"		Buna-N	位置照会なし	標準取付け		SH15005LB16DS4X
1-1/2"	5"		Buna-N	位置照会なし	標準取付け		SH15005LB36DS4
1-1/2"	5"		Buna-N	位置照会なし	標準取付け		SH15005LB36DS4X
1-1/2"	5"		Buna-N	位置照会なし	標準取付け		SH15005LB36DS4Y
1-1/2"	5"		FKM	位置照会なし	標準取付け		SH15005LB46DS4
1-1/2"	5"		FKM	位置照会なし	標準取付け		SH15005LB46DS4C
1-1/2"	5"	PTFE	Buna-N	位置照会なし	標準取付け		SH15005TB16DS4
1-1/2"	5"	PTFE	FKM	位置照会なし	標準取付け		SH15005TB46DS4
1-1/2"	5"	PTFE	FKM	位置照会なし	標準取付け		SH15005TB46DS4C
1-1/2"	6"	焼結青銅	Buna-N	位置照会なし	標準取付け		SH15006BB16DS4
1-1/2"	6"	焼結青銅	Buna-N	位置照会なし	標準取付け		SH15006BB36DS4
1-1/2"	6"	焼結青銅	FKM	位置照会なし	標準取付け		SH15006BB46DS4

Bore Size	ストローク	材質 軸受け	材質 ガ スケット	コンタク トタイプ	取付けタイプ	緩衝の位置	マテリアル番号
1-1/2"	6"		Buna-N	位置照会なし	取付けブラケッ ト		SH15006LB16DA4
1-1/2"	6"		Buna-N	位置照会なし	標準取付け		SH15006LB16DS4
1-1/2"	6"		Buna-N	位置照会なし	標準取付け		SH15006LB16DS4Y
1-1/2"	6"		Buna-N	位置照会なし	標準取付け		SH15006LB36DS4
1-1/2"	6"		Buna-N	位置照会なし	標準取付け		SH15006LB36DS4X
1-1/2"	6"		FKM	位置照会なし	標準取付け		SH15006LB46DS4
1-1/2"	6"	PTFE	Buna-N	位置照会なし	標準取付け		SH15006TB16DS4
1-1/2"	6"	PTFE	Buna-N	位置照会なし	標準取付け		SH15006TB16DS4X
1-1/2"	6"	PTFE	FKM	位置照会なし	標準取付け		SH15006TB26DS4X
1-1/2"	6"	PTFE	FKM	位置照会なし	標準取付け		SH15006TB46DS4
1-1/2"	7"	焼結青銅	Buna-N	位置照会なし	標準取付け		SH15007BB16DS4
1-1/2"	7"	焼結青銅	Buna-N	位置照会なし	標準取付け		SH15007BB16DS4S
1-1/2"	7"		Buna-N	位置照会なし	標準取付け		SH15007LB16DS4
1-1/2"	7"		Buna-N	位置照会なし	標準取付け		SH15007LB16DS4C
1-1/2"	7"		Buna-N	位置照会なし	標準取付け		SH15007LB16DS4X
1-1/2"	7"		FKM	位置照会なし	標準取付け		SH15007LB46DS4
1-1/2"	7"	PTFE	Buna-N	位置照会なし	標準取付け		SH15007TB16DS4
1-1/2"	8"	焼結青銅	Buna-N	位置照会なし	フランジ取付け		SH15008BB16DB4
1-1/2"	8"	焼結青銅	Buna-N	位置照会なし	標準取付け		SH15008BB16DS4
1-1/2"	8"	焼結青銅	Buna-N	位置照会なし	標準取付け		SH15008BB16DS4S
1-1/2"	8"	焼結青銅	Buna-N	位置照会なし	標準取付け		SH15008BB36DS4X
1-1/2"	8"	焼結青銅	FKM	位置照会なし	標準取付け		SH15008BB46DS4
1-1/2"	8"		Buna-N	位置照会なし	標準取付け		SH15008LB16DS4
1-1/2"	8"		Buna-N	位置照会なし	標準取付け		SH15008LB16DS4C
1-1/2"	8"		Buna-N	位置照会なし	標準取付け		SH15008LB16DS4S
1-1/2"	8"		Buna-N	位置照会なし	標準取付け		SH15008LB16DS4X
1-1/2"	8"		Buna-N	位置照会なし	標準取付け		SH15008LB16DS4Y
1-1/2"	8"		Buna-N	位置照会なし	標準取付け		SH15008LB36DS4
1-1/2"	8"		Buna-N	位置照会なし	標準取付け		SH15008LB36DS4Y
1-1/2"	8"		FKM	位置照会なし	標準取付け		SH15008LB46DS4
1-1/2"	8"	PTFE	Buna-N	位置照会なし	標準取付け		SH15008TB16DS4
1-1/2"	9"	焼結青銅	Buna-N	位置照会なし	標準取付け		SH15009BB16DS4
1-1/2"	9"		Buna-N	位置照会なし	標準取付け		SH15009LB16DS4
1-1/2"	9"		Buna-N	位置照会なし	標準取付け		SH15009LB16DS4X
1-1/2"	9"		Buna-N	位置照会なし	標準取付け		SH15009LB36DS4
1-1/2"	9"		Buna-N	位置照会なし	標準取付け		SH15009LB36DS4X
1-1/2"	9"		FKM	位置照会なし	標準取付け		SH15009LB46DS4
1-1/2"	9"	PTFE	Buna-N	位置照会なし	標準取付け		SH15009TB16DS4X
1-1/2"	9"	PTFE	Buna-N	位置照会なし	標準取付け		SH15009TB36DS4
1-1/2"	10"	焼結青銅	Buna-N	位置照会なし	標準取付け		SH15010BB16DS4
1-1/2"	10"	焼結青銅	Buna-N	位置照会なし	標準取付け		SH15010BB36DS4

Bore Size	ストローク	材質 軸受け	材質 ガ スケット	コンタク トタイプ	取付けタイプ	緩衝の位置	マテリアル番号
1-1/2"	10"	焼結青銅	FKM	位置照会なし	標準取付け		SH15010BB46DS4
1-1/2"	10"		Buna-N	位置照会なし	標準取付け		SH15010LB16DS4
1-1/2"	10"		Buna-N	位置照会なし	標準取付け		SH15010LB16DS4X
1-1/2"	10"		Buna-N	位置照会なし	取付けブラケッ ト		SH15010LB36DA4Y
1-1/2"	10"		Buna-N	位置照会なし	標準取付け		SH15010LB36DS4
1-1/2"	10"		Buna-N	位置照会なし	標準取付け		SH15010LB36DS4X
1-1/2"	10"		Buna-N	位置照会なし	標準取付け		SH15010LB36DS4Y
1-1/2"	10"		FKM	位置照会なし	標準取付け		SH15010LB46DS4
1-1/2"	10"	PTFE	Buna-N	位置照会なし	標準取付け		SH15010TB16DS4
1-1/2"	10"	PTFE	Buna-N	位置照会なし	標準取付け		SH15010TB16DS4X
1-1/2"	10"	PTFE	Buna-N	位置照会なし	標準取付け		SH15010TB36DS4X
1-1/2"	11"	焼結青銅	Buna-N	位置照会なし	標準取付け		SH15011BB16DS4
1-1/2"	11"	焼結青銅	Buna-N	位置照会なし	標準取付け		SH15011BB36DS4
1-1/2"	11"		Buna-N	位置照会なし	標準取付け		SH15011LB16DS4
1-1/2"	11"		Buna-N	位置照会なし	標準取付け		SH15011LB16DS4X
1-1/2"	11"		Buna-N	位置照会なし	標準取付け		SH15011LB36DS4
1-1/2"	11"	PTFE	Buna-N	位置照会なし	標準取付け		SH15011TB16DS4
1-1/2"	12"	焼結青銅	Buna-N	位置照会なし	標準取付け		SH15012BB16DS4
1-1/2"	12"	焼結青銅	FKM	位置照会なし	標準取付け		SH15012BB46DS4
1-1/2"	12"		Buna-N	位置照会なし	標準取付け		SH15012LB16DS4
1-1/2"	12"		Buna-N	位置照会なし	標準取付け		SH15012LB16DS4C
1-1/2"	12"		Buna-N	位置照会なし	標準取付け		SH15012LB16DS4X
1-1/2"	12"		Buna-N	位置照会なし	標準取付け		SH15012LB36DS4
1-1/2"	12"		Buna-N	位置照会なし	標準取付け		SH15012LB36DS4Y
1-1/2"	12"	PTFE	Buna-N	位置照会なし	標準取付け		SH15012TB16DS4
1-1/2"	12"	PTFE	FKM	位置照会なし	標準取付け		SH15012TB26DS4
1-1/2"	12"	PTFE	Buna-N	位置照会なし	標準取付け		SH15012TB36DS4
1-1/2"	12"	PTFE	FKM	位置照会なし	標準取付け		SH15012TB46DS4
1-1/2"	12"	PTFE	FKM	位置照会なし	標準取付け		SH15012TB46DS4C
1-1/2"	13"	焼結青銅	Buna-N	位置照会なし	フランジ取付け		SH15013BB16DB4
1-1/2"	13"	焼結青銅	Buna-N	位置照会なし	標準取付け		SH15013BB16DS4
1-1/2"	13"	焼結青銅	Buna-N	位置照会なし	標準取付け		SH15013BB16DS4C
1-1/2"	13"		Buna-N	位置照会なし	標準取付け		SH15013LB16DS4
1-1/2"	13"		Buna-N	位置照会なし	標準取付け		SH15013LB16DS4X
1-1/2"	13"		Buna-N	位置照会なし	標準取付け		SH15013LB36DS4Y
1-1/2"	14"	焼結青銅	Buna-N	位置照会なし	標準取付け		SH15014BB16DS4
1-1/2"	14"	焼結青銅	Buna-N	位置照会なし	標準取付け		SH15014BB36DS4
1-1/2"	14"		Buna-N	位置照会なし	フランジ取付け		SH15014LB16DB4
1-1/2"	14"		Buna-N	位置照会なし	標準取付け		SH15014LB16DS4
1-1/2"	14"		Buna-N	位置照会なし	標準取付け		SH15014LB16DS4X
1-1/2"	14"		Buna-N	位置照会なし	標準取付け		SH15014LB36DS4

Bore Size	ストローク	材質 軸受け	材質 ガ スケット	コンタク トタイプ	取付けタイプ	緩衝の位置	マテリアル番号
1-1/2"	14"		Buna-N	位置照会なし	標準取付け		SH15014LB36DS4X
1-1/2"	14"		Buna-N	位置照会なし	標準取付け		SH15014LB36DS4Y
1-1/2"	14"		FKM	位置照会なし	標準取付け		SH15014LB46DS4
1-1/2"	14"	PTFE	Buna-N	位置照会なし	標準取付け		SH15014TB16DS4
1-1/2"	15"	焼結青銅	Buna-N	位置照会なし	標準取付け		SH15015BB16DS4
1-1/2"	15"		Buna-N	位置照会なし	標準取付け		SH15015LB16DS4
1-1/2"	15"		Buna-N	位置照会なし	標準取付け		SH15015LB16DS4Y
1-1/2"	15"		Buna-N	位置照会なし	標準取付け		SH15015LB36DS4
1-1/2"	15"		Buna-N	位置照会なし	標準取付け		SH15015LB36DS4X
1-1/2"	15"	PTFE	Buna-N	位置照会なし	標準取付け		SH15015TB16DS4
1-1/2"	15"	PTFE	Buna-N	位置照会なし	標準取付け		SH15015TB16DS4X
1-1/2"	16"	焼結青銅	Buna-N	位置照会なし	標準取付け		SH15016BB16DS4
1-1/2"	16"		Buna-N	位置照会なし	取付けブラケッ ト		SH15016LB16DA4
1-1/2"	16"		Buna-N	位置照会なし	標準取付け		SH15016LB16DS4
1-1/2"	16"		Buna-N	位置照会なし	標準取付け		SH15016LB16DS4X
1-1/2"	16"	PTFE	Buna-N	位置照会なし	標準取付け		SH15016TB16DS4
1-1/2"	16"	PTFE	FKM	位置照会なし	標準取付け		SH15016TB26DS4
1-1/2"	17"		Buna-N	位置照会なし	標準取付け		SH15017LB16DS4
1-1/2"	17"		FKM	位置照会なし	標準取付け		SH15017LB46DS4
1-1/2"	17"	PTFE	Buna-N	位置照会なし	標準取付け		SH15017TB36DS4
1-1/2"	18"	焼結青銅	Buna-N	位置照会なし	標準取付け		SH15018BB16DS4
1-1/2"	18"		Buna-N	位置照会なし	標準取付け		SH15018LB16DS4
1-1/2"	18"		Buna-N	位置照会なし	標準取付け		SH15018LB16DS4X
1-1/2"	18"		Buna-N	位置照会なし	標準取付け		SH15018LB16DS4Y
1-1/2"	18"		Buna-N	位置照会なし	標準取付け		SH15018LB36DS4
1-1/2"	18"		Buna-N	位置照会なし	標準取付け		SH15018LB36DS4Y
1-1/2"	18"	PTFE	Buna-N	位置照会なし	標準取付け		SH15018TB16DS4
1-1/2"	18"	PTFE	Buna-N	位置照会なし	標準取付け		SH15018TB16DS4X
1-1/2"	18"	PTFE	Buna-N	位置照会なし	標準取付け		SH15018TB36DS4
1-1/2"	1/2"	焼結青銅	Buna-N	位置照会なし	標準取付け		SH150X5BB16DS4
1-1/2"	1/2"		Buna-N	位置照会なし	標準取付け		SH150X5LB16DS4
1-1/2"	1/2"		Buna-N	位置照会なし	標準取付け		SH150X5LB16DS4X
1-1/2"	1/2"	PTFE	Buna-N	位置照会なし	標準取付け		SH150X5TB16DS4
1-1/2"	1-1/2"		Buna-N	位置照会なし	取付けブラケッ ト		SH150X9LB16DA4
1-1/2"	1-1/2"		Buna-N	位置照会なし	標準取付け		SH150X9LB16DS4
1-1/2"	1-1/2"		Buna-N	位置照会なし	標準取付け		SH150X9LB16DS4C
1-1/2"	1-1/2"		Buna-N	位置照会なし	標準取付け		SH150X9LB16DS4X
1-1/2"	1-1/2"		Buna-N	位置照会なし	標準取付け		SH150X9LB36DS4
1-1/2"	1-1/2"		FKM	位置照会なし	標準取付け		SH150X9LB46DS4

寸法 (インチ)

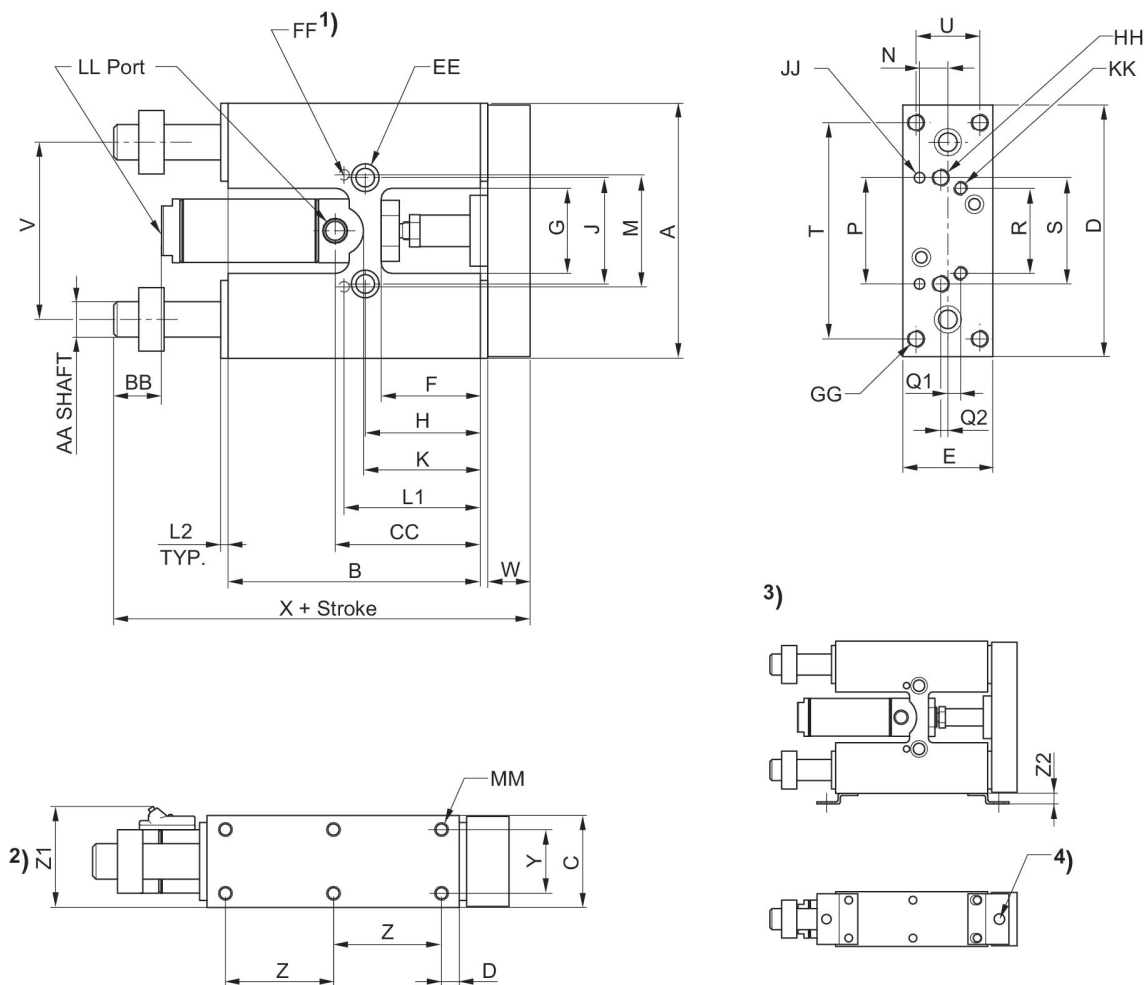

- 1) 下側に配置
- 2) Optional Hall effect and reed sensors
- 3) 近接センサ用取付ブラケット
- 4) 近接センサ用穴 M8

Ø [inch]	A	B	C	D	E	F	G	H	J	K
1 1/2"	5.25	4.95	2.00	5.18	1.93	1.93	2.00	2.25	2.25	2.68
2"	6.50	6.50	2.50	6.44	2.44	2.50	2.50	2.87	2.75	3.37
2 1/2"	6.50	6.50	2.87	6.44	2.44	2.50	2.50	2.81	2.75	3.37

Ø [inch]	L1	L2	M	N	P	Q1	Q2	R	S	T
1 1/2"	2.68	0.18	2.499/2.501	0.56	2.499/2.501	0.31	0.12	1.87	2.25	4.25
2"	3.37	0.25	2.99/3.001	0.62	2.99/3.001	0.37	0.12	2.25	2.75	5.25
2 1/2"	3.31	0.25	2.499/2.501	0.62	2.499/2.501	0.37	0.12	2.25	2.75	5.25

Ø [inch]	U	V	W	X	Y	Z	Z1	Z2	AA	BB
1 1/2"	1.43	3.75	0.81	7.16	1.43	2.12	2.25	0.31	0.750	0.87
2"	1.87	4.56	0.87	8.75	1.87	2.62	2.75	0.31	1.000	1.00
2 1/2"	1.87	4.56	0.87	8.75	1.87	2.62	3.21	0.31	1.000	1.00

Ø [inch]	CC	DD	EE	FF	GG	HH	JJ	KK	LL	MM
1 1/2"	3.00	0.37	C'Bored for 5/16 SHCS, Tapped 3/8-24 x .75 DP	0.1875/0.1885 x .37DP	5/16-18 thru, C'Bored for 1/4 SHCS	5/16-18 thru, C'Bored for 1/4 SHCS	0.1875/0.1885 x .37DP	5/16-18 x 062DP	1/8 NPTF	1/4-20 x .37 DP
2"	3.71	0.62	C'Bored for 3/8 SHCS, Tapped 7/16-20 x 0.875 DP	0.250/0.251 x 0.50DP	3/8-24 thru, C'Bored for 5/16 SHCS	3/8-24 thru, C'Bored For 5/16 SHCS	0.250/0.251 x 0.50DP	5/16-18 x 062DP	1/4 NPTF	5/16-18 x 0.50 DP
2 1/2"	3.71	0.62	C'Bored for 3/8 SHCS, Tapped 7/16-20 x 0.875 DP	0.250/0.251 x 0.50DP	3/8-24 thru, C'Bored for 5/16 SHCS	3/8-24 thru, C'Bored For 5/16 SHCS	0.250/0.251 x 0.50DP	5/16-18 x 062DP	1/4 NPTF	5/16-18 x 0.50 DP

案内シリンダー, シリーズ SH

案内シリンダー
マグネットなしピストン
緩衝なし
リニア玉軸受け
2"



Bore Size	ストローク	材質 軸受け	材質 ガスケット	コンタクトタイプ	取付けタイプ	マテリアル番号
2"	1"	焼結青銅	Buna-N	位置照会なし	取付けブラケット	SH20001BB16DA4
2"	1"	焼結青銅	Buna-N	位置照会なし	標準取付け	SH20001BB16DS4
2"	1"		Buna-N	位置照会なし	取付けブラケット	SH20001LB16DA4
2"	1"		Buna-N	位置照会なし	フランジ取付け	SH20001LB16DB4
2"	1"		Buna-N	位置照会なし	標準取付け	SH20001LB16DS4
2"	1"		Buna-N	位置照会なし	標準取付け	SH20001LB36DS4
2"	1"		FKM	位置照会なし	標準取付け	SH20001LB46DS4
2"	1"	PTFE	Buna-N	位置照会なし	標準取付け	SH20001TB36DS4
2"	2"	焼結青銅	Buna-N	位置照会なし	標準取付け	SH20002BB16DS4
2"	2"	焼結青銅	Buna-N	位置照会なし	標準取付け	SH20002BB16DS4X
2"	2"	焼結青銅	FKM	位置照会なし	標準取付け	SH20002BB46DS4
2"	2"		Buna-N	位置照会なし	取付けブラケット	SH20002LB16DA4
2"	2"		Buna-N	位置照会なし	標準取付け	SH20002LB16DS4
2"	2"		Buna-N	位置照会なし	標準取付け	SH20002LB16DS4X
2"	2"		Buna-N	位置照会なし	標準取付け	SH20002LB36DS4
2"	2"		FKM	位置照会なし	フランジ取付け	SH20002LB46DB4
2"	2"		FKM	位置照会なし	標準取付け	SH20002LB46DS4
2"	2"		FKM	位置照会なし	標準取付け	SH20002LB46DS4C
2"	2"	PTFE	FKM	位置照会なし	標準取付け	SH20002TB26DS4
2"	3"	焼結青銅	Buna-N	位置照会なし	標準取付け	SH20003BB16DS4
2"	3"	焼結青銅	FKM	位置照会なし	標準取付け	SH20003BB26DS4
2"	3"	焼結青銅	FKM	位置照会なし	標準取付け	SH20003BB46DS4
2"	3"		Buna-N	位置照会なし	フランジ取付け	SH20003LB16DB4C
2"	3"		Buna-N	位置照会なし	標準取付け	SH20003LB16DS4
2"	3"		Buna-N	位置照会なし	標準取付け	SH20003LB16DS4C
2"	3"		Buna-N	位置照会なし	標準取付け	SH20003LB16DS4X
2"	3"		Buna-N	位置照会なし	標準取付け	SH20003LB36DS4
2"	3"		Buna-N	位置照会なし	標準取付け	SH20003LB36DS4X
2"	3"		Buna-N	位置照会なし	標準取付け	SH20003LB36DS4Y
2"	3"		FKM	位置照会なし	標準取付け	SH20003LB46DS4
2"	3"	PTFE	Buna-N	位置照会なし	標準取付け	SH20003TB16DS4

Bore Size	ストローク	材質 軸受け	材質 ガスケット	コンタクトタイプ	取付けタイプ	マテリアル番号
2"	4"	焼結青銅	Buna-N	位置照会なし	フランジ取付け	SH20004BB16DB4
2"	4"	焼結青銅	Buna-N	位置照会なし	標準取付け	SH20004BB16DS4
2"	4"	焼結青銅	Buna-N	位置照会なし	標準取付け	SH20004BB16DS4S
2"	4"	焼結青銅	Buna-N	位置照会なし	標準取付け	SH20004BB36DS4
2"	4"	焼結青銅	FKM	位置照会なし	標準取付け	SH20004BB46DS4
2"	4"		Buna-N	位置照会なし	標準取付け	SH20004LB16DS4
2"	4"		Buna-N	位置照会なし	標準取付け	SH20004LB16DS4C
2"	4"		Buna-N	位置照会なし	標準取付け	SH20004LB16DS4X
2"	4"		Buna-N	位置照会なし	標準取付け	SH20004LB36DS4
2"	4"		Buna-N	位置照会なし	標準取付け	SH20004LB36DS4X
2"	4"	PTFE	Buna-N	位置照会なし	標準取付け	SH20004TB16DS4
2"	5"	焼結青銅	Buna-N	位置照会なし	標準取付け	SH20005BB16DS4
2"	5"	焼結青銅	Buna-N	位置照会なし	標準取付け	SH20005BB16DS4S
2"	5"		Buna-N	位置照会なし	標準取付け	SH20005LB16DS4
2"	5"		Buna-N	位置照会なし	取付けブラケット	SH20005LB36DA4
2"	5"		Buna-N	位置照会なし	標準取付け	SH20005LB36DS4
2"	5"		FKM	位置照会なし	標準取付け	SH20005LB46DS4
2"	5"	PTFE	Buna-N	位置照会なし	標準取付け	SH20005TB16DS4
2"	5"	PTFE	Buna-N	位置照会なし	標準取付け	SH20005TB36DS4
2"	5"	PTFE	FKM	位置照会なし	標準取付け	SH20005TB46DS4
2"	6"	焼結青銅	Buna-N	位置照会なし	取付けブラケット	SH20006BB16DA4
2"	6"	焼結青銅	Buna-N	位置照会なし	標準取付け	SH20006BB16DS4
2"	6"	焼結青銅	FKM	位置照会なし	標準取付け	SH20006BB46DS4
2"	6"		Buna-N	位置照会なし	取付けブラケット	SH20006LB16DA4
2"	6"		Buna-N	位置照会なし	フランジ取付け	SH20006LB16DB4X
2"	6"		Buna-N	位置照会なし	標準取付け	SH20006LB16DS4
2"	6"		Buna-N	位置照会なし	標準取付け	SH20006LB16DS4X
2"	6"		Buna-N	位置照会なし	標準取付け	SH20006LB36DS4X
2"	6"		FKM	位置照会なし	標準取付け	SH20006LB46DS4
2"	6"	PTFE	Buna-N	位置照会なし	フランジ取付け	SH20006TB16DB4X
2"	6"	PTFE	Buna-N	位置照会なし	標準取付け	SH20006TB16DS4
2"	6"	PTFE	FKM	位置照会なし	標準取付け	SH20006TB26DS4
2"	7"	焼結青銅	Buna-N	位置照会なし	標準取付け	SH20007BB16DS4
2"	7"		Buna-N	位置照会なし	標準取付け	SH20007LB16DS4
2"	7"		Buna-N	位置照会なし	標準取付け	SH20007LB36DS4
2"	7"		Buna-N	位置照会なし	標準取付け	SH20007LB36DS4X
2"	7"	PTFE	Buna-N	位置照会なし	標準取付け	SH20007TB36DS4
2"	7"	PTFE	Buna-N	位置照会なし	標準取付け	SH20007TB36DS4X
2"	8"	焼結青銅	Buna-N	位置照会なし	標準取付け	SH20008BB16DS4
2"	8"	焼結青銅	Buna-N	位置照会なし	標準取付け	SH20008BB16DS4C
2"	8"		Buna-N	位置照会なし	取付けブラケット	SH20008LB16DA4X
2"	8"		Buna-N	位置照会なし	標準取付け	SH20008LB16DS4

Bore Size	ストローク	材質 軸受け	材質 ガスケット	コンタクトタイプ	取付けタイプ	マテリアル番号
2"	8"		Buna-N	位置照会なし	標準取付け	SH20008LB16DS4X
2"	8"		Buna-N	位置照会なし	標準取付け	SH20008LB36DS4
2"	8"		FKM	位置照会なし	標準取付け	SH20008LB46DS4
2"	8"		FKM	位置照会なし	標準取付け	SH20008LB46DS4C
2"	8"	PTFE	Buna-N	位置照会なし	標準取付け	SH20008TB16DS4
2"	8"	PTFE	FKM	位置照会なし	標準取付け	SH20008TB46DS4
2"	9"		Buna-N	位置照会なし	標準取付け	SH20009LB16DS4
2"	9"		Buna-N	位置照会なし	標準取付け	SH20009LB36DS4
2"	9"		FKM	位置照会なし	標準取付け	SH20009LB46DS4
2"	9"	PTFE	Buna-N	位置照会なし	標準取付け	SH20009TB16DS4
2"	9"	PTFE	FKM	位置照会なし	標準取付け	SH20009TB26DS4
2"	10"	焼結青銅	Buna-N	位置照会なし	標準取付け	SH20010BB16DS4
2"	10"	焼結青銅	FKM	位置照会なし	標準取付け	SH20010BB46DS4C
2"	10"		Buna-N	位置照会なし	標準取付け	SH20010LB16DS4
2"	10"		Buna-N	位置照会なし	標準取付け	SH20010LB16DS4X
2"	10"		Buna-N	位置照会なし	標準取付け	SH20010LB36DS4
2"	10"		Buna-N	位置照会なし	標準取付け	SH20010LB36DS4Y
2"	10"		FKM	位置照会なし	標準取付け	SH20010LB46DS4
2"	10"	PTFE	FKM	位置照会なし	標準取付け	SH20010TB26DS4
2"	11"		Buna-N	位置照会なし	取付けブラケット	SH20011LB16DA4
2"	11"		Buna-N	位置照会なし	標準取付け	SH20011LB16DS4
2"	11"		Buna-N	位置照会なし	標準取付け	SH20011LB16DS4Y
2"	11"		Buna-N	位置照会なし	標準取付け	SH20011LB36DS4
2"	11"		FKM	位置照会なし	標準取付け	SH20011LB46DS4
2"	12"	焼結青銅	Buna-N	位置照会なし	標準取付け	SH20012BB16DS4
2"	12"		Buna-N	位置照会なし	標準取付け	SH20012LB16DS4
2"	12"		Buna-N	位置照会なし	標準取付け	SH20012LB16DS4C
2"	12"		Buna-N	位置照会なし	標準取付け	SH20012LB36DS4
2"	12"		Buna-N	位置照会なし	標準取付け	SH20012LB36DS4X
2"	12"		Buna-N	位置照会なし	標準取付け	SH20012LB36DS4Y
2"	12"	PTFE	Buna-N	位置照会なし	標準取付け	SH20012TB16DS4
2"	13"	焼結青銅	Buna-N	位置照会なし	標準取付け	SH20013BB16DS4
2"	13"	焼結青銅	Buna-N	位置照会なし	標準取付け	SH20013BB16DS4X
2"	13"		Buna-N	位置照会なし	標準取付け	SH20013LB16DS4
2"	14"	焼結青銅	Buna-N	位置照会なし	標準取付け	SH20014BB16DS4
2"	14"		Buna-N	位置照会なし	標準取付け	SH20014LB16DS4
2"	14"		Buna-N	位置照会なし	標準取付け	SH20014LB36DS4
2"	14"		FKM	位置照会なし	標準取付け	SH20014LB46DS4
2"	15"		Buna-N	位置照会なし	標準取付け	SH20015LB16DS4
2"	15"		Buna-N	位置照会なし	標準取付け	SH20015LB36DS4
2"	15"		Buna-N	位置照会なし	標準取付け	SH20015LB36DS4X
2"	15"	PTFE	Buna-N	位置照会なし	標準取付け	SH20015TB16DS4

Bore Size	ストローク	材質 軸受け	材質 ガスケット	コンタクトタイプ	取付けタイプ	マテリアル番号
2"	16"	焼結青銅	Buna-N	位置照会なし	標準取付け	SH20016BB36DS4
2"	16"		Buna-N	位置照会なし	標準取付け	SH20016LB16DS4
2"	16"		Buna-N	位置照会なし	標準取付け	SH20016LB36DS4
2"	17"		Buna-N	位置照会なし	標準取付け	SH20017LB16DS4
2"	17"		Buna-N	位置照会なし	標準取付け	SH20017LB16DS4X
2"	18"		Buna-N	位置照会なし	標準取付け	SH20018LB16DS4
2"	18"		Buna-N	位置照会なし	取付けブラケット	SH20018LB36DA4Y
2"	18"		Buna-N	位置照会なし	標準取付け	SH20018LB36DS4
2"	18"		Buna-N	位置照会なし	標準取付け	SH20018LB36DS4X
2"	18"	PTFE	Buna-N	位置照会なし	標準取付け	SH20018TB16DS4
2"	18"	PTFE	Buna-N	位置照会なし	標準取付け	SH20018TB16DS4X
2"	1/2"		Buna-N	位置照会なし	標準取付け	SH200X5LB16DS4
2"	1-1/2"	焼結青銅	Buna-N	位置照会なし	標準取付け	SH200X9BB16DS4
2"	1-1/2"	焼結青銅	FKM	位置照会なし	標準取付け	SH200X9BB46DS4
2"	1-1/2"		Buna-N	位置照会なし	取付けブラケット	SH200X9LB16DA4
2"	1-1/2"		Buna-N	位置照会なし	標準取付け	SH200X9LB16DS4
2"	1-1/2"		Buna-N	位置照会なし	標準取付け	SH200X9LB36DS4
2"	1-1/2"		FKM	位置照会なし	標準取付け	SH200X9LB46DS4
2"	1-1/2"	PTFE	Buna-N	位置照会なし	標準取付け	SH200X9TB36DS4C

寸法 (インチ)

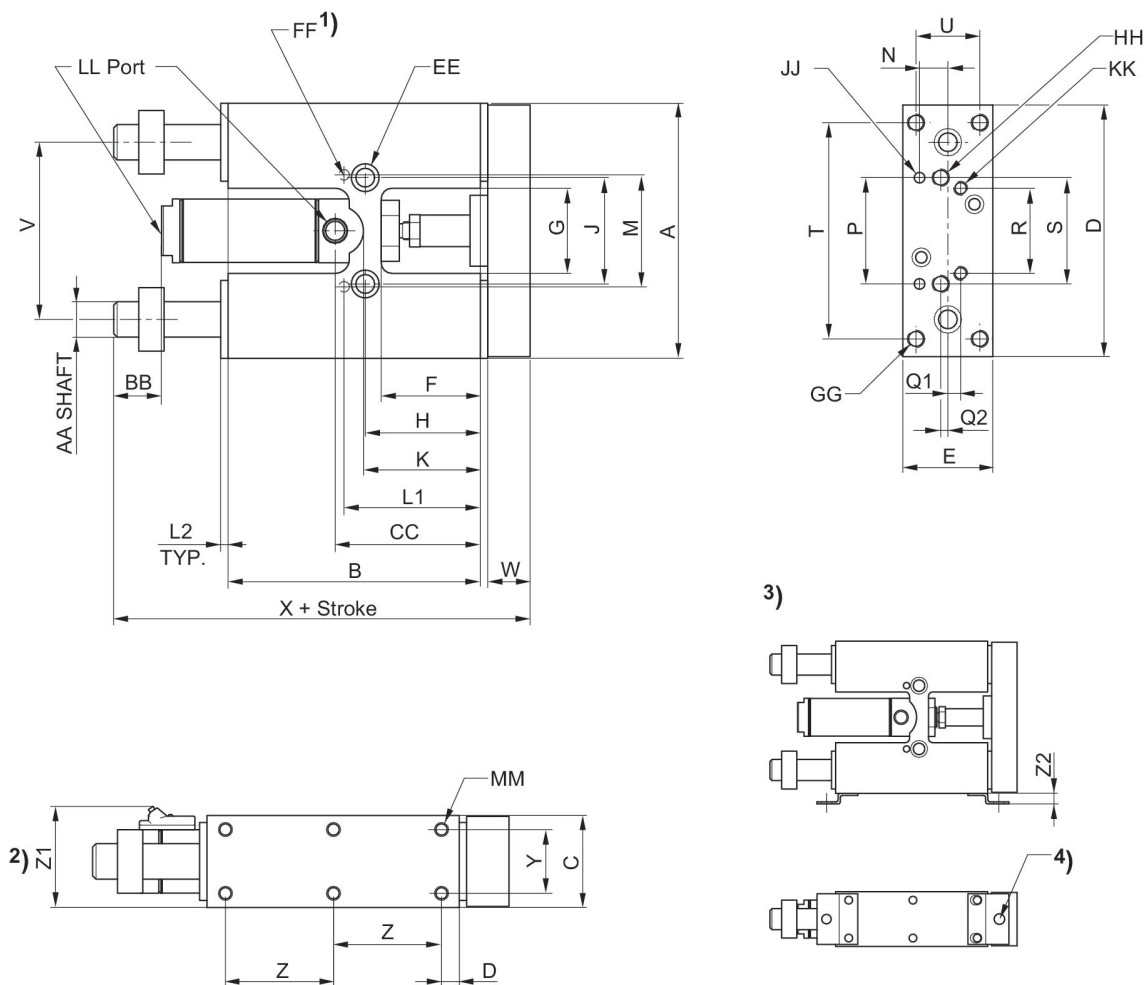

- 1) 下側に配置
- 2) Optional Hall effect and reed sensors
- 3) 近接センサ用取付ブラケット
- 4) 近接センサ用穴 M8

Ø [inch]	A	B	C	D	E	F	G	H	J	K
1 1/2"	5.25	4.95	2.00	5.18	1.93	1.93	2.00	2.25	2.25	2.68
2"	6.50	6.50	2.50	6.44	2.44	2.50	2.50	2.87	2.75	3.37
2 1/2"	6.50	6.50	2.87	6.44	2.44	2.50	2.50	2.81	2.75	3.37

Ø [inch]	L1	L2	M	N	P	Q1	Q2	R	S	T
1 1/2"	2.68	0.18	2.499/2.501	0.56	2.499/2.501	0.31	0.12	1.87	2.25	4.25
2"	3.37	0.25	2.99/3.001	0.62	2.99/3.001	0.37	0.12	2.25	2.75	5.25
2 1/2"	3.31	0.25	2.499/2.501	0.62	2.499/2.501	0.37	0.12	2.25	2.75	5.25

Ø [inch]	U	V	W	X	Y	Z	Z1	Z2	AA	BB
1 1/2"	1.43	3.75	0.81	7.16	1.43	2.12	2.25	0.31	0.750	0.87
2"	1.87	4.56	0.87	8.75	1.87	2.62	2.75	0.31	1.000	1.00
2 1/2"	1.87	4.56	0.87	8.75	1.87	2.62	3.21	0.31	1.000	1.00

Ø [inch]	CC	DD	EE	FF	GG	HH	JJ	KK	LL	MM
1 1/2"	3.00	0.37	C'Bored for 5/16 SHCS, Tapped 3/8-24 x .75 DP	0.1875/0.1885 x .37DP	5/16-18 thru, C'Bored for 1/4 SHCS	5/16-18 thru, C'Bored for 1/4 SHCS	0.1875/0.1885 x .37DP	5/16-18 x 062DP	1/8 NPTF	1/4-20 x .37 DP
2"	3.71	0.62	C'Bored for 3/8 SHCS, Tapped 7/16-20 x 0.875 DP	0.250/0.251 x 0.50DP	3/8-24 thru, C'Bored for 5/16 SHCS	3/8-24 thru, C'Bored For 5/16 SHCS	0.250/0.251 x 0.50DP	5/16-18 x 062DP	1/4 NPTF	5/16-18 x 0.50 DP
2 1/2"	3.71	0.62	C'Bored for 3/8 SHCS, Tapped 7/16-20 x 0.875 DP	0.250/0.251 x 0.50DP	3/8-24 thru, C'Bored for 5/16 SHCS	3/8-24 thru, C'Bored For 5/16 SHCS	0.250/0.251 x 0.50DP	5/16-18 x 062DP	1/4 NPTF	5/16-18 x 0.50 DP

案内シリンダー, シリーズ SH

案内シリンダー
マグネットなしピストン
緩衝なし
リニア玉軸受け
2 1/2"

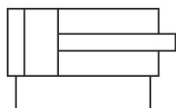

Bore Size	ストローク	材質 軸受け	材質 ガスケット	コンタクトタイプ	取付けタイプ	マテリアル番号
2-1/2"	1"	焼結青銅	Buna-N	位置照会なし	標準取付け	SH25001BB16DS4
2-1/2"	1"		Buna-N	位置照会なし	標準取付け	SH25001LB16DS4
2-1/2"	1"		Buna-N	位置照会なし	標準取付け	SH25001LB36DS4
2-1/2"	1"		Buna-N	位置照会なし	標準取付け	SH25001LB36DS4X
2-1/2"	1"	PTFE	Buna-N	位置照会なし	標準取付け	SH25001TB16DS4
2-1/2"	2"	焼結青銅	Buna-N	位置照会なし	標準取付け	SH25002BB16DS4
2-1/2"	2"	焼結青銅	Buna-N	位置照会なし	標準取付け	SH25002BB16DS4X
2-1/2"	2"	焼結青銅	FKM	位置照会なし	標準取付け	SH25002BB46DS4
2-1/2"	2"	焼結青銅	FKM	位置照会なし	標準取付け	SH25002BB46DS4C
2-1/2"	2"		Buna-N	位置照会なし	標準取付け	SH25002LB16DS4
2-1/2"	3"		Buna-N	位置照会なし	取付けブラケット	SH25003LB16DA4
2-1/2"	3"		Buna-N	位置照会なし	標準取付け	SH25003LB16DS4
2-1/2"	3"		Buna-N	位置照会なし	標準取付け	SH25003LB36DS4
2-1/2"	3"		FKM	位置照会なし	標準取付け	SH25003LB46DS4
2-1/2"	3"	PTFE	Buna-N	位置照会なし	標準取付け	SH25003TB16DS4
2-1/2"	4"	焼結青銅	Buna-N	位置照会なし	標準取付け	SH25004BB16DS4
2-1/2"	4"	焼結青銅	Buna-N	位置照会なし	標準取付け	SH25004BB16DS4X
2-1/2"	4"	焼結青銅	FKM	位置照会なし	標準取付け	SH25004BB26DS4
2-1/2"	4"		Buna-N	位置照会なし	標準取付け	SH25004LB16DS4
2-1/2"	4"		Buna-N	位置照会なし	取付けブラケット	SH25004LB36DA4
2-1/2"	4"		Buna-N	位置照会なし	標準取付け	SH25004LB36DS4
2-1/2"	4"		FKM	位置照会なし	標準取付け	SH25004LB46DS4
2-1/2"	5"	焼結青銅	Buna-N	位置照会なし	標準取付け	SH25005BB16DS4
2-1/2"	5"	焼結青銅	FKM	位置照会なし	標準取付け	SH25005BB46DS4
2-1/2"	5"		Buna-N	位置照会なし	標準取付け	SH25005LB16DS4
2-1/2"	5"		Buna-N	位置照会なし	標準取付け	SH25005LB16DS4X
2-1/2"	5"		Buna-N	位置照会なし	標準取付け	SH25005LB36DS4
2-1/2"	5"		Buna-N	位置照会なし	標準取付け	SH25005LB36DS4S
2-1/2"	5"	PTFE	Buna-N	位置照会なし	標準取付け	SH25005TB16DS4
2-1/2"	5"	PTFE	FKM	位置照会なし	標準取付け	SH25005TB26DS4
2-1/2"	6"	焼結青銅	Buna-N	位置照会なし	標準取付け	SH25006BB16DS4

Bore Size	ストローク	材質 軸受け	材質 ガスケット	コンタクトタイプ	取付けタイプ	マテリアル番号
2-1/2"	6"		Buna-N	位置照会なし	標準取付け	SH25006LB16DS4
2-1/2"	6"		Buna-N	位置照会なし	取付けブラケット	SH25006LB36DA4
2-1/2"	6"		Buna-N	位置照会なし	標準取付け	SH25006LB36DS4
2-1/2"	6"		Buna-N	位置照会なし	標準取付け	SH25006LB36DS4X
2-1/2"	6"		FKM	位置照会なし	標準取付け	SH25006LB46DS4
2-1/2"	6"	PTFE	FKM	位置照会なし	標準取付け	SH25006TB46DS4
2-1/2"	7"	焼結青銅	Buna-N	位置照会なし	標準取付け	SH25007BB16DS4
2-1/2"	7"	焼結青銅	Buna-N	位置照会なし	標準取付け	SH25007BB16DS4X
2-1/2"	7"		Buna-N	位置照会なし	標準取付け	SH25007LB16DS4
2-1/2"	7"	PTFE	Buna-N	位置照会なし	標準取付け	SH25007TB16DS4
2-1/2"	8"	焼結青銅			取付けブラケット	SH25008BB36DA4
2-1/2"	8"		Buna-N	位置照会なし	標準取付け	SH25008LB16DS4
2-1/2"	8"		Buna-N	位置照会なし	標準取付け	SH25008LB36DS4
2-1/2"	9"		Buna-N	位置照会なし	標準取付け	SH25009LB16DS4
2-1/2"	10"	焼結青銅	Buna-N	位置照会なし	標準取付け	SH25010BB16DS4
2-1/2"	10"		Buna-N	位置照会なし	標準取付け	SH25010LB16DS4
2-1/2"	10"		Buna-N	位置照会なし	標準取付け	SH25010LB36DS4X
2-1/2"	10"		FKM	位置照会なし	標準取付け	SH25010LB46DS4
2-1/2"	10"	PTFE	Buna-N	位置照会なし	標準取付け	SH25010TB16DS4
2-1/2"	12"		Buna-N	位置照会なし	標準取付け	SH25012LB16DS4
2-1/2"	12"		Buna-N	位置照会なし	標準取付け	SH25012LB16DS4C
2-1/2"	12"		Buna-N	位置照会なし	標準取付け	SH25012LB36DS4
2-1/2"	13"	焼結青銅	Buna-N	位置照会なし	標準取付け	SH25013BB16DS4
2-1/2"	13"		Buna-N	位置照会なし	標準取付け	SH25013LB16DS4
2-1/2"	14"	焼結青銅	Buna-N	位置照会なし	標準取付け	SH25014BB16DS4S
2-1/2"	14"		Buna-N	位置照会なし	標準取付け	SH25014LB16DS4
2-1/2"	14"	PTFE	Buna-N	位置照会なし	標準取付け	SH25014TB36DS4
2-1/2"	15"		Buna-N	位置照会なし	標準取付け	SH25015LB36DS4
2-1/2"	16"		Buna-N	位置照会なし	標準取付け	SH25016LB16DS4
2-1/2"	16"		Buna-N	位置照会なし	標準取付け	SH25016LB36DS4
2-1/2"	18"		Buna-N	位置照会なし	標準取付け	SH25018LB16DS4
2-1/2"	18"	PTFE	Buna-N	位置照会なし	標準取付け	SH25018TB16DS4
2-1/2"	1-1/2"	焼結青銅	Buna-N	位置照会なし	標準取付け	SH250X9BB16DS4
2-1/2"	1-1/2"		Buna-N	位置照会なし	標準取付け	SH250X9LB16DS4
2-1/2"	1-1/2"		FKM	位置照会なし	標準取付け	SH250X9LB46DS4

寸法 (インチ)

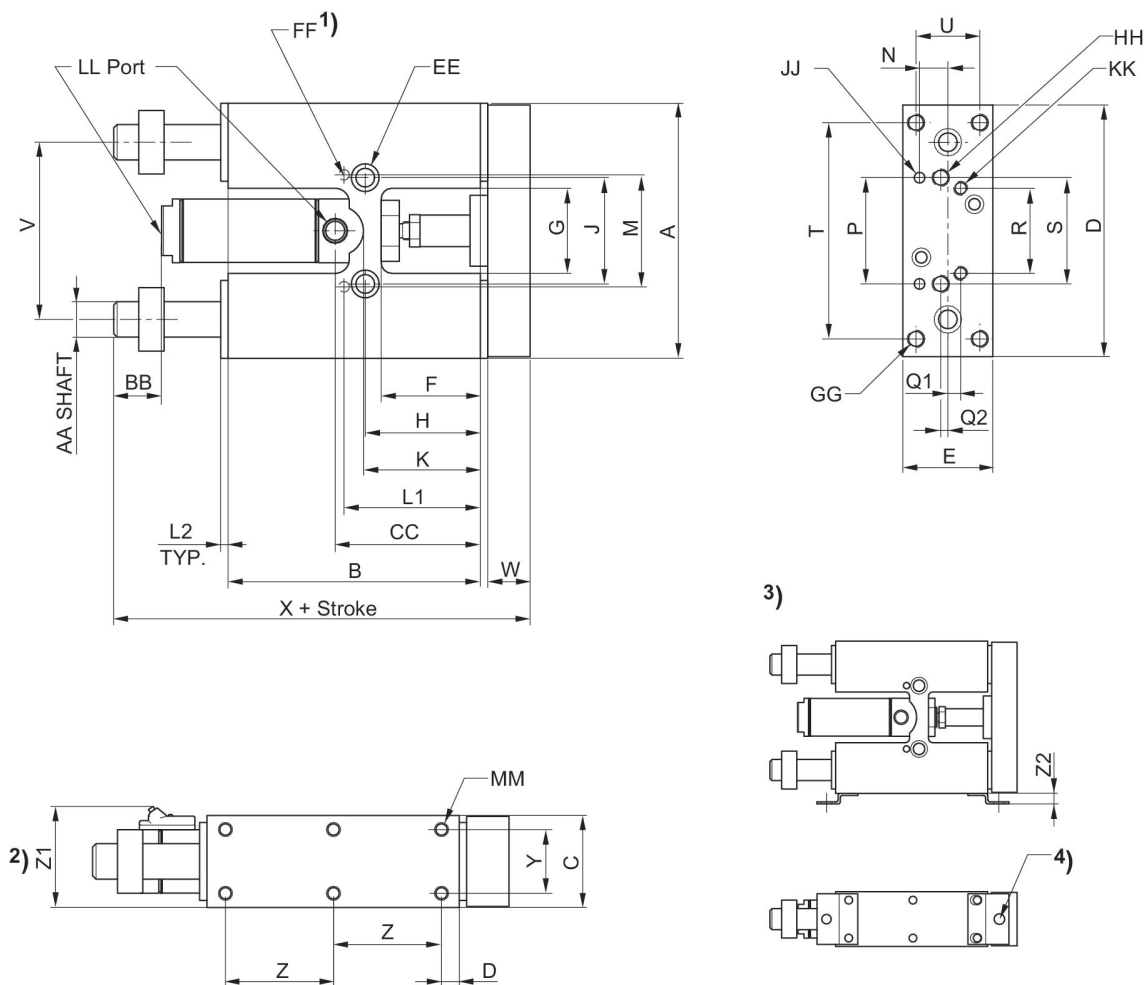

- 1) 下側に配置
- 2) Optional Hall effect and reed sensors
- 3) 近接センサ用取付ブラケット
- 4) 近接センサ用穴 M8

Ø [inch]	A	B	C	D	E	F	G	H	J	K
1 1/2"	5.25	4.95	2.00	5.18	1.93	1.93	2.00	2.25	2.25	2.68
2"	6.50	6.50	2.50	6.44	2.44	2.50	2.50	2.87	2.75	3.37
2 1/2"	6.50	6.50	2.87	6.44	2.44	2.50	2.50	2.81	2.75	3.37

Ø [inch]	L1	L2	M	N	P	Q1	Q2	R	S	T
1 1/2"	2.68	0.18	2.499/2.501	0.56	2.499/2.501	0.31	0.12	1.87	2.25	4.25
2"	3.37	0.25	2.99/3.001	0.62	2.99/3.001	0.37	0.12	2.25	2.75	5.25
2 1/2"	3.31	0.25	2.499/2.501	0.62	2.499/2.501	0.37	0.12	2.25	2.75	5.25

Ø [inch]	U	V	W	X	Y	Z	Z1	Z2	AA	BB
1 1/2"	1.43	3.75	0.81	7.16	1.43	2.12	2.25	0.31	0.750	0.87
2"	1.87	4.56	0.87	8.75	1.87	2.62	2.75	0.31	1.000	1.00
2 1/2"	1.87	4.56	0.87	8.75	1.87	2.62	3.21	0.31	1.000	1.00

Ø [inch]	CC	DD	EE	FF	GG	HH	JJ	KK	LL	MM
1 1/2"	3.00	0.37	C'Bored for 5/16 SHCS, Tapped 3/8-24 x .75 DP	0.1875/0.1885 x .37DP	5/16-18 thru, C'Bored for 1/4 SHCS	5/16-18 thru, C'Bored for 1/4 SHCS	0.1875/0.1885 x .37DP	5/16-18 x 062DP	1/8 NPTF	1/4-20 x .37 DP
2"	3.71	0.62	C'Bored for 3/8 SHCS, Tapped 7/16-20 x 0.875 DP	0.250/0.251 x 0.50DP	3/8-24 thru, C'Bored for 5/16 SHCS	3/8-24 thru, C'Bored For 5/16 SHCS	0.250/0.251 x 0.50DP	5/16-18 x 062DP	1/4 NPTF	5/16-18 x 0.50 DP
2 1/2"	3.71	0.62	C'Bored for 3/8 SHCS, Tapped 7/16-20 x 0.875 DP	0.250/0.251 x 0.50DP	3/8-24 thru, C'Bored for 5/16 SHCS	3/8-24 thru, C'Bored For 5/16 SHCS	0.250/0.251 x 0.50DP	5/16-18 x 062DP	1/4 NPTF	5/16-18 x 0.50 DP

案内シリンダー, シリーズ SH

案内シリンダー
マグネットなしピストン
緩衝なし
リニア玉軸受け
3"

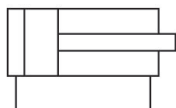

Bore Size	ストローク	材質 軸受け	材質 ガスケット	コンタクトタイプ	取付けタイプ	マテリアル番号
3"	1"		Buna-N	位置照会なし	標準取付け	SH30001LB16DS4
3"	2"	焼結青銅	FKM	位置照会なし	標準取付け	SH30002BB46DS4X
3"	2"		Buna-N	位置照会なし	標準取付け	SH30002LB16DS4
3"	2"		Buna-N	位置照会なし	標準取付け	SH30002LB36DS4
3"	3"	焼結青銅	Buna-N	位置照会なし	標準取付け	SH30003BB16DS4
3"	3"	焼結青銅	Buna-N	位置照会なし	標準取付け	SH30003BB36DS4
3"	3"		Buna-N	位置照会なし	標準取付け	SH30003LB16DS4
3"	3"		Buna-N	位置照会なし	標準取付け	SH30003LB16DS4X
3"	3"		Buna-N	位置照会なし	標準取付け	SH30003LB36DS4
3"	3"		FKM	位置照会なし	標準取付け	SH30003LB46DS4
3"	4"	焼結青銅	Buna-N	位置照会なし	標準取付け	SH30004BB16DS4
3"	4"	焼結青銅	Buna-N	位置照会なし	標準取付け	SH30004BB16DS4C
3"	4"	焼結青銅	Buna-N	位置照会なし	標準取付け	SH30004BB36DS4
3"	4"		Buna-N	位置照会なし	標準取付け	SH30004LB16DS4
3"	4"		Buna-N	位置照会なし	標準取付け	SH30004LB36DS4
3"	4"		FKM	位置照会なし	標準取付け	SH30004LB46DS4
3"	4"		FKM	位置照会なし	標準取付け	SH30004LB46DS4C
3"	5"	焼結青銅	FKM	位置照会なし	標準取付け	SH30005BB46DS4C
3"	5"		Buna-N	位置照会なし	標準取付け	SH30005LB16DS4
3"	5"		Buna-N	位置照会なし	標準取付け	SH30005LB36DS4
3"	5"		FKM	位置照会なし	標準取付け	SH30005LB46DS4
3"	6"	焼結青銅	Buna-N	位置照会なし	標準取付け	SH30006BB16DS4
3"	6"	焼結青銅	FKM	位置照会なし	標準取付け	SH30006BB26DS4
3"	6"		Buna-N	位置照会なし	標準取付け	SH30006LB16DS4
3"	6"		Buna-N	位置照会なし	標準取付け	SH30006LB16DS4C
3"	6"	PTFE	Buna-N	位置照会なし	標準取付け	SH30006TB16DS4
3"	7"	焼結青銅	Buna-N	位置照会なし	標準取付け	SH30007BB16DS4
3"	7"		Buna-N	位置照会なし	標準取付け	SH30007LB16DS4
3"	7"		FKM	位置照会なし	標準取付け	SH30007LB46DS4
3"	7"		FKM	位置照会なし	標準取付け	SH30007LB46DS4X
3"	8"	焼結青銅	Buna-N	位置照会なし	標準取付け	SH30008BB16DS4

Bore Size	ストローク	材質 軸受け	材質 ガスケット	コンタクトタイプ	取付けタイプ	マテリアル番号
3"	8"	焼結青銅	FKM	位置照会なし	標準取付け	SH30008BB46DS4
3"	8"		Buna-N	位置照会なし	標準取付け	SH30008LB16DS4
3"	8"		FKM	位置照会なし	標準取付け	SH30008LB46DS4
3"	8"	PTFE	Buna-N	位置照会なし	標準取付け	SH30008TB16DS4X
3"	9"	焼結青銅	Buna-N	位置照会なし	標準取付け	SH30009BB16DS4
3"	9"		Buna-N	位置照会なし	標準取付け	SH30009LB16DS4X
3"	9"	PTFE	Buna-N	位置照会なし	標準取付け	SH30009TB16DS4
3"	10"	焼結青銅	FKM	位置照会なし	標準取付け	SH30010BB26DS4
3"	10"		Buna-N	位置照会なし	標準取付け	SH30010LB16DS4
3"	10"		FKM	位置照会なし	標準取付け	SH30010LB46DS4C
3"	12"	焼結青銅	Buna-N	位置照会なし	標準取付け	SH30012BB16DS4
3"	12"		Buna-N	位置照会なし	標準取付け	SH30012LB16DS4
3"	12"		Buna-N	位置照会なし	標準取付け	SH30012LB36DS4
3"	13"	焼結青銅	Buna-N	位置照会なし	標準取付け	SH30013BB16DS4X
3"	16"		Buna-N	位置照会なし	標準取付け	SH30016LB16DS4
3"	18"	焼結青銅	Buna-N	位置照会なし	標準取付け	SH30018BB16DS4

寸法 (インチ)

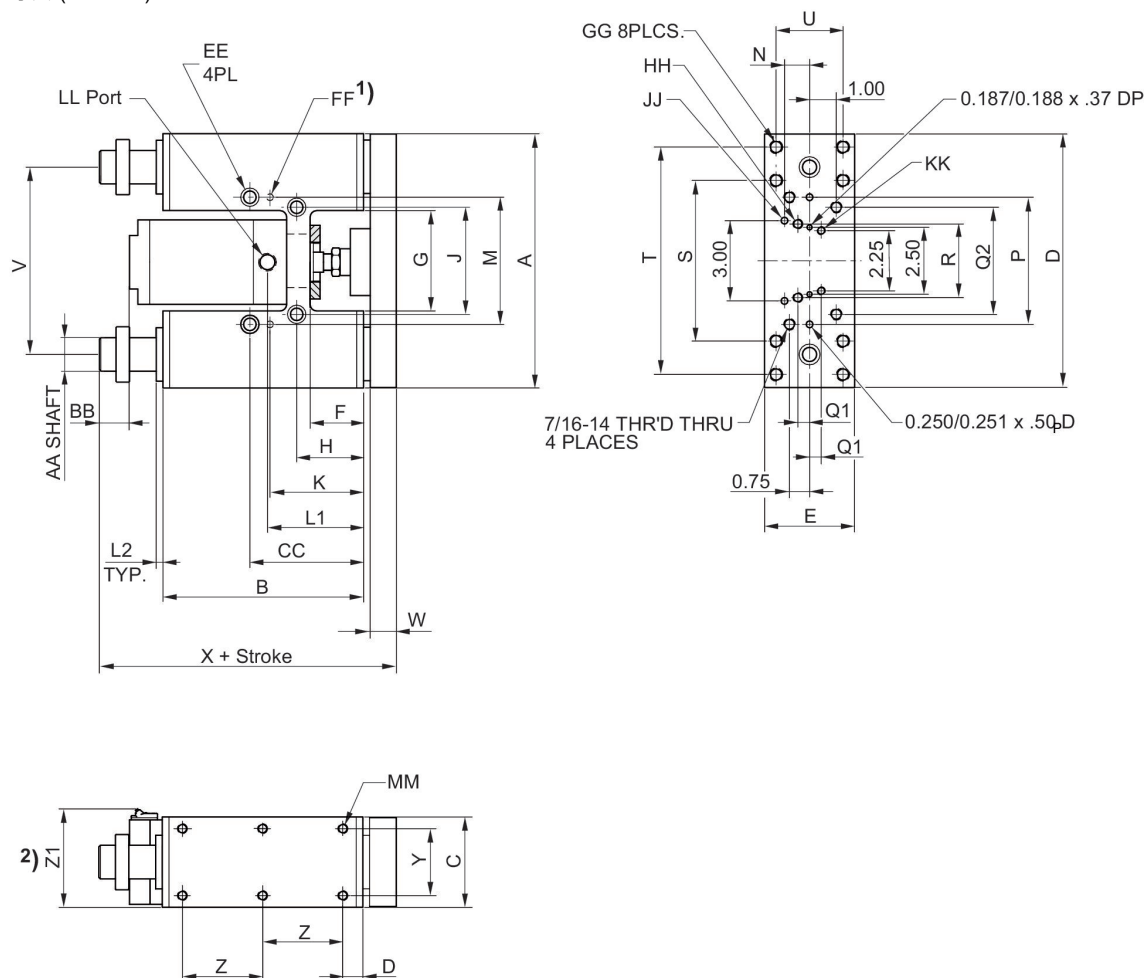

Ø [inch]	A	B	C	D	E	F	G	H	J	K
3"	9.50	7.50	3.37	9.44	3.31	2.00	3.75	2.50	4.00	3.50

Ø [inch]	L1	L2	M	N	P	Q1	Q2	R	S	T
3"	3.59	0.25	4.749 / 4.751	0.94	4.749 / 4.751	0.43	4.00	2.75	6.00	8.50

Ø [inch]	U	V	W	X	Y	Z	Z1	Z2	AA	BB
3"	2.50	7.00	0.97	10.10	2.50	3.00	3.73	0.312	1.250	1.12

Ø [inch]	CC	DD	EE	FF	GG	HH	JJ	KK	LL	MM
3"	4.25	0.75	C'Bored for 7/16 SHCS, Tapped 1/2-20 x 0.75 DP	0.250 / 0.251 x 0.50DP	1/2-13 thru, C'Bored for 3/8-16 SHCS	1/2-13 thru, C'Bored for 3/8-16 SHCS	0.250 / 0.251 x 0.50DP	5/16-18 x 0.50DP	3/8 NPTF	3/8-16 x 0.57 DP

案内シリンダー, シリーズ SH

案内シリンダー
マグネットなしピストン
弾性緩衝
リニア玉軸受け
3/4"

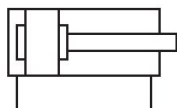

Bore Size	ストローク	材質 軸受け	材質 ガ ケット	コンタク トタイプ	取付けタイプ	緩衝の位置	マテリアル番号
3/4"	1"	焼結青銅	FKM	位置照会なし	標準取付け	収縮または伸張	SH07501BB46DSC
3/4"	1"		Buna-N	位置照会なし	標準取付け	収縮または伸張	SH07501LB16DS3
3/4"	1"		Buna-N	位置照会なし	標準取付け	収縮または伸張	SH07501LB16DSC
3/4"	2"	焼結青銅	Buna-N	位置照会なし	標準取付け	押出し	SH07502BB16DSA
3/4"	2"		Buna-N	位置照会なし	フランジ取付け	収縮または伸張	SH07502LB16DBC
3/4"	2"		Buna-N	位置照会なし	標準取付け	収縮または伸張	SH07502LB16DS3
3/4"	2"		Buna-N	位置照会なし	標準取付け	押出し	SH07502LB16DSA
3/4"	2"		Buna-N	位置照会なし	標準取付け	収縮または伸張	SH07502LB16DSC
3/4"	2"		Buna-N	位置照会なし	標準取付け	収縮または伸張	SH07502LB16DSCX
3/4"	2"		FKM	位置照会なし	フランジ取付け	収縮または伸張	SH07502LB46DB3
3/4"	2"		FKM	位置照会なし	標準取付け	収縮または伸張	SH07502LB46DSC
3/4"	2"	PTFE	Buna-N	位置照会なし	標準取付け	収縮または伸張	SH07502TB16DSCX
3/4"	3"		Buna-N	位置照会なし	標準取付け	収縮または伸張	SH07503LB16DS3
3/4"	3"		Buna-N	位置照会なし	標準取付け	収縮または伸張	SH07503LB16DSC
3/4"	3"		FKM	位置照会なし	標準取付け	収縮または伸張	SH07503LB46DSC
3/4"	3"	PTFE	Buna-N	位置照会なし	標準取付け	収縮または伸張	SH07503TB16DS3
3/4"	3"	PTFE	Buna-N	位置照会なし	標準取付け	収縮または伸張	SH07503TB16DS3S
3/4"	3"	PTFE	Buna-N	位置照会なし	標準取付け	収縮または伸張	SH07503TB16DSC
3/4"	4"		Buna-N	位置照会なし	標準取付け	収縮または伸張	SH07504LB16DSC
3/4"	5"		Buna-N	位置照会なし	標準取付け	収縮または伸張	SH07505LB16DS3
3/4"	5"		Buna-N	位置照会なし	標準取付け	収縮または伸張	SH07505LB16DS3X
3/4"	5"		Buna-N	位置照会なし	標準取付け	押出し	SH07505LB16DSA
3/4"	5"		Buna-N	位置照会なし	標準取付け	押出し	SH07505LB16DSAX
3/4"	5"		Buna-N	位置照会なし	標準取付け	収縮または伸張	SH07505LB16DSC
3/4"	6"	焼結青銅	Buna-N	位置照会なし	標準取付け	収縮または伸張	SH07506BB16DSC
3/4"	6"		Buna-N	位置照会なし	標準取付け	収縮または伸張	SH07506LB16DS3
3/4"	6"		Buna-N	位置照会なし	標準取付け	押出し	SH07506LB16DSA
3/4"	6"		Buna-N	位置照会なし	標準取付け	引込み	SH07506LB16DSBX
3/4"	6"		Buna-N	位置照会なし	標準取付け	収縮または伸張	SH07506LB16DSC
3/4"	6"	PTFE	FKM	位置照会なし	標準取付け	収縮または伸張	SH07506TB26DS3
3/4"	8"	焼結青銅	Buna-N	位置照会なし	標準取付け	収縮または伸張	SH07508BB16DSC

Bore Size	ストローク	材質 軸受け	材質 ガ スケット	コンタク トタイプ	取付けタイプ	緩衝の位置	マテリアル番号
3/4"	8"		Buna-N	位置照会なし	標準取付け	収縮または伸張	SH07508LB16DS3
3/4"	8"		Buna-N	位置照会なし	標準取付け	収縮または伸張	SH07508LB16DS3X
3/4"	8"		Buna-N	位置照会なし	標準取付け	押出し	SH07508LB16DSA
3/4"	8"		Buna-N	位置照会なし	標準取付け	収縮または伸張	SH07508LB16DSC
3/4"	9"		Buna-N	位置照会なし	標準取付け	収縮または伸張	SH07509LB16DS3
3/4"	9"	PTFE	Buna-N	位置照会なし	標準取付け	収縮または伸張	SH07509TB16DS3
3/4"	10"		Buna-N	位置照会なし	標準取付け	収縮または伸張	SH07510LB16DS3
3/4"	10"		Buna-N	位置照会なし	標準取付け	収縮または伸張	SH07510LB16DS3X
3/4"	10"		Buna-N	位置照会なし	標準取付け	引込み	SH07510LB16DSB
3/4"	10"		Buna-N	位置照会なし	標準取付け	収縮または伸張	SH07510LB16DSC
3/4"	11"		Buna-N	位置照会なし	標準取付け	収縮または伸張	SH07511LB16DS3
3/4"	12"	焼結青銅	Buna-N	位置照会なし	標準取付け	押出し	SH07512BB16DS1
3/4"	12"		Buna-N	位置照会なし	標準取付け	収縮または伸張	SH07512LB16DS3
3/4"	12"		Buna-N	位置照会なし	標準取付け	収縮または伸張	SH07512LB16DSC
3/4"	1/2"		Buna-N	位置照会なし	標準取付け	収縮または伸張	SH075X5LB16DS3
3/4"	1-1/2"		Buna-N	位置照会なし	標準取付け	押出し	SH075X9LB16DSA
3/4"	1-1/2"		Buna-N	位置照会なし	標準取付け	収縮または伸張	SH075X9LB16DSC

寸法 (インチ)

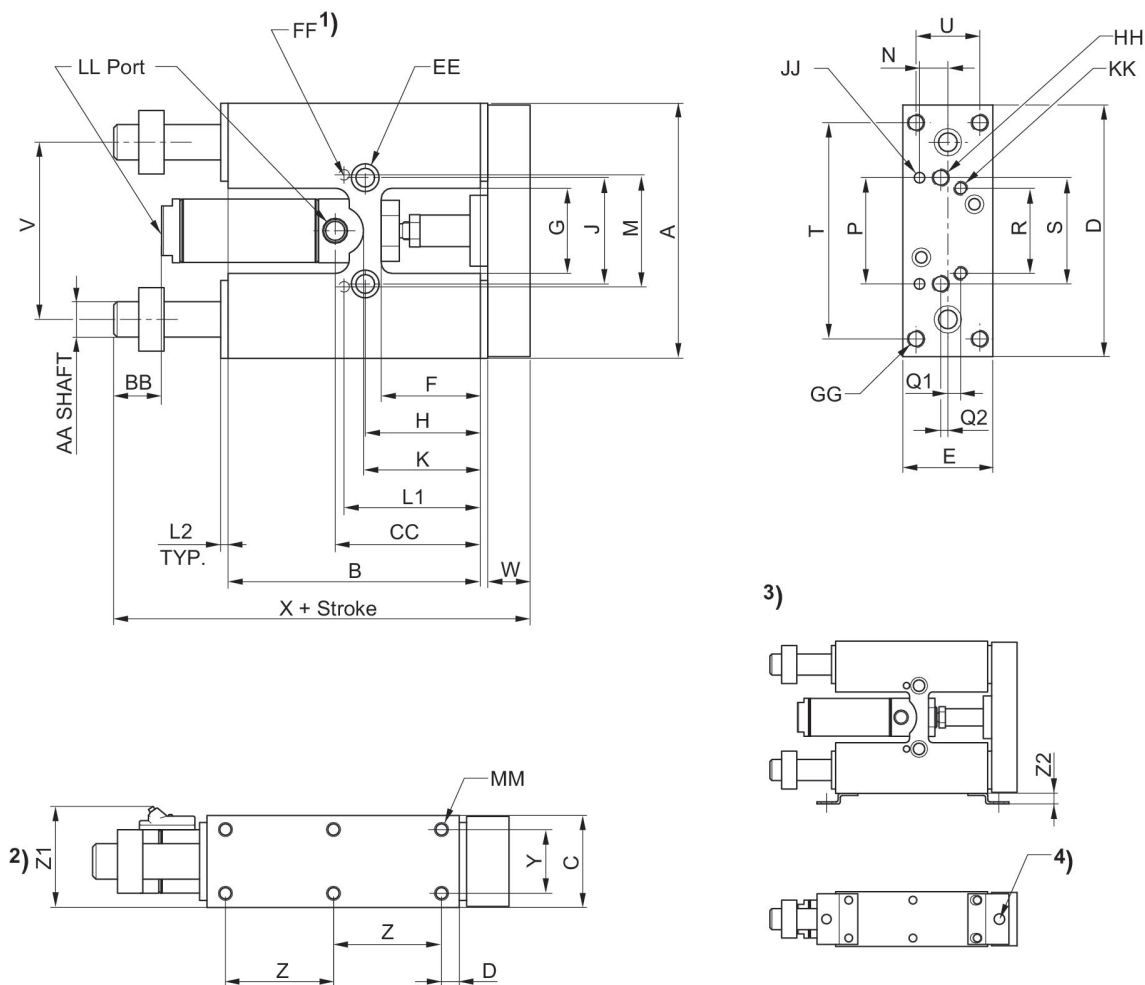

- 1) 下側に配置
- 2) Optional Hall effect and reed sensors
- 3) 近接センサ用取付ブラケット
- 4) 近接センサ用穴 M8

Ø [inch]	A	B	C	D	E	F	G	H	J	K
5/16"	2.00	2.00	0.62	1.95	0.58	0.75	0.75	0.90	1.00	1.06
9/16"	2.87	3.00	1.00	2.81	0.95	1.00	1.00	1.25	1.25	1.50
3/4"	4.12	3.97	1.25	4.06	1.19	1.31	1.25	1.59	1.50	1.66
1 1/16"	4.50	4.45	1.62	4.44	1.58	1.75	1.50	2.03	1.87	2.31

Ø [inch]	L1	L2	M	N	P	Q1	Q2	R	S	T
5/16"	1.12	0.06	0.999/1.001	0.21	0.999/1.001	-	Center Line	-	1.00	-
9/16"	1.56	0.12	1.373/1.375	0.31	1.373/1.375	0.18	Center Line	1.00	1.25	2.37
3/4"	1.96	0.12	1.881/1.813	0.37	1.881/1.813	0.31	Center Line	1.25	1.50	3.37
1 1/16"	2.40	0.12	1.873/1.875	0.50	1.873/1.875	0.22	0.12	1.50	1.87	3.81

Ø [inch]	U	V	W	X	Y	Z	Z1	Z2	AA	BB
5/16"	-	1.56	0.31	3.06	0.43	0.50	-	-	0.250	0.31

Ø [inch]	U	V	W	X	Y	Z	Z1	Z2	AA	BB
9/16"	0.62	2.00	0.50	4.44	0.62	1.18	1.32	0.31	0.375	0.50
3/4"	0.81	2.75	0.62	5.68	0.81	1.68	1.53	0.31	0.500	0.62
1 1/16"	1.12	3.12	0.75	6.31	1.12	1.90	1.88	0.31	0.625	0.81

Ø [inch]	CC	DD	EE	FF	GG	HH	JJ	KK	LL	MM
5/16"	1.06	0.50	C'Bored for #6 SHCS, Tapped # 10-32 x .28 DP	0.0937/0.0947 x 0.18DP	-	#6-32 thru	0.0937/0.0947 x 0.18DP	-	#10-32	#5-40 x .18 DP
9/16"	1.68	0.31	C'Bored for #10 SHCS, Tapped 1/4-28 x .50 DP	0.125/0.126 x 0.25DP	#10-32 thru, C'Bored for #6 SHCS	#10-32 thru, C'Bored for #6 SHCS	0.125/0.126 x 0.25DP	#6-32 x .25DP	#10-32	#6-32 x .20 DP
3/4"	2.03	0.31	C'Bored for 1/4 SHCS, Tapped 5/16-24 x .62 DP	0.1875/0.1885 x .37DP	1/4-20 thru, C'Bored for #10 SHCS	1/4-20 thru, C'Bored for #10 SHCS	0.1875/0.1885 x .37DP	#10-32 x .37DP	1/8 NPTF	#10-32 x .28 DP
1 1/16"	2.50	0.31	C'Bored for 5/16 SHCS, Tapped 3/8-24 x .75 DP	0.1875/0.1885 x .37DP	5/16-18 thru, C'Bored for 1/4 SHCS	5/16-18 thru, C'Bored for 1/4 SHCS	0.1875/0.1885 x .37DP	1/4-20 x .50DP	1/8 NPTF	1/4-20 x .37 DP

案内シリンダー, シリーズ SH

案内シリンダー
マグネットなしピストン
弾性緩衝
リニア玉軸受け
1 1/16"

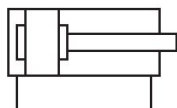

Bore Size	ストローク	材質 軸受け	材質 ガ ケット	コンタク トタイプ	取付けタイプ	緩衝の位置	マテリアル番号
1-1/16"	1"	焼結青銅	Buna-N	位置照会なし	標準取付け	収縮または伸張	SH10601BB16DSC
1-1/16"	1"		Buna-N	位置照会なし	標準取付け	引込み	SH10601LB16DS2
1-1/16"	1"		Buna-N	位置照会なし	標準取付け	収縮または伸張	SH10601LB16DS3
1-1/16"	1"		Buna-N	位置照会なし	標準取付け	収縮または伸張	SH10601LB16DSC
1-1/16"	2"	焼結青銅	Buna-N	位置照会なし	標準取付け	収縮または伸張	SH10602BB16DSC
1-1/16"	2"		Buna-N	位置照会なし	標準取付け	収縮または伸張	SH10602LB16DS3
1-1/16"	2"		Buna-N	位置照会なし	標準取付け	収縮または伸張	SH10602LB16DS3X
1-1/16"	2"		Buna-N	位置照会なし	標準取付け	収縮または伸張	SH10602LB16DSC
1-1/16"	2"	PTFE	Buna-N	位置照会なし	標準取付け	収縮または伸張	SH10602TB16DSC
1-1/16"	2"	PTFE	FKM	位置照会なし	標準取付け	収縮または伸張	SH10602TB26DS3
1-1/16"	3"	焼結青銅	Buna-N	位置照会なし	標準取付け	押出し	SH10603BB16DS1
1-1/16"	3"	焼結青銅	Buna-N	位置照会なし	標準取付け	収縮または伸張	SH10603BB36DSC
1-1/16"	3"		Buna-N	位置照会なし	標準取付け	押出し	SH10603LB16DS1
1-1/16"	3"		Buna-N	位置照会なし	標準取付け	収縮または伸張	SH10603LB16DS3
1-1/16"	3"		Buna-N	位置照会なし	標準取付け	収縮または伸張	SH10603LB16DSC
1-1/16"	3"		Buna-N	位置照会なし	標準取付け	収縮または伸張	SH10603LB36DSC
1-1/16"	3"		FKM	位置照会なし	標準取付け	押出し	SH10603LB46DS1
1-1/16"	3"	PTFE	Buna-N	位置照会なし	標準取付け	収縮または伸張	SH10603TB16DS3
1-1/16"	3"	PTFE	Buna-N	位置照会なし	標準取付け	収縮または伸張	SH10603TB36DSC
1-1/16"	4"		Buna-N	位置照会なし	標準取付け	収縮または伸張	SH10604LB16DS3
1-1/16"	4"		Buna-N	位置照会なし	標準取付け	収縮または伸張	SH10604LB16DSC
1-1/16"	4"		Buna-N	位置照会なし	標準取付け	収縮または伸張	SH10604LB36DSC
1-1/16"	4"	PTFE	Buna-N	位置照会なし	標準取付け	収縮または伸張	SH10604TB16DSC
1-1/16"	5"		Buna-N	位置照会なし	標準取付け	収縮または伸張	SH10605LB16DS3X
1-1/16"	5"		Buna-N	位置照会なし	標準取付け	引込み	SH10605LB16DSB
1-1/16"	5"		Buna-N	位置照会なし	標準取付け	収縮または伸張	SH10605LB16DSC
1-1/16"	5"		FKM	位置照会なし	標準取付け	収縮または伸張	SH10605LB46DS3
1-1/16"	5"		FKM	位置照会なし	標準取付け	収縮または伸張	SH10605LB46DSC
1-1/16"	6"	焼結青銅	Buna-N	位置照会なし	標準取付け	収縮または伸張	SH10606BB16DSC
1-1/16"	6"		Buna-N	位置照会なし	標準取付け	収縮または伸張	SH10606LB16DS3X
1-1/16"	6"		Buna-N	位置照会なし	標準取付け	押出し	SH10606LB16DSA

Bore Size	ストローク	材質 軸受け	材質 ガ スケット	コンタク トタイプ	取付けタイプ	緩衝の位置	マテリアル番号
1-1/16"	6"		Buna-N	位置照会なし	標準取付け	収縮または伸張	SH10606LB16DSC
1-1/16"	6"		FKM	位置照会なし	取付けブラケッ ト	収縮または伸張	SH10606LB46DA3
1-1/16"	6"		FKM	位置照会なし	標準取付け	収縮または伸張	SH10606LB46DSC
1-1/16"	6"		FKM	位置照会なし	標準取付け	収縮または伸張	SH10606LB46DSCX
1-1/16"	7"	焼結青銅	Buna-N	位置照会なし	標準取付け	押出し	SH10607BB36DS1
1-1/16"	7"		Buna-N	位置照会なし	標準取付け	収縮または伸張	SH10607LB16DS3
1-1/16"	7"		Buna-N	位置照会なし	標準取付け	収縮または伸張	SH10607LB16DS3X
1-1/16"	7"		Buna-N	位置照会なし	標準取付け	引込み	SH10607LB16DSB
1-1/16"	7"		Buna-N	位置照会なし	標準取付け	収縮または伸張	SH10607LB16DSC
1-1/16"	8"		Buna-N	位置照会なし	標準取付け	押出し	SH10608LB16DSA
1-1/16"	8"		Buna-N	位置照会なし	標準取付け	収縮または伸張	SH10608LB16DSC
1-1/16"	8"		FKM	位置照会なし	標準取付け	収縮または伸張	SH10608LB46DSC
1-1/16"	9"	PTFE	Buna-N	位置照会なし	標準取付け	押出し	SH10609TB16DSA
1-1/16"	9"	PTFE	Buna-N	位置照会なし	標準取付け	収縮または伸張	SH10609TB16DSC
1-1/16"	10"	焼結青銅	Buna-N	位置照会なし	標準取付け	収縮または伸張	SH10610BB16DS3
1-1/16"	11"		Buna-N	位置照会なし	標準取付け	収縮または伸張	SH10611LB16DSCX
1-1/16"	12"		Buna-N	位置照会なし	標準取付け	収縮または伸張	SH10612LB16DSC
1-1/16"	12"		Buna-N	位置照会なし	標準取付け	収縮または伸張	SH10612LB36DS3
1-1/16"	12"	PTFE	Buna-N	位置照会なし	標準取付け	収縮または伸張	SH10612TB16DS3
1-1/16"	14"		FKM	位置照会なし	標準取付け	収縮または伸張	SH10614LB46DSC
1-1/16"	16"	PTFE	Buna-N	位置照会なし	標準取付け	収縮または伸張	SH10616TB16DS3
1-1/16"	18"	PTFE	FKM	位置照会なし	標準取付け	収縮または伸張	SH10618TB46DSC
1-1/16"	1-1/2"	焼結青銅	FKM	位置照会なし	標準取付け	収縮または伸張	SH106X9BB46DSC
1-1/16"	1-1/2"		Buna-N	位置照会なし	標準取付け	収縮または伸張	SH106X9LB16DS3

寸法 (インチ)

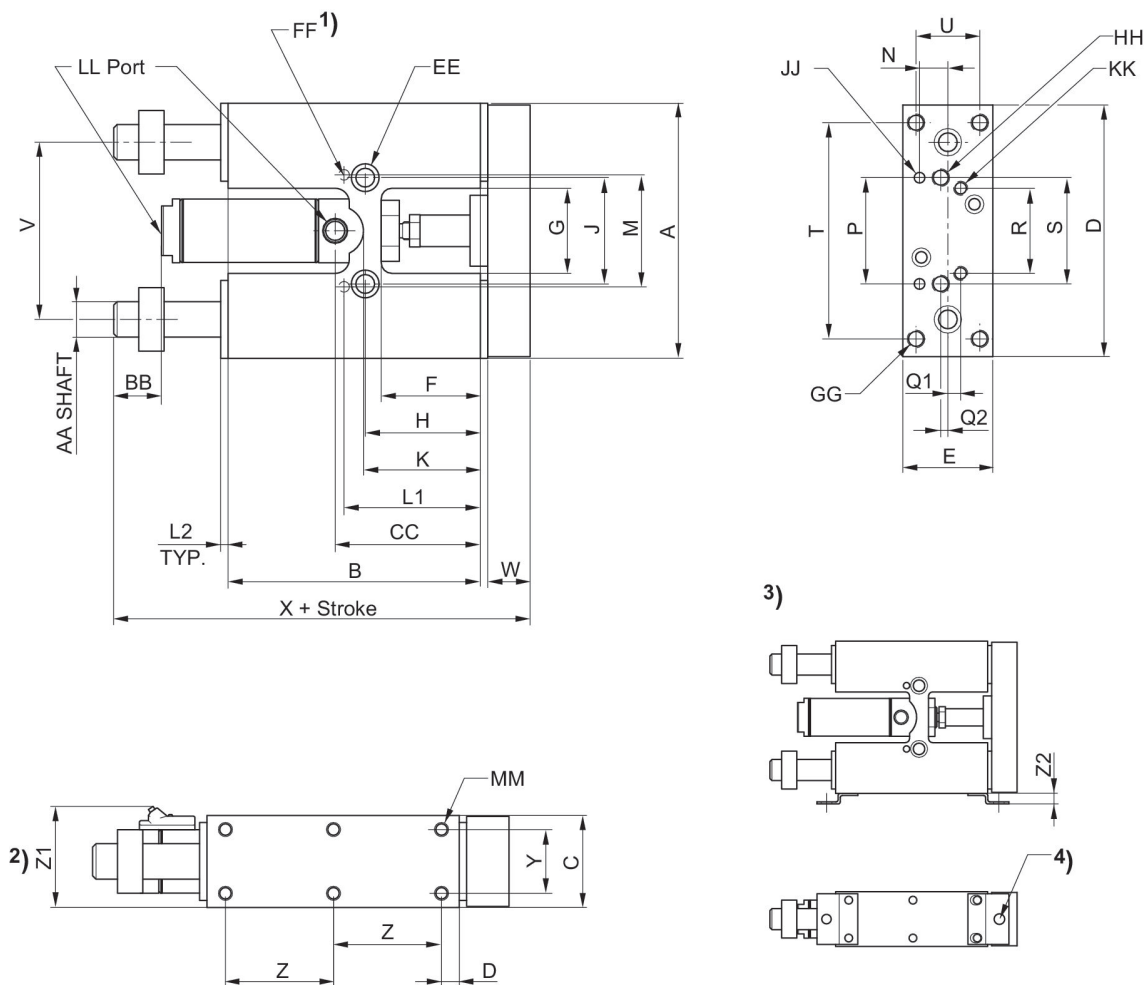

- 1) 下側に配置
- 2) Optional Hall effect and reed sensors
- 3) 近接センサ用取付ブラケット
- 4) 近接センサ用穴 M8

Ø [inch]	A	B	C	D	E	F	G	H	J	K
5/16"	2.00	2.00	0.62	1.95	0.58	0.75	0.75	0.90	1.00	1.06
9/16"	2.87	3.00	1.00	2.81	0.95	1.00	1.00	1.25	1.25	1.50
3/4"	4.12	3.97	1.25	4.06	1.19	1.31	1.25	1.59	1.50	1.66
1 1/16"	4.50	4.45	1.62	4.44	1.58	1.75	1.50	2.03	1.87	2.31

Ø [inch]	L1	L2	M	N	P	Q1	Q2	R	S	T
5/16"	1.12	0.06	0.999/1.001	0.21	0.999/1.001	-	Center Line	-	1.00	-
9/16"	1.56	0.12	1.373/1.375	0.31	1.373/1.375	0.18	Center Line	1.00	1.25	2.37
3/4"	1.96	0.12	1.881/1.813	0.37	1.881/1.813	0.31	Center Line	1.25	1.50	3.37
1 1/16"	2.40	0.12	1.873/1.875	0.50	1.873/1.875	0.22	0.12	1.50	1.87	3.81

Ø [inch]	U	V	W	X	Y	Z	Z1	Z2	AA	BB
5/16"	-	1.56	0.31	3.06	0.43	0.50	-	-	0.250	0.31

Ø [inch]	U	V	W	X	Y	Z	Z1	Z2	AA	BB
9/16"	0.62	2.00	0.50	4.44	0.62	1.18	1.32	0.31	0.375	0.50
3/4"	0.81	2.75	0.62	5.68	0.81	1.68	1.53	0.31	0.500	0.62
1 1/16"	1.12	3.12	0.75	6.31	1.12	1.90	1.88	0.31	0.625	0.81

Ø [inch]	CC	DD	EE	FF	GG	HH	JJ	KK	LL	MM
5/16"	1.06	0.50	C'Bored for #6 SHCS, Tapped # 10-32 x .28 DP	0.0937/0.0947 x 0.18DP	-	#6-32 thru	0.0937/0.0947 x 0.18DP	-	#10-32	#5-40 x .18 DP
9/16"	1.68	0.31	C'Bored for #10 SHCS, Tapped 1/4-28 x .50 DP	0.125/0.126 x 0.25DP	#10-32 thru, C'Bored for #6 SHCS	#10-32 thru, C'Bored for #6 SHCS	0.125/0.126 x 0.25DP	#6-32 x .25DP	#10-32	#6-32 x .20 DP
3/4"	2.03	0.31	C'Bored for 1/4 SHCS, Tapped 5/16-24 x .62 DP	0.1875/0.1885 x .37DP	1/4-20 thru, C'Bored for #10 SHCS	1/4-20 thru, C'Bored for #10 SHCS	0.1875/0.1885 x .37DP	#10-32 x .37DP	1/8 NPTF	#10-32 x .28 DP
1 1/16"	2.50	0.31	C'Bored for 5/16 SHCS, Tapped 3/8-24 x .75 DP	0.1875/0.1885 x .37DP	5/16-18 thru, C'Bored for 1/4 SHCS	5/16-18 thru, C'Bored for 1/4 SHCS	0.1875/0.1885 x .37DP	1/4-20 x .50DP	1/8 NPTF	1/4-20 x .37 DP

案内シリンダー, シリーズ SH

案内シリンダー
マグネットなしピストン
弾性緩衝
リニア玉軸受け
1 1/2"

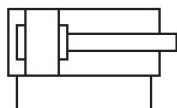

Bore Size	ストローク	材質 軸受け	材質 ガ ケット	コンタク トタイプ	取付けタイプ	緩衝の位置	マテリアル番号
1-1/2"	1"	焼結青銅	Buna-N	位置照会なし	標準取付け	押出し	SH15001BB16DS1X
1-1/2"	1"		Buna-N	位置照会なし	標準取付け	収縮または伸張	SH15001LB16DS3
1-1/2"	1"		Buna-N	位置照会なし	標準取付け	収縮または伸張	SH15001LB16DSC
1-1/2"	1"		FKM	位置照会なし	標準取付け	収縮または伸張	SH15001LB46DSC
1-1/2"	2"		Buna-N	位置照会なし	標準取付け	収縮または伸張	SH15002LB16DSC
1-1/2"	2"		Buna-N	位置照会なし	標準取付け	収縮または伸張	SH15002LB36DSC
1-1/2"	3"	焼結青銅	Buna-N	位置照会なし	標準取付け	押出し	SH15003BB16DS1X
1-1/2"	3"	焼結青銅	Buna-N	位置照会なし	標準取付け	押出し	SH15003BB16DSA
1-1/2"	3"		Buna-N	位置照会なし	標準取付け	収縮または伸張	SH15003LB16DS3
1-1/2"	3"		Buna-N	位置照会なし	標準取付け	収縮または伸張	SH15003LB36DSC
1-1/2"	3"		FKM	位置照会なし	標準取付け	収縮または伸張	SH15003LB46DSC
1-1/2"	3"	PTFE	Buna-N	位置照会なし	標準取付け	収縮または伸張	SH15003TB16DSC
1-1/2"	3"	PTFE	FKM	位置照会なし	標準取付け	収縮または伸張	SH15003TB46DSC
1-1/2"	4"	焼結青銅	Buna-N	位置照会なし	標準取付け	引込み	SH15004BB16DS2
1-1/2"	4"	焼結青銅	Buna-N	位置照会なし	標準取付け	収縮または伸張	SH15004BB16DSC
1-1/2"	4"		Buna-N	位置照会なし	フランジ取付け	収縮または伸張	SH15004LB16DBC
1-1/2"	4"		Buna-N	位置照会なし	標準取付け	収縮または伸張	SH15004LB16DSC
1-1/2"	4"		Buna-N	位置照会なし	標準取付け	収縮または伸張	SH15004LB36DSC
1-1/2"	4"		FKM	位置照会なし	標準取付け	収縮または伸張	SH15004LB46DSC
1-1/2"	5"	焼結青銅	FKM	位置照会なし	標準取付け	収縮または伸張	SH15005BB46DSC
1-1/2"	5"		Buna-N	位置照会なし	標準取付け	押出し	SH15005LB16DS1
1-1/2"	5"		Buna-N	位置照会なし	標準取付け	収縮または伸張	SH15005LB16DS3
1-1/2"	5"		Buna-N	位置照会なし	標準取付け	収縮または伸張	SH15005LB16DS3X
1-1/2"	5"		Buna-N	位置照会なし	標準取付け	収縮または伸張	SH15005LB16DSC
1-1/2"	5"		Buna-N	位置照会なし	標準取付け	収縮または伸張	SH15005LB36DSC
1-1/2"	5"		FKM	位置照会なし	標準取付け	引込み	SH15005LB46DS2
1-1/2"	5"	PTFE	Buna-N	位置照会なし	標準取付け	収縮または伸張	SH15005TB16DSC
1-1/2"	6"	焼結青銅	Buna-N	位置照会なし	標準取付け	押出し	SH15006BB16DSA
1-1/2"	6"	焼結青銅	Buna-N	位置照会なし	標準取付け	収縮または伸張	SH15006BB16DSC
1-1/2"	6"		Buna-N	位置照会なし	標準取付け	押出し	SH15006LB16DSA
1-1/2"	6"		Buna-N	位置照会なし	標準取付け	収縮または伸張	SH15006LB16DSC

Bore Size	ストローク	材質 軸受け	材質 ガ スケット	コンタク トタイプ	取付けタイプ	緩衝の位置	マテリアル番号
1-1/2"	6"		Buna-N	位置照会なし	標準取付け	収縮または伸張	SH15006LB16DSCX
1-1/2"	6"		FKM	位置照会なし	標準取付け	押出し	SH15006LB46DSA
1-1/2"	6"	PTFE	Buna-N	位置照会なし	標準取付け	収縮または伸張	SH15006TB16DS3
1-1/2"	6"	PTFE	Buna-N	位置照会なし	標準取付け	引込み	SH15006TB16DSB
1-1/2"	6"	PTFE	Buna-N	位置照会なし	標準取付け	収縮または伸張	SH15006TB16DSC
1-1/2"	7"	焼結青銅	Buna-N	位置照会なし	標準取付け	収縮または伸張	SH15007BB16DSC
1-1/2"	7"		Buna-N	位置照会なし	標準取付け	収縮または伸張	SH15007LB16DS3X
1-1/2"	7"		Buna-N	位置照会なし	標準取付け	押出し	SH15007LB16DSAC
1-1/2"	7"		Buna-N	位置照会なし	標準取付け	収縮または伸張	SH15007LB16DSC
1-1/2"	7"		Buna-N	位置照会なし	標準取付け	収縮または伸張	SH15007LB16DSCX
1-1/2"	7"	PTFE	Buna-N	位置照会なし	標準取付け	収縮または伸張	SH15007TB16DSC
1-1/2"	8"	焼結青銅	Buna-N	位置照会なし	標準取付け	押出し	SH15008BB16DSA
1-1/2"	8"	焼結青銅	Buna-N	位置照会なし	標準取付け	収縮または伸張	SH15008BB16DSC
1-1/2"	8"		Buna-N	位置照会なし	標準取付け	押出し	SH15008LB16DS1
1-1/2"	8"		Buna-N	位置照会なし	標準取付け	引込み	SH15008LB16DS2
1-1/2"	8"		Buna-N	位置照会なし	標準取付け	収縮または伸張	SH15008LB16DS3
1-1/2"	8"		Buna-N	位置照会なし	標準取付け	収縮または伸張	SH15008LB16DS3X
1-1/2"	8"		Buna-N	位置照会なし	標準取付け	収縮または伸張	SH15008LB16DSC
1-1/2"	8"		Buna-N	位置照会なし	標準取付け	収縮または伸張	SH15008LB16DSCX
1-1/2"	8"	PTFE	FKM	位置照会なし	標準取付け	引込み	SH15008TB46DSB
1-1/2"	9"		Buna-N	位置照会なし	標準取付け	押出し	SH15009LB16DS1
1-1/2"	9"		Buna-N	位置照会なし	標準取付け	引込み	SH15009LB16DS2
1-1/2"	9"		Buna-N	位置照会なし	標準取付け	収縮または伸張	SH15009LB16DS3
1-1/2"	10"	焼結青銅	Buna-N	位置照会なし	標準取付け	収縮または伸張	SH15010BB16DSC
1-1/2"	10"		Buna-N	位置照会なし	標準取付け	収縮または伸張	SH15010LB16DS3
1-1/2"	10"		Buna-N	位置照会なし	標準取付け	収縮または伸張	SH15010LB16DS3X
1-1/2"	10"		Buna-N	位置照会なし	標準取付け	押出し	SH15010LB16DSA
1-1/2"	10"		Buna-N	位置照会なし	標準取付け	収縮または伸張	SH15010LB16DSC
1-1/2"	10"		Buna-N	位置照会なし	標準取付け	収縮または伸張	SH15010LB16DSCX
1-1/2"	11"		FKM	位置照会なし	標準取付け	収縮または伸張	SH15011LB46DSC
1-1/2"	12"	焼結青銅	Buna-N	位置照会なし	標準取付け	収縮または伸張	SH15012BB16DSC
1-1/2"	12"		Buna-N	位置照会なし	標準取付け	収縮または伸張	SH15012LB16DS3
1-1/2"	12"		Buna-N	位置照会なし	標準取付け	収縮または伸張	SH15012LB16DSC
1-1/2"	12"		Buna-N	位置照会なし	フランジ取付け	収縮または伸張	SH15012LB36DBC
1-1/2"	13"		Buna-N	位置照会なし	標準取付け	収縮または伸張	SH15013LB16DSC
1-1/2"	15"		Buna-N	位置照会なし	標準取付け	押出し	SH15015LB16DSA
1-1/2"	15"		Buna-N	位置照会なし	標準取付け	収縮または伸張	SH15015LB36DSC
1-1/2"	16"	焼結青銅	Buna-N	位置照会なし	標準取付け	収縮または伸張	SH15016BB16DSC
1-1/2"	16"		Buna-N	位置照会なし	標準取付け	収縮または伸張	SH15016LB16DSC
1-1/2"	16"		Buna-N	位置照会なし	標準取付け	引込み	SH15016LB36DS2
1-1/2"	18"		Buna-N	位置照会なし	標準取付け	収縮または伸張	SH15018LB16DS3

Bore Size	ストローク	材質 軸受け	材質 ガasket	コンタクトタイプ	取付けタイプ	緩衝の位置	マテリアル番号
1-1/2"	18"		Buna-N	位置照会なし	標準取付け	押出し	SH15018LB16DSA
1-1/2"	18"	PTFE	Buna-N	位置照会なし	標準取付け	収縮または伸張	SH15018TB16DSC
1-1/2"	1-1/2"		Buna-N	位置照会なし	標準取付け	収縮または伸張	SH150X9LB16DS3
1-1/2"	1-1/2"		FKM	位置照会なし	標準取付け	収縮または伸張	SH150X9LB46DS3

寸法 (インチ)

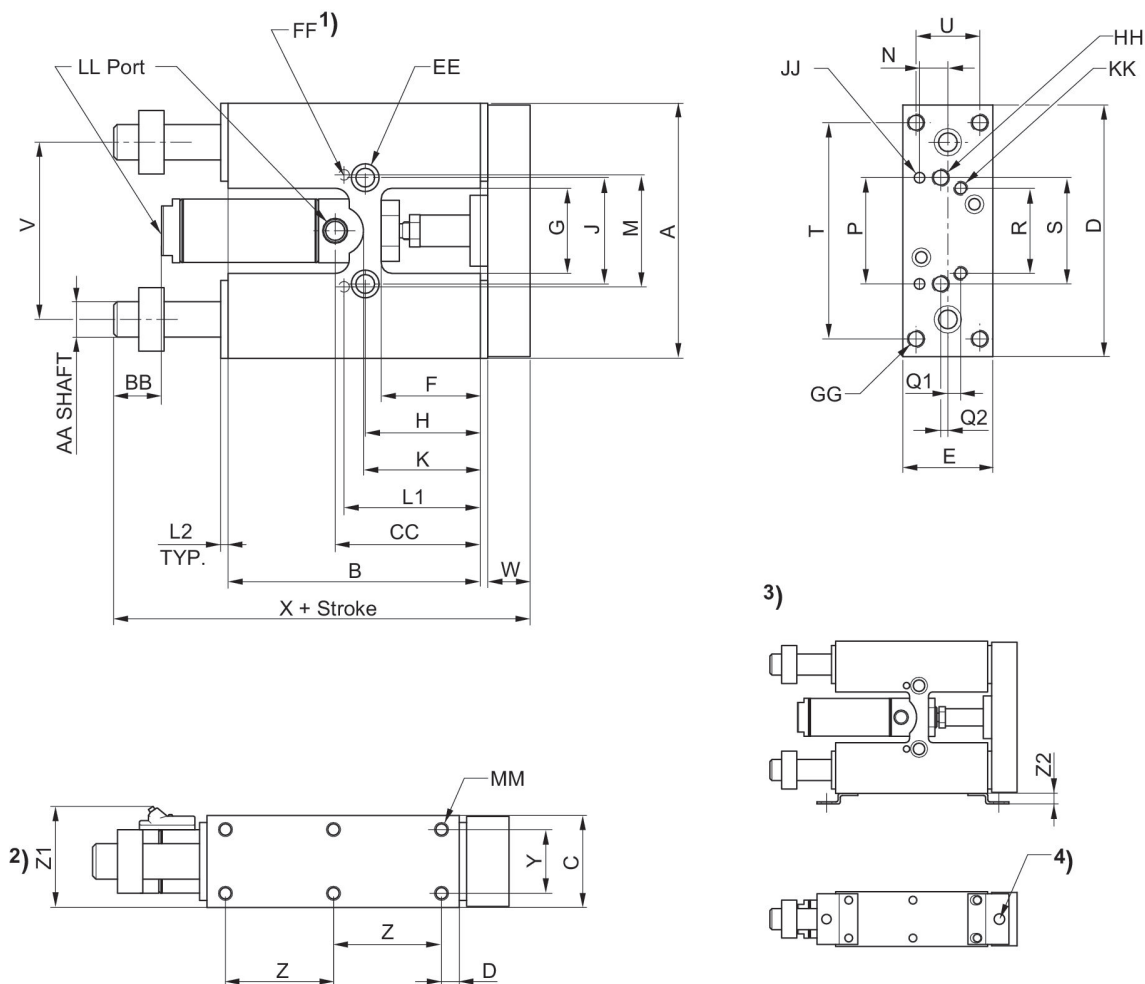

- 1) 下側に配置
- 2) Optional Hall effect and reed sensors
- 3) 近接センサ用取付ブラケット
- 4) 近接センサ用穴 M8

Ø [inch]	A	B	C	D	E	F	G	H	J	K
1 1/2"	5.25	4.95	2.00	5.18	1.93	1.93	2.00	2.25	2.25	2.68
2"	6.50	6.50	2.50	6.44	2.44	2.50	2.50	2.87	2.75	3.37
2 1/2"	6.50	6.50	2.87	6.44	2.44	2.50	2.50	2.81	2.75	3.37

Ø [inch]	L1	L2	M	N	P	Q1	Q2	R	S	T
1 1/2"	2.68	0.18	2.499/2.501	0.56	2.499/2.501	0.31	0.12	1.87	2.25	4.25
2"	3.37	0.25	2.99/3.001	0.62	2.99/3.001	0.37	0.12	2.25	2.75	5.25

Ø [inch]	L1	L2	M	N	P	Q1	Q2	R	S	T
2 1/2"	3.31	0.25	2.499/2.501	0.62	2.499/2.501	0.37	0.12	2.25	2.75	5.25

Ø [inch]	U	V	W	X	Y	Z	Z1	Z2	AA	BB
1 1/2"	1.43	3.75	0.81	7.16	1.43	2.12	2.25	0.31	0.750	0.87
2"	1.87	4.56	0.87	8.75	1.87	2.62	2.75	0.31	1.000	1.00
2 1/2"	1.87	4.56	0.87	8.75	1.87	2.62	3.21	0.31	1.000	1.00

Ø [inch]	CC	DD	EE	FF	GG	HH	JJ	KK	LL	MM
1 1/2"	3.00	0.37	C'Bored for 5/16 SHCS, Tapped 3/8-24 x .75 DP	0.1875/0.1885 x .37DP	5/16-18 thru, C'Bored for 1/4 SHCS	5/16-18 thru, C'Bored for 1/4 SHCS	0.1875/0.1885 x .37DP	5/16-18 x 062DP	1/8 NPTF	1/4-20 x .37 DP
2"	3.71	0.62	C'Bored for 3/8 SHCS, Tapped 7/16-20 x 0.875 DP	0.250/0.251 x 0.50DP	3/8-24 thru, C'Bored for 5/16 SHCS	3/8-24 thru, C'Bored For 5/16 SHCS	0.250/0.251 x 0.50DP	5/16-18 x 062DP	1/4 NPTF	5/16-18 x 0.50 DP
2 1/2"	3.71	0.62	C'Bored for 3/8 SHCS, Tapped 7/16-20 x 0.875 DP	0.250/0.251 x 0.50DP	3/8-24 thru, C'Bored for 5/16 SHCS	3/8-24 thru, C'Bored For 5/16 SHCS	0.250/0.251 x 0.50DP	5/16-18 x 062DP	1/4 NPTF	5/16-18 x 0.50 DP

案内シリンダー, シリーズ SH

案内シリンダー
マグネットなしピストン
弾性緩衝
リニア玉軸受け
2"

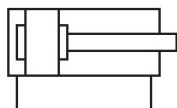

Bore Size	ストローク	材質 軸受け	材質 ガ ケット	コンタク トタイプ	取付けタイプ	緩衝の位置	マテリアル番号
2"	1"		Buna-N	位置照会なし	標準取付け	収縮または伸張	SH20001LB16DSC
2"	2"	焼結青銅	FKM	位置照会なし	標準取付け	収縮または伸張	SH20002BB46DSC
2"	2"		Buna-N	位置照会なし	標準取付け	押出し	SH20002LB16DSAC
2"	2"		Buna-N	位置照会なし	標準取付け	収縮または伸張	SH20002LB16DSC
2"	3"		Buna-N	位置照会なし	標準取付け	押出し	SH20003LB16DS1
2"	3"		Buna-N	位置照会なし	標準取付け	押出し	SH20003LB16DSAX
2"	3"		Buna-N	位置照会なし	標準取付け	収縮または伸張	SH20003LB36DSC
2"	3"		FKM	位置照会なし	標準取付け	押出し	SH20003LB46DS1
2"	3"	PTFE	Buna-N	位置照会なし	標準取付け	収縮または伸張	SH20003TB16DS3
2"	3"	PTFE	Buna-N	位置照会なし	標準取付け	収縮または伸張	SH20003TB16DSC
2"	4"		Buna-N	位置照会なし	フランジ取付け	収縮または伸張	SH20004LB16DB3
2"	4"		Buna-N	位置照会なし	標準取付け	押出し	SH20004LB16DS1
2"	4"		Buna-N	位置照会なし	標準取付け	引込み	SH20004LB16DS2
2"	4"		Buna-N	位置照会なし	標準取付け	押出し	SH20004LB16DSA
2"	4"		Buna-N	位置照会なし	標準取付け	収縮または伸張	SH20004LB16DSC
2"	4"		Buna-N	位置照会なし	標準取付け	収縮または伸張	SH20004LB16DSCX
2"	4"		Buna-N	位置照会なし	標準取付け	収縮または伸張	SH20004LB16DSCY
2"	4"		FKM	位置照会なし	標準取付け	収縮または伸張	SH20004LB46DSC
2"	4"	PTFE	FKM	位置照会なし	標準取付け	引込み	SH20004TB26DS2
2"	5"		Buna-N	位置照会なし	標準取付け	収縮または伸張	SH20005LB16DS3
2"	5"		Buna-N	位置照会なし	標準取付け	収縮または伸張	SH20005LB16DSC
2"	5"		Buna-N	位置照会なし	標準取付け	収縮または伸張	SH20005LB16DSCX
2"	5"		FKM	位置照会なし	標準取付け	収縮または伸張	SH20005LB46DSC
2"	6"		Buna-N	位置照会なし	標準取付け	押出し	SH20006LB16DSA
2"	6"		Buna-N	位置照会なし	標準取付け	収縮または伸張	SH20006LB16DSC
2"	6"		Buna-N	位置照会なし	標準取付け	収縮または伸張	SH20006LB16DSCX
2"	6"		Buna-N	位置照会なし	標準取付け	収縮または伸張	SH20006LB36DSC
2"	6"		FKM	位置照会なし	標準取付け	引込み	SH20006LB46DS2
2"	6"		FKM	位置照会なし	標準取付け	収縮または伸張	SH20006LB46DSC
2"	7"	焼結青銅	FKM	位置照会なし	標準取付け	収縮または伸張	SH20007BB46DSC
2"	7"		Buna-N	位置照会なし	標準取付け	押出し	SH20007LB16DS1

Bore Size	ストローク	材質 軸受け	材質 ガ スケット	コンタク トタイプ	取付けタイプ	緩衝の位置	マテリアル番号
2"	7"		Buna-N	位置照会なし	標準取付け	押出し	SH20007LB16DSA
2"	7"		Buna-N	位置照会なし	標準取付け	収縮または伸張	SH20007LB16DSC
2"	7"	PTFE	Buna-N	位置照会なし	標準取付け	押出し	SH20007TB16DS1
2"	7"	PTFE	Buna-N	位置照会なし	標準取付け	収縮または伸張	SH20007TB16DSC
2"	8"		Buna-N	位置照会なし	標準取付け	押出し	SH20008LB16DS1
2"	8"		Buna-N	位置照会なし	標準取付け	収縮または伸張	SH20008LB16DS3
2"	8"		Buna-N	位置照会なし	標準取付け	収縮または伸張	SH20008LB16DSC
2"	8"	PTFE	Buna-N	位置照会なし	標準取付け	収縮または伸張	SH20008TB16DS3
2"	8"	PTFE	Buna-N	位置照会なし	標準取付け	収縮または伸張	SH20008TB16DSC
2"	9"		Buna-N	位置照会なし	標準取付け	押出し	SH20009LB16DSA
2"	9"		Buna-N	位置照会なし	標準取付け	収縮または伸張	SH20009LB16DSCX
2"	9"		FKM	位置照会なし	標準取付け	収縮または伸張	SH20009LB46DS3
2"	9"	PTFE	Buna-N	位置照会なし	標準取付け	収縮または伸張	SH20009TB16DS3
2"	9"	PTFE	Buna-N	位置照会なし	標準取付け	収縮または伸張	SH20009TB16DSC
2"	10"	焼結青銅	FKM	位置照会なし	標準取付け	収縮または伸張	SH20010BB46DSC
2"	10"		Buna-N	位置照会なし	標準取付け	収縮または伸張	SH20010LB16DS3
2"	10"		Buna-N	位置照会なし	標準取付け	押出し	SH20010LB16DSA
2"	10"		Buna-N	位置照会なし	標準取付け	収縮または伸張	SH20010LB16DSC
2"	10"		Buna-N	位置照会なし	取付けブラケット	収縮または伸張	SH20010LB36DAC
2"	10"		Buna-N	位置照会なし	標準取付け	収縮または伸張	SH20010LB36DSC
2"	10"	PTFE	Buna-N	位置照会なし	標準取付け	収縮または伸張	SH20010TB36DS3
2"	11"		Buna-N	位置照会なし	標準取付け	収縮または伸張	SH20011LB16DSC
2"	11"	PTFE	Buna-N	位置照会なし	標準取付け	収縮または伸張	SH20011TB16DSC
2"	12"		Buna-N	位置照会なし	標準取付け	収縮または伸張	SH20012LB16DS3
2"	12"		Buna-N	位置照会なし	標準取付け	収縮または伸張	SH20012LB16DSC
2"	12"		Buna-N	位置照会なし	標準取付け	収縮または伸張	SH20012LB16DSCX
2"	12"	PTFE	Buna-N	位置照会なし	標準取付け	収縮または伸張	SH20012TB16DS3
2"	12"	PTFE	Buna-N	位置照会なし	標準取付け	収縮または伸張	SH20012TB16DSC
2"	13"		Buna-N	位置照会なし	標準取付け	押出し	SH20013LB16DSA
2"	13"		Buna-N	位置照会なし	標準取付け	収縮または伸張	SH20013LB36DSC
2"	14"		Buna-N	位置照会なし	標準取付け	収縮または伸張	SH20014LB16DS3
2"	14"		Buna-N	位置照会なし	標準取付け	収縮または伸張	SH20014LB16DSC
2"	15"	PTFE	Buna-N	位置照会なし	標準取付け	収縮または伸張	SH20015TB36DSC
2"	16"		Buna-N	位置照会なし	標準取付け	押出し	SH20016LB16DS1
2"	16"		Buna-N	位置照会なし	標準取付け	押出し	SH20016LB16DSA
2"	16"		Buna-N	位置照会なし	標準取付け	収縮または伸張	SH20016LB16DSC
2"	16"		Buna-N	位置照会なし	標準取付け	収縮または伸張	SH20016LB16DSCX
2"	16"		Buna-N	位置照会なし	標準取付け	押出し	SH20016LB36DSA
2"	17"		Buna-N	位置照会なし	標準取付け	押出し	SH20017LB16DSA
2"	18"		Buna-N	位置照会なし	標準取付け	収縮または伸張	SH20018LB16DS3
2"	18"		Buna-N	位置照会なし	標準取付け	引込み	SH20018LB16DSB

Bore Size	ストローク	材質 軸受け	材質 ガasket	コンタクトタイプ	取付けタイプ	緩衝の位置	マテリアル番号
2"	18"		Buna-N	位置照会なし	標準取付け	収縮または伸張	SH20018LB36DSC
2"	18"	PTFE	Buna-N	位置照会なし	標準取付け	収縮または伸張	SH20018TB36DSC
2"	1/2"		Buna-N	位置照会なし	標準取付け	収縮または伸張	SH200X5LB16DS3

寸法 (インチ)

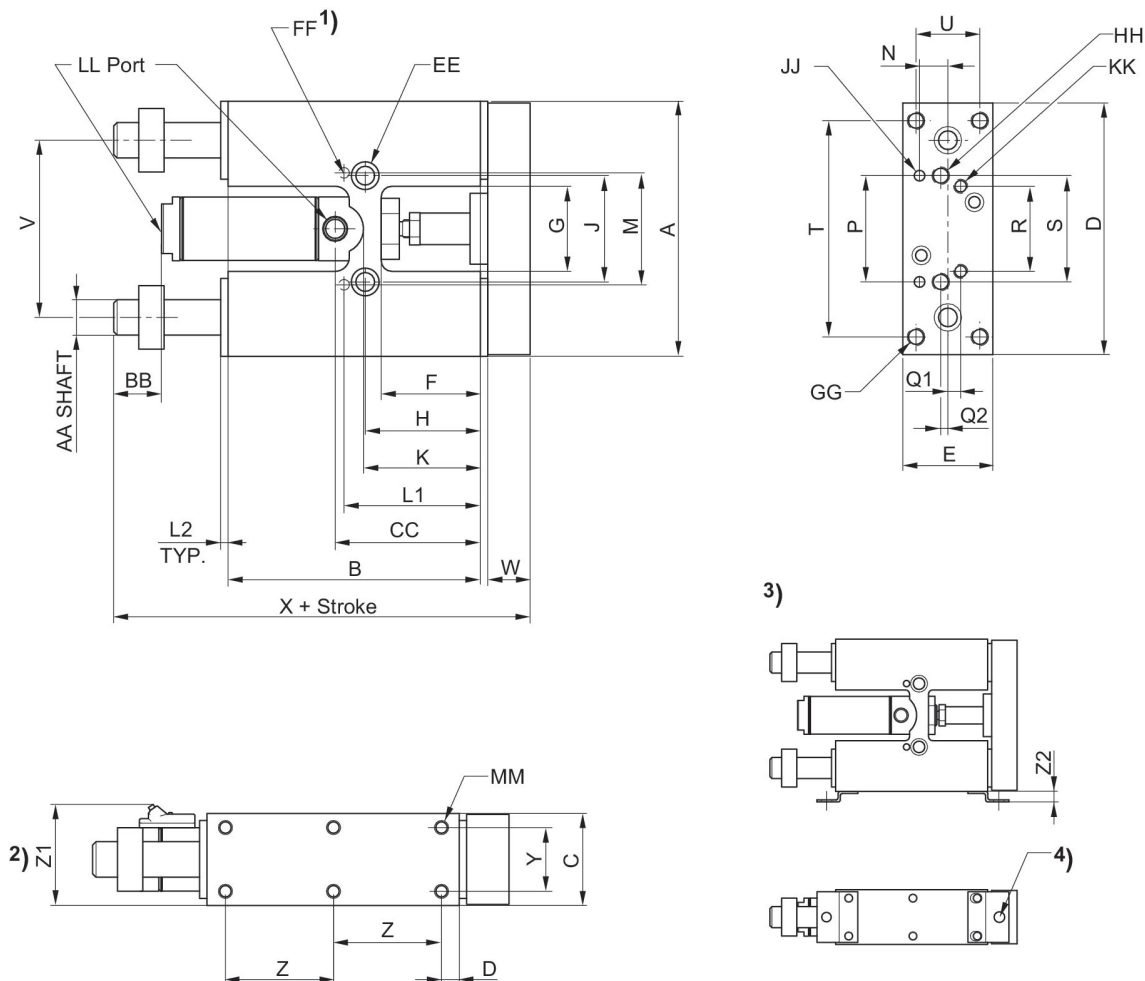

- 1) 下側に配置
- 2) Optional Hall effect and reed sensors
- 3) 近接センサ用取付ブラケット
- 4) 近接センサ用穴 M8

Ø [inch]	A	B	C	D	E	F	G	H	J	K
1 1/2"	5.25	4.95	2.00	5.18	1.93	1.93	2.00	2.25	2.25	2.68
2"	6.50	6.50	2.50	6.44	2.44	2.50	2.50	2.87	2.75	3.37
2 1/2"	6.50	6.50	2.87	6.44	2.44	2.50	2.50	2.81	2.75	3.37

Ø [inch]	L1	L2	M	N	P	Q1	Q2	R	S	T
1 1/2"	2.68	0.18	2.499/2.501	0.56	2.499/2.501	0.31	0.12	1.87	2.25	4.25
2"	3.37	0.25	2.99/3.001	0.62	2.99/3.001	0.37	0.12	2.25	2.75	5.25
2 1/2"	3.31	0.25	2.499/2.501	0.62	2.499/2.501	0.37	0.12	2.25	2.75	5.25

Ø [inch]	U	V	W	X	Y	Z	Z1	Z2	AA	BB
1 1/2"	1.43	3.75	0.81	7.16	1.43	2.12	2.25	0.31	0.750	0.87
2"	1.87	4.56	0.87	8.75	1.87	2.62	2.75	0.31	1.000	1.00
2 1/2"	1.87	4.56	0.87	8.75	1.87	2.62	3.21	0.31	1.000	1.00

Ø [inch]	CC	DD	EE	FF	GG	HH	JJ	KK	LL	MM
1 1/2"	3.00	0.37	C Bored for 5/16 SHCS, Tapped 3/8-24 x .75 DP	0.1875/0.1885 x .37DP	5/16-18 thru, C Bored for 1/4 SHCS	5/16-18 thru, C Bored for 1/4 SHCS	0.1875/0.1885 x .37DP	5/16-18 x 062DP	1/8 NPTF	1/4-20 x .37 DP
2"	3.71	0.62	C Bored for 3/8 SHCS, Tapped 7/16-20 x 0.875 DP	0.250/0.251 x 0.50DP	3/8-24 thru, C Bored for 5/16 SHCS	3/8-24 thru, C Bored For 5/16 SHCS	0.250/0.251 x 0.50DP	5/16-18 x 062DP	1/4 NPTF	5/16-18 x 0.50 DP
2 1/2"	3.71	0.62	C Bored for 3/8 SHCS, Tapped 7/16-20 x 0.875 DP	0.250/0.251 x 0.50DP	3/8-24 thru, C Bored for 5/16 SHCS	3/8-24 thru, C Bored For 5/16 SHCS	0.250/0.251 x 0.50DP	5/16-18 x 062DP	1/4 NPTF	5/16-18 x 0.50 DP

案内シリンダー, シリーズ SH

案内シリンダー
マグネットなしピストン
弾性緩衝
リニア玉軸受け
2 1/2"

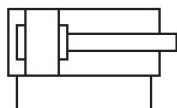

Bore Size	ストローク	材質 軸受け	材質 ガ ケット	コンタク トタイプ	取付けタイプ	緩衝の位置	マテリアル番号
2-1/2"	1"		Buna-N	位置照会なし	標準取付け	押出し	SH25001LB16DS1
2-1/2"	2"	焼結青銅	FKM	位置照会なし	標準取付け	収縮または伸張	SH25002BB46DSC
2-1/2"	2"		FKM	位置照会なし	標準取付け	収縮または伸張	SH25002LB46DSC
2-1/2"	2"	PTFE	Buna-N	位置照会なし	標準取付け	収縮または伸張	SH25002TB16DS3
2-1/2"	2"	PTFE	Buna-N	位置照会なし	標準取付け	収縮または伸張	SH25002TB16DSC
2-1/2"	3"		Buna-N	位置照会なし	標準取付け	押出し	SH25003LB16DSA
2-1/2"	4"		Buna-N	位置照会なし	標準取付け	引込み	SH25004LB16DS2
2-1/2"	4"		Buna-N	位置照会なし	標準取付け	収縮または伸張	SH25004LB16DS3
2-1/2"	4"		Buna-N	位置照会なし	標準取付け	収縮または伸張	SH25004LB16DSC
2-1/2"	5"		Buna-N	位置照会なし	標準取付け	収縮または伸張	SH25005LB16DS3
2-1/2"	5"		Buna-N	位置照会なし	標準取付け	収縮または伸張	SH25005LB16DSC
2-1/2"	6"	焼結青銅	Buna-N	位置照会なし	標準取付け	収縮または伸張	SH25006BB16DSC
2-1/2"	7"		Buna-N	位置照会なし	標準取付け	収縮または伸張	SH25007LB36DSC
2-1/2"	8"		Buna-N	位置照会なし	標準取付け	引込み	SH25008LB16DSB
2-1/2"	8"		Buna-N	位置照会なし	標準取付け	収縮または伸張	SH25008LB16DSC
2-1/2"	10"		Buna-N	位置照会なし	標準取付け	収縮または伸張	SH25010LB36DSCX
2-1/2"	12"		Buna-N	位置照会なし	標準取付け	収縮または伸張	SH25012LB16DSC
2-1/2"	16"	焼結青銅	Buna-N	位置照会なし	標準取付け	収縮または伸張	SH25016BB16DSC
2-1/2"	18"		Buna-N	位置照会なし	標準取付け	収縮または伸張	SH25018LB16DS3
2-1/2"	18"	PTFE	Buna-N	位置照会なし	標準取付け		SH25018TB16DSCX

寸法 (インチ)

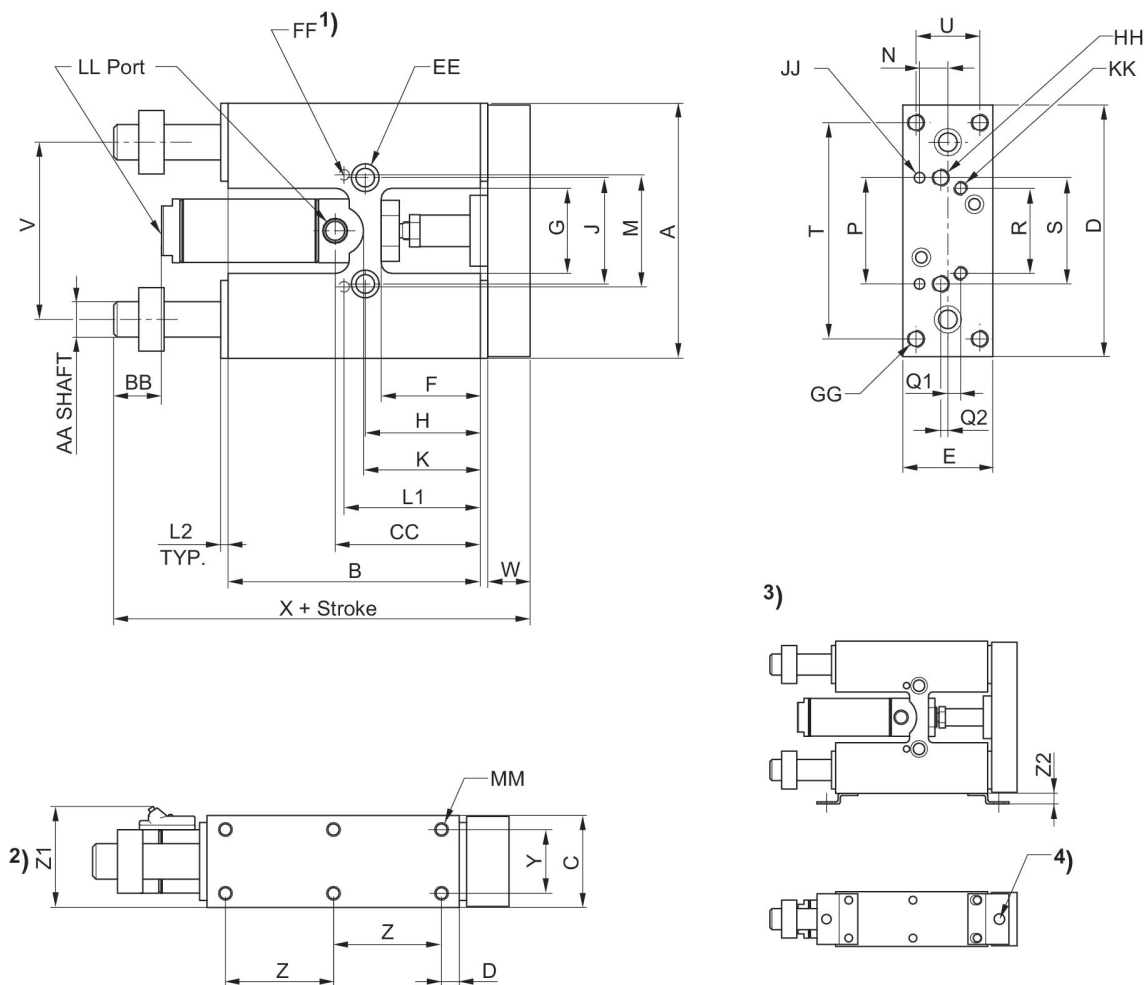

- 1) 下側に配置
- 2) Optional Hall effect and reed sensors
- 3) 近接センサ用取付ブラケット
- 4) 近接センサ用穴 M8

Ø [inch]	A	B	C	D	E	F	G	H	J	K
1 1/2"	5.25	4.95	2.00	5.18	1.93	1.93	2.00	2.25	2.25	2.68
2"	6.50	6.50	2.50	6.44	2.44	2.50	2.50	2.87	2.75	3.37
2 1/2"	6.50	6.50	2.87	6.44	2.44	2.50	2.50	2.81	2.75	3.37

Ø [inch]	L1	L2	M	N	P	Q1	Q2	R	S	T
1 1/2"	2.68	0.18	2.499/2.501	0.56	2.499/2.501	0.31	0.12	1.87	2.25	4.25
2"	3.37	0.25	2.99/3.001	0.62	2.99/3.001	0.37	0.12	2.25	2.75	5.25
2 1/2"	3.31	0.25	2.499/2.501	0.62	2.499/2.501	0.37	0.12	2.25	2.75	5.25

Ø [inch]	U	V	W	X	Y	Z	Z1	Z2	AA	BB
1 1/2"	1.43	3.75	0.81	7.16	1.43	2.12	2.25	0.31	0.750	0.87
2"	1.87	4.56	0.87	8.75	1.87	2.62	2.75	0.31	1.000	1.00
2 1/2"	1.87	4.56	0.87	8.75	1.87	2.62	3.21	0.31	1.000	1.00

Ø [inch]	CC	DD	EE	FF	GG	HH	JJ	KK	LL	MM
1 1/2"	3.00	0.37	C'Bored for 5/16 SHCS, Tapped 3/8-24 x .75 DP	0.1875/0.1885 x .37DP	5/16-18 thru, C'Bored for 1/4 SHCS	5/16-18 thru, C'Bored for 1/4 SHCS	0.1875/0.1885 x .37DP	5/16-18 x 062DP	1/8 NPTF	1/4-20 x .37 DP
2"	3.71	0.62	C'Bored for 3/8 SHCS, Tapped 7/16-20 x 0.875 DP	0.250/0.251 x 0.50DP	3/8-24 thru, C'Bored for 5/16 SHCS	3/8-24 thru, C'Bored For 5/16 SHCS	0.250/0.251 x 0.50DP	5/16-18 x 062DP	1/4 NPTF	5/16-18 x 0.50 DP
2 1/2"	3.71	0.62	C'Bored for 3/8 SHCS, Tapped 7/16-20 x 0.875 DP	0.250/0.251 x 0.50DP	3/8-24 thru, C'Bored for 5/16 SHCS	3/8-24 thru, C'Bored For 5/16 SHCS	0.250/0.251 x 0.50DP	5/16-18 x 062DP	1/4 NPTF	5/16-18 x 0.50 DP

案内シリンダー, シリーズ SH

案内シリンダー
マグネットなしピストン
弾性緩衝
リニア玉軸受け
3"

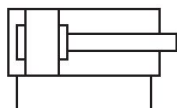

Bore Size	ストローク	材質 軸受け	材質 ガ ケット	コンタク トタイプ	取付けタイプ	緩衝の位置	マテリアル番号
3"	3"		Buna-N	位置照会なし	標準取付け	収縮または伸張	SH30003LB36DSC
3"	4"	焼結青銅	Buna-N	位置照会なし	標準取付け	収縮または伸張	SH30004BB16DSC
3"	5"	焼結青銅	Buna-N	位置照会なし	標準取付け	収縮または伸張	SH30005BB16DSCX
3"	5"	焼結青銅	Buna-N	位置照会なし	標準取付け	収縮または伸張	SH30005BB36DSC
3"	6"		FKM	位置照会なし	標準取付け	引込み	SH30006LB46DSB
3"	7"		Buna-N	位置照会なし	標準取付け	収縮または伸張	SH30007LB16DSC
3"	8"	焼結青銅	Buna-N	位置照会なし	標準取付け	収縮または伸張	SH30008BB16DSC
3"	11"		Buna-N	位置照会なし	標準取付け	収縮または伸張	SH30011LB16DSC
3"	12"	焼結青銅	Buna-N	位置照会なし	標準取付け	収縮または伸張	SH30012BB16DSC
3"	12"		Buna-N	位置照会なし	標準取付け	引込み	SH30012LB16DS2
3"	13"	焼結青銅	Buna-N	位置照会なし	標準取付け	収縮または伸張	SH30013BB16DSC
3"	13"		Buna-N	位置照会なし	標準取付け	収縮または伸張	SH30013LB16DSC
3"	14"	焼結青銅	Buna-N	位置照会なし	標準取付け	収縮または伸張	SH30014BB16DSCX
3"	15"		Buna-N	位置照会なし	標準取付け	引込み	SH30015LB16DS2
3"	15"		Buna-N	位置照会なし	標準取付け	収縮または伸張	SH30015LB36DSC
3"	15"	PTFE	Buna-N	位置照会なし	標準取付け	収縮または伸張	SH30015TB16DSCX
3"	17"		Buna-N	位置照会なし	標準取付け	引込み	SH30017LB16DSB
3"	18"		Buna-N	位置照会なし	標準取付け	引込み	SH30018LB16DSB
3"	18"		FKM	位置照会なし	標準取付け	収縮または伸張	SH30018LB46DS3

寸法 (インチ)

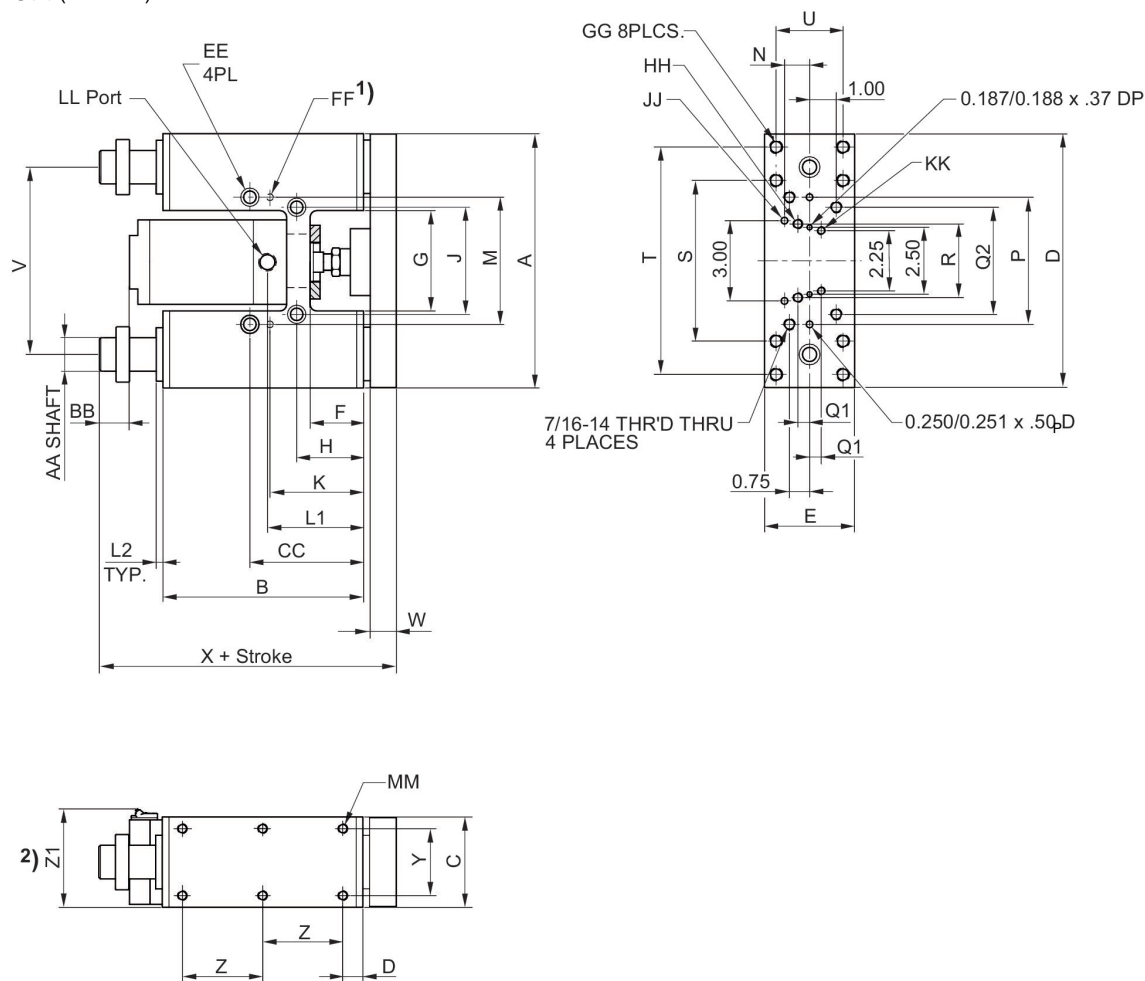

Ø [inch]	A	B	C	D	E	F	G	H	J	K
3"	9.50	7.50	3.37	9.44	3.31	2.00	3.75	2.50	4.00	3.50

Ø [inch]	L1	L2	M	N	P	Q1	Q2	R	S	T
3"	3.59	0.25	4.749 / 4.751	0.94	4.749 / 4.751	0.43	4.00	2.75	6.00	8.50

Ø [inch]	U	V	W	X	Y	Z	Z1	Z2	AA	BB
3"	2.50	7.00	0.97	10.10	2.50	3.00	3.73	0.312	1.250	1.12

Ø [inch]	CC	DD	EE	FF	GG	HH	JJ	KK	LL	MM
3"	4.25	0.75	C'Bored for 7/16 SHCS, Tapped 1/2-20 x 0.75 DP	0.250 / 0.251 x 0.50DP	1/2-13 thru, C'Bored for 3/8-16 SHCS	1/2-13 thru, C'Bored for 3/8-16 SHCS	0.250 / 0.251 x 0.50DP	5/16-18 x 0.50DP	3/8 NPTF	3/8-16 x 0.57 DP

案内シリンダー, シリーズ SH

案内シリンダー
マグネット付きピストン
緩衝なし
リニア玉軸受け
9/16"



Bore Size	ストローク	材質 軸受け	材質 ガ スケット	コンタク トタイプ	センサーの クランプ位置	ケーブ ルセット	取付けタイプ	マテリアル番号
9/16"	1"	焼結青銅	Buna-N	PNP	収縮または伸 張	標準タイプ	標準取付け	SH05601BB11CS4
9/16"	1"	焼結青銅	Buna-N	リード	収縮または伸 張	標準タイプ	標準取付け	SH05601BB13CS4
9/16"	1"	焼結青銅	Buna-N	NPN	収縮または伸 張	クイックリ リース	標準取付け	SH05601BB1YCS4
9/16"	1"		Buna-N	PNP	収縮または伸 張	標準タイプ	標準取付け	SH05601LB11CS4
9/16"	1"		Buna-N	NPN	収縮または伸 張	標準タイプ	標準取付け	SH05601LB12CS4
9/16"	1"		Buna-N	リード	押出し	標準タイプ	標準取付け	SH05601LB13AS4
9/16"	1"		Buna-N	リード	収縮または伸 張	標準タイプ	標準取付け	SH05601LB13CS4
9/16"	1"		Buna-N	位置照会なし		取付けブラ ケット経由	標準取付け	SH05601LB17CS4
9/16"	1"		Buna-N	リード	収縮または伸 張	クイックリ リース	標準取付け	SH05601LB1XCS4
9/16"	1"		Buna-N	NPN	引込み	クイックリ リース	標準取付け	SH05601LB1YBS4
9/16"	1"		Buna-N	PNP	収縮または伸 張	クイックリ リース	フランジ取付 け	SH05601LB1ZCB4
9/16"	1"		Buna-N	PNP	収縮または伸 張	クイックリ リース	標準取付け	SH05601LB1ZCS4
9/16"	1"		FKM	NPN	収縮または伸 張	標準タイプ	標準取付け	SH05601LB42CS4
9/16"	1"	PTFE	Buna-N	リード	収縮または伸 張	標準タイプ	標準取付け	SH05601TB13CS4
9/16"	1"	PTFE	FKM	NPN	収縮または伸 張	標準タイプ	標準取付け	SH05601TB42CS4
9/16"	1"	PTFE	FKM	PNP	収縮または伸 張	クイックリ リース	標準取付け	SH05601TB4ZCS4
9/16"	2"	焼結青銅	Buna-N	PNP	収縮または伸 張	標準タイプ	標準取付け	SH05602BB11CS4
9/16"	2"	焼結青銅	Buna-N	リード	収縮または伸 張	標準タイプ	標準取付け	SH05602BB13CS4
9/16"	2"	焼結青銅	Buna-N		収縮または伸 張	取付けブラ ケット経由	標準取付け	SH05602BB17CS4
9/16"	2"		Buna-N	リード	押出し	標準タイプ	標準取付け	SH05602LB13AS4

Bore Size	ストローク	材質 軸受け	材質 ガスケット	コンタクトタイプ	センサーのクランプ位置	ケーブルルセット	取付けタイプ	マテリアル番号
9/16"	2"		Buna-N	リード	収縮または伸張	標準タイプ	標準取付け	SH05602LB13CS4
9/16"	2"		Buna-N	位置照会なし		取付けブラケット経由	標準取付け	SH05602LB17CS4
9/16"	2"		Buna-N	リード	押出し	クイックリリース	標準取付け	SH05602LB1XAS4X
9/16"	2"		Buna-N	リード	収縮または伸張	クイックリリース	標準取付け	SH05602LB1XCS4
9/16"	2"		Buna-N	NPN	収縮または伸張	クイックリリース	標準取付け	SH05602LB1YCS4
9/16"	2"		Buna-N	NPN	収縮または伸張	クイックリリース	標準取付け	SH05602LB1YCS4C
9/16"	2"		Buna-N	PNP	収縮または伸張	クイックリリース	標準取付け	SH05602LB1ZCS4
9/16"	2"		Buna-N	PNP	収縮または伸張	クイックリリース	標準取付け	SH05602LB1ZCS4C
9/16"	2"		FKM	NPN	収縮または伸張	標準タイプ	標準取付け	SH05602LB42CS4
9/16"	2"		FKM	リード	収縮または伸張	クイックリリース	標準取付け	SH05602LB4XCS4
9/16"	2"		FKM	PNP	収縮または伸張	クイックリリース	標準取付け	SH05602LB4ZCS4
9/16"	2"	PTFE	Buna-N	リード	引込み	クイックリリース	標準取付け	SH05602TB1XBS4C
9/16"	2"	PTFE	FKM	リード	収縮または伸張	標準タイプ	標準取付け	SH05602TB43CS4
9/16"	3"	焼結青銅	Buna-N	NPN	引込み	標準タイプ	標準取付け	SH05603BB12BS4
9/16"	3"	焼結青銅	Buna-N	PNP	収縮または伸張	クイックリリース	標準取付け	SH05603BB1ZCS4
9/16"	3"	焼結青銅	FKM	PNP	収縮または伸張	クイックリリース	標準取付け	SH05603BB4ZCS4
9/16"	3"		Buna-N	PNP	収縮または伸張	標準タイプ	標準取付け	SH05603LB11CS4
9/16"	3"		Buna-N	NPN	収縮または伸張	標準タイプ	標準取付け	SH05603LB12CS4
9/16"	3"		Buna-N	リード	押出し	標準タイプ	取付けブラケット	SH05603LB13AA4
9/16"	3"		Buna-N	リード	収縮または伸張	標準タイプ	標準取付け	SH05603LB13CS4
9/16"	3"		Buna-N	位置照会なし		取付けブラケット経由	標準取付け	SH05603LB17CS4
9/16"	3"		Buna-N	リード	収縮または伸張	クイックリリース	標準取付け	SH05603LB1XCS4
9/16"	3"		Buna-N	NPN	収縮または伸張	クイックリリース	標準取付け	SH05603LB1YCS4
9/16"	3"		Buna-N	PNP	収縮または伸張	クイックリリース	標準取付け	SH05603LB1ZCS4
9/16"	3"		Buna-N	PNP	収縮または伸張	クイックリリース	標準取付け	SH05603LB1ZCS4X
9/16"	3"	PTFE	Buna-N	NPN	引込み	標準タイプ	標準取付け	SH05603TB12BS4

Bore Size	ストローク	材質 軸受け	材質 ガスケット	コンタクトタイプ	センサーのクランプ位置	ケーブルルセット	取付けタイプ	マテリアル番号
9/16"	3"	PTFE	Buna-N	NPN	収縮または伸張	クイックリリース	標準取付け	SH05603TB1YCS4
9/16"	4"	焼結青銅	Buna-N	PNP	収縮または伸張	標準タイプ	標準取付け	SH05604BB11CS4
9/16"	4"	焼結青銅	Buna-N	PNP	収縮または伸張	クイックリリース	フランジ取付け	SH05604BB1ZCB4
9/16"	4"	焼結青銅	Buna-N	PNP	収縮または伸張	クイックリリース	標準取付け	SH05604BB1ZCS4
9/16"	4"		Buna-N	PNP	収縮または伸張	標準タイプ	標準取付け	SH05604LB11CS4
9/16"	4"		Buna-N	NPN	収縮または伸張	標準タイプ	標準取付け	SH05604LB12CS4
9/16"	4"		Buna-N	リード	収縮または伸張	標準タイプ	標準取付け	SH05604LB13CS4
9/16"	4"		Buna-N	NPN	引込み	クイックリリース	標準取付け	SH05604LB1YBS4
9/16"	4"		Buna-N	NPN	収縮または伸張	クイックリリース	標準取付け	SH05604LB1YCS4
9/16"	4"		Buna-N	PNP	収縮または伸張	クイックリリース	標準取付け	SH05604LB1ZCS4
9/16"	4"	PTFE	Buna-N	PNP	収縮または伸張	標準タイプ	標準取付け	SH05604TB11CS4
9/16"	4"	PTFE	Buna-N	PNP	収縮または伸張	クイックリリース	標準取付け	SH05604TB1ZCS4
9/16"	5"	焼結青銅	Buna-N	NPN	収縮または伸張	標準タイプ	標準取付け	SH05605BB12CS4
9/16"	5"		Buna-N	PNP	収縮または伸張	標準タイプ	フランジ取付け	SH05605LB11CB4
9/16"	5"		Buna-N	リード	収縮または伸張	標準タイプ	標準取付け	SH05605LB13CS4
9/16"	5"		Buna-N	NPN	収縮または伸張	クイックリリース	標準取付け	SH05605LB1YCS4
9/16"	5"		Buna-N	PNP	収縮または伸張	クイックリリース	標準取付け	SH05605LB1ZCS4
9/16"	5"	PTFE	Buna-N	NPN	収縮または伸張	クイックリリース	標準取付け	SH05605TB1YCS4
9/16"	6"	焼結青銅	Buna-N	NPN	収縮または伸張	標準タイプ	標準取付け	SH05606BB12CS4
9/16"	6"	焼結青銅	Buna-N	リード	収縮または伸張	標準タイプ	標準取付け	SH05606BB13CS4
9/16"	6"	焼結青銅	Buna-N	PNP	収縮または伸張	クイックリリース	標準取付け	SH05606BB1ZCS4
9/16"	6"		Buna-N	NPN	収縮または伸張	標準タイプ	標準取付け	SH05606LB12CS4
9/16"	6"		Buna-N	リード	収縮または伸張	標準タイプ	標準取付け	SH05606LB13CS4
9/16"	6"		Buna-N	リード	収縮または伸張	クイックリリース	標準取付け	SH05606LB1XCS4
9/16"	6"		Buna-N	リード	収縮または伸張	クイックリリース	標準取付け	SH05606LB1XCS4C
9/16"	6"		Buna-N	NPN	収縮または伸張	クイックリリース	標準取付け	SH05606LB1YCS4

Bore Size	ストローク	材質 軸受け	材質 ガスケット	コンタクトタイプ	センサーのクランプ位置	ケーブルセット	取付けタイプ	マテリアル番号
9/16"	6"		Buna-N	PNP	収縮または伸張	クイックリリース	標準取付け	SH05606LB1ZCS4
9/16"	6"		FKM	リード	収縮または伸張	クイックリリース	標準取付け	SH05606LB4XCS4
9/16"	6"	PTFE	Buna-N	リード	収縮または伸張	クイックリリース	標準取付け	SH05606TB1XCS4
9/16"	6"	PTFE	FKM	PNP	収縮または伸張	クイックリリース	標準取付け	SH05606TB4ZCS4
9/16"	7"	焼結青銅	Buna-N	位置照会なし		取付けブラケット経由	標準取付け	SH05607BB17CS4
9/16"	7"		Buna-N	NPN	収縮または伸張	標準タイプ	標準取付け	SH05607LB12CS4
9/16"	7"		Buna-N	リード	収縮または伸張	標準タイプ	標準取付け	SH05607LB13CS4C
9/16"	7"		Buna-N	リード	収縮または伸張	クイックリリース	標準取付け	SH05607LB1XCS4
9/16"	7"		Buna-N	PNP	収縮または伸張	クイックリリース	標準取付け	SH05607LB1ZCS4
9/16"	7"	PTFE	FKM	NPN	収縮または伸張	クイックリリース	標準取付け	SH05607TB4YCS4C
9/16"	8"	焼結青銅	Buna-N	PNP	収縮または伸張	クイックリリース	標準取付け	SH05608BB1ZCS4
9/16"	8"		Buna-N	NPN	収縮または伸張	標準タイプ	標準取付け	SH05608LB12CS4
9/16"	8"		Buna-N	リード	収縮または伸張	クイックリリース	標準取付け	SH05608LB1XCS4
9/16"	9"		Buna-N	PNP	収縮または伸張	標準タイプ	標準取付け	SH05609LB11CS4
9/16"	9"		Buna-N	リード	収縮または伸張	標準タイプ	標準取付け	SH05609LB13CS4X
9/16"	10"		Buna-N	NPN	収縮または伸張	クイックリリース	標準取付け	SH05610LB1YCS4
9/16"	10"		Buna-N	PNP	収縮または伸張	クイックリリース	標準取付け	SH05610LB1ZCS4
9/16"	12"		Buna-N	PNP	収縮または伸張	標準タイプ	標準取付け	SH05612LB11CS4
9/16"	12"		Buna-N	PNP	収縮または伸張	クイックリリース	標準取付け	SH05612LB1ZCS4
9/16"	1/2"	焼結青銅	Buna-N	PNP	収縮または伸張	標準タイプ	標準取付け	SH056X5BB11CS4
9/16"	1/2"		Buna-N	リード	収縮または伸張	標準タイプ	標準取付け	SH056X5LB13CS4
9/16"	1/2"		FKM	リード	収縮または伸張	標準タイプ	フランジ取付け	SH056X5LB43CB4
9/16"	1-1/2"	焼結青銅	Buna-N	PNP	収縮または伸張	標準タイプ	標準取付け	SH056X9BB11CS4
9/16"	1-1/2"	焼結青銅	Buna-N	リード	収縮または伸張	標準タイプ	標準取付け	SH056X9BB13CS4
9/16"	1-1/2"	焼結青銅	Buna-N	PNP	収縮または伸張	クイックリリース	フランジ取付け	SH056X9BB1ZCB4
9/16"	1-1/2"		Buna-N	NPN	収縮または伸張	標準タイプ	標準取付け	SH056X9LB12CS4

Bore Size	ストローク	材質 軸受け	材質 ガスケット	コンタクトタイプ	センサーのクランプ位置	ケーブルルセット	取付けタイプ	マテリアル番号
9/16"	1-1/2"		Buna-N	位置照会なし		取付けブラケット経由	標準取付け	SH056X9LB17CS4
9/16"	1-1/2"		Buna-N	リード	押し出し	クイックリリース	標準取付け	SH056X9LB1XAS4
9/16"	1-1/2"		Buna-N	リード	収縮または伸張	クイックリリース	標準取付け	SH056X9LB1XCS4
9/16"	1-1/2"		Buna-N	NPN	収縮または伸張	クイックリリース	標準取付け	SH056X9LB1YCS4
9/16"	1-1/2"		Buna-N	PNP	収縮または伸張	クイックリリース	標準取付け	SH056X9LB1ZCS4
9/16"	1-1/2"		FKM	NPN	収縮または伸張	クイックリリース	標準取付け	SH056X9LB4YCS4Q

寸法 (インチ)

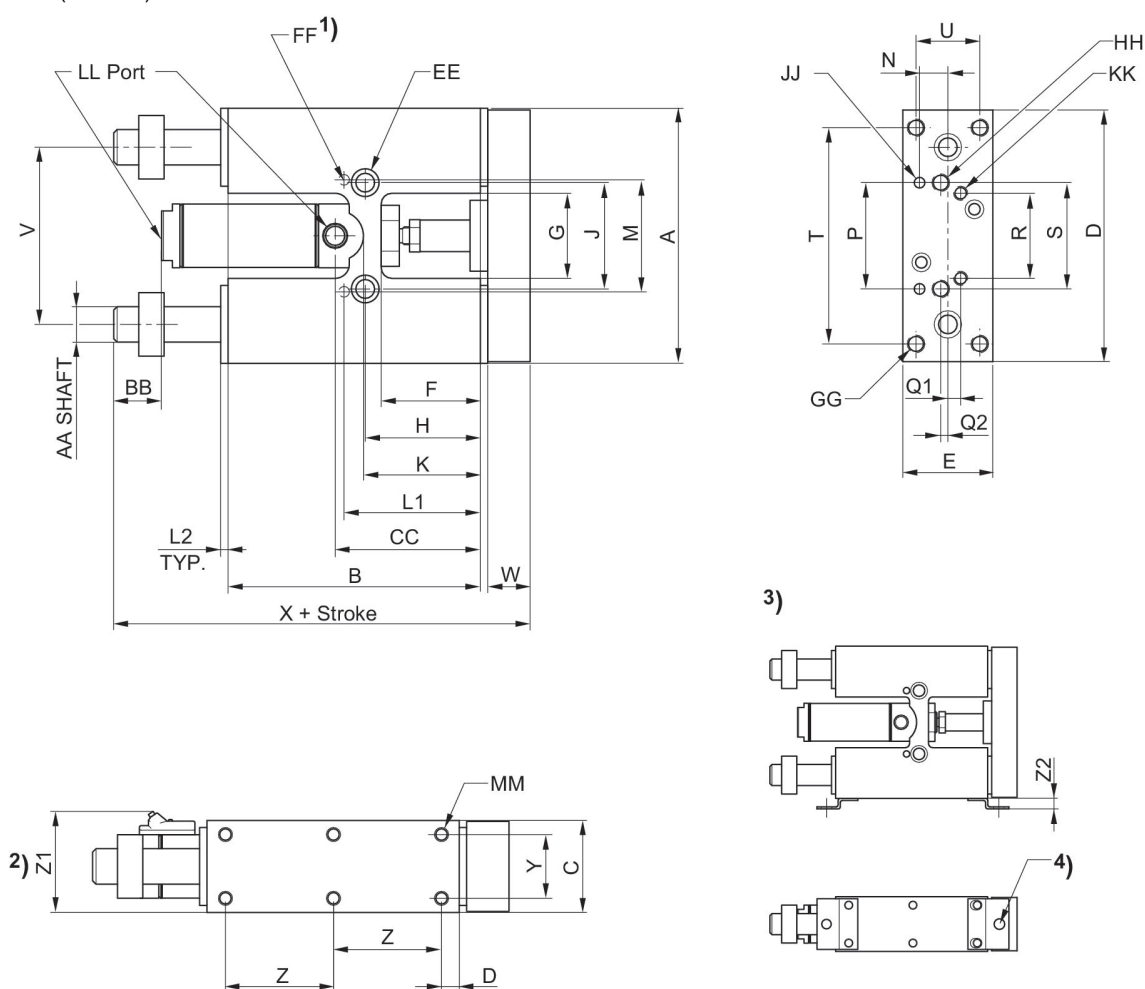

- 1) 下側に配置
- 2) Optional Hall effect and reed sensors
- 3) 近接センサ用取付ブラケット
- 4) 近接センサ用穴 M8

Ø [inch]	A	B	C	D	E	F	G	H	J	K
5/16"	2.00	2.00	0.62	1.95	0.58	0.75	0.75	0.90	1.00	1.06

Ø [inch]	A	B	C	D	E	F	G	H	J	K
9/16"	2.87	3.00	1.00	2.81	0.95	1.00	1.00	1.25	1.25	1.50
3/4"	4.12	3.97	1.25	4.06	1.19	1.31	1.25	1.59	1.50	1.66
1 1/16"	4.50	4.45	1.62	4.44	1.58	1.75	1.50	2.03	1.87	2.31

Ø [inch]	L1	L2	M	N	P	Q1	Q2	R	S	T
5/16"	1.12	0.06	0.999/1.001	0.21	0.999/1.001	-	Center Line	-	1.00	-
9/16"	1.56	0.12	1.373/1.375	0.31	1.373/1.375	0.18	Center Line	1.00	1.25	2.37
3/4"	1.96	0.12	1.881/1.813	0.37	1.881/1.813	0.31	Center Line	1.25	1.50	3.37
1 1/16"	2.40	0.12	1.873/1.875	0.50	1.873/1.875	0.22	0.12	1.50	1.87	3.81

Ø [inch]	U	V	W	X	Y	Z	Z1	Z2	AA	BB
5/16"	-	1.56	0.31	3.06	0.43	0.50	-	-	0.250	0.31
9/16"	0.62	2.00	0.50	4.44	0.62	1.18	1.32	0.31	0.375	0.50
3/4"	0.81	2.75	0.62	5.68	0.81	1.68	1.53	0.31	0.500	0.62
1 1/16"	1.12	3.12	0.75	6.31	1.12	1.90	1.88	0.31	0.625	0.81

Ø [inch]	CC	DD	EE	FF	GG	HH	JJ	KK	LL	MM
5/16"	1.06	0.50	C'Bored for #6 SHCS, Tapped # 10-32 x .28 DP	0.0937/0.0947 x 0.18DP	-	#6-32 thru	0.0937/0.0947 x 0.18DP	-	#10-32	#5-40 x .18 DP
9/16"	1.68	0.31	C'Bored for #10 SHCS, Tapped 1/4-28 x .50 DP	0.125/0.126 x 0.25DP	#10-32 thru, C'Bored for #6 SHCS	#10-32 thru, C'Bored for #6 SHCS	0.125/0.126 x 0.25DP	#6-32 x .25DP	#10-32	#6-32 x .20 DP
3/4"	2.03	0.31	C'Bored for 1/4 SHCS, Tapped 5/16-24 x .62 DP	0.1875/0.1885 x .37DP	1/4-20 thru, C'Bored for #10 SHCS	1/4-20 thru, C'Bored for #10 SHCS	0.1875/0.1885 x .37DP	#10-32 x .37DP	1/8 NPTF	#10-32 x .28 DP
1 1/16"	2.50	0.31	C'Bored for 5/16 SHCS, Tapped 3/8-24 x .75 DP	0.1875/0.1885 x .37DP	5/16-18 thru, C'Bored for 1/4 SHCS	5/16-18 thru, C'Bored for 1/4 SHCS	0.1875/0.1885 x .37DP	1/4-20 x .50DP	1/8 NPTF	1/4-20 x .37 DP

案内シリンダー, シリーズ SH

案内シリンダー
マグネット付きピストン
緩衝なし
リニア玉軸受け
3/4"



Bore Size	ストローク	材質 軸受け	材質 ガスケット	コンタクトタイプ	センサーのクランプ位置	ケーブルセット	取付けタイプ	緩衝の位置	マテリアル番号
3/4"	1"	焼結青銅	Buna-N	リード	押し出し	標準タイプ	標準取付け		SH07501BB13AS4
3/4"	1"	焼結青銅	Buna-N	PNP	押し出し	クイックリリース	標準取付け		SH07501BB1ZAS4
3/4"	1"		Buna-N	PNP	収縮または伸張	標準タイプ	標準取付け		SH07501LB11CS4
3/4"	1"		Buna-N	リード	押し出し	標準タイプ	標準取付け		SH07501LB13AS4X
3/4"	1"		Buna-N	リード	収縮または伸張	標準タイプ	標準取付け		SH07501LB13CS4
3/4"	1"		Buna-N			取付けブラケット経由	標準取付け		SH07501LB17CS4
3/4"	1"		Buna-N	リード	収縮または伸張	クイックリリース	標準取付け		SH07501LB1XCS4
3/4"	1"		Buna-N	NPN	収縮または伸張	クイックリリース	標準取付け		SH07501LB1YCS4
3/4"	1"		Buna-N	PNP	押し出し	クイックリリース	標準取付け		SH07501LB1ZAS4
3/4"	1"		Buna-N	PNP	収縮または伸張	クイックリリース	標準取付け		SH07501LB1ZCS4
3/4"	1"		FKM	PNP	収縮または伸張	標準タイプ	標準取付け		SH07501LB41CS4
3/4"	1"		FKM			取付けブラケット経由	標準取付け		SH07501LB47CS4
3/4"	1"	PTFE	Buna-N	リード	収縮または伸張	標準タイプ	標準取付け		SH07501TB13CS4
3/4"	1"	PTFE	Buna-N	リード	収縮または伸張	クイックリリース	標準取付け		SH07501TB1XCS4
3/4"	1"	PTFE	Buna-N	リード	収縮または伸張	クイックリリース	標準取付け		SH07501TB1XCS4C
3/4"	1"	PTFE	FKM	NPN	収縮または伸張	標準タイプ	標準取付け		SH07501TB42CS4
3/4"	1"	PTFE	FKM	PNP	収縮または伸張	クイックリリース	標準取付け		SH07501TB4ZCS4
3/4"	2"	焼結青銅	Buna-N	PNP	収縮または伸張	標準タイプ	標準取付け		SH07502BB11CS4
3/4"	2"	焼結青銅	Buna-N	リード	引込み	標準タイプ	標準取付け		SH07502BB13BS4
3/4"	2"	焼結青銅	Buna-N	リード	収縮または伸張	クイックリリース	標準取付け		SH07502BB1XCS4

Bore Size	ストローク	材質 軸受け	材質 ガスケット	コンタクトタイプ	センサーのクランプ位置	ケーブルセット	取付けタイプ	緩衝の位置	マテリアル番号
3/4"	2"	焼結青銅	Buna-N	PNP	収縮または伸張	クイックリリース	標準取付け		SH07502BB1ZCS4
3/4"	2"	焼結青銅	Buna-N	PNP	収縮または伸張	クイックリリース	標準取付け		SH07502BB1ZCS4Q
3/4"	2"		Buna-N	PNP	収縮または伸張	標準タイプ	標準取付け		SH07502LB11CS4
3/4"	2"		Buna-N	NPN	収縮または伸張	標準タイプ	標準取付け		SH07502LB12CS4
3/4"	2"		Buna-N	リード	収縮または伸張	標準タイプ	標準取付け		SH07502LB13CS4
3/4"	2"		Buna-N			取付けブラケット経由	標準取付け		SH07502LB17CS4
3/4"	2"		Buna-N	リード	押し出し	クイックリリース	標準取付け		SH07502LB1XAS4
3/4"	2"		Buna-N	リード	収縮または伸張	クイックリリース	標準取付け		SH07502LB1XCS4
3/4"	2"		Buna-N	NPN	引込み	クイックリリース	標準取付け		SH07502LB1YBS4
3/4"	2"		Buna-N	NPN	収縮または伸張	クイックリリース	標準取付け		SH07502LB1YCS4
3/4"	2"		Buna-N	PNP	引込み	クイックリリース	標準取付け		SH07502LB1ZBS4
3/4"	2"		Buna-N	PNP	収縮または伸張	クイックリリース	標準取付け		SH07502LB1ZCS4
3/4"	2"		FKM	PNP	収縮または伸張	標準タイプ	標準取付け		SH07502LB41CS4
3/4"	2"		FKM	NPN	収縮または伸張	クイックリリース	標準取付け		SH07502LB4YCS4
3/4"	2"		FKM	NPN	収縮または伸張	クイックリリース	標準取付け		SH07502LB4YCS4C
3/4"	2"		FKM	PNP	収縮または伸張	クイックリリース	標準取付け		SH07502LB4ZCS4
3/4"	2"	PTFE	Buna-N	リード	押し出し	クイックリリース	標準取付け		SH07502TB1XAS4
3/4"	2"	PTFE	FKM	リード	収縮または伸張	クイックリリース	標準取付け		SH07502TB4XCS4
3/4"	3"	焼結青銅	Buna-N	NPN	収縮または伸張	標準タイプ	標準取付け		SH07503BB12CS4
3/4"	3"	焼結青銅	Buna-N	リード	収縮または伸張	標準タイプ	標準取付け		SH07503BB13CS4
3/4"	3"	焼結青銅	Buna-N	PNP	収縮または伸張	クイックリリース	標準取付け		SH07503BB1ZCS4
3/4"	3"	焼結青銅	Buna-N	PNP	収縮または伸張	クイックリリース	標準取付け		SH07503BB1ZCS4C
3/4"	3"		Buna-N	PNP	収縮または伸張	標準タイプ	標準取付け		SH07503LB11CS4
3/4"	3"		Buna-N	PNP	収縮または伸張	標準タイプ	標準取付け		SH07503LB11CS4C
3/4"	3"		Buna-N	PNP	収縮または伸張	標準タイプ	標準取付け		SH07503LB11CS4X

Bore Size	ストローク	材質 軸受け	材質 ガスケット	コンタクトタイプ	センサーのクランプ位置	ケーブルセット	取付けタイプ	緩衝の位置	マテリアル番号
3/4"	3"		Buna-N	NPN	収縮または伸張	標準タイプ	標準取付け		SH07503LB12CS4
3/4"	3"		Buna-N	リード	収縮または伸張	標準タイプ	標準取付け		SH07503LB13CS4
3/4"	3"		Buna-N	位置照会なし		取付けブラケット経由	取付けブラケット		SH07503LB17CA4
3/4"	3"		Buna-N	位置照会なし		取付けブラケット経由	標準取付け		SH07503LB17CS4
3/4"	3"		Buna-N	リード	引込み	クイックリリース	取付けブラケット		SH07503LB1XBA4
3/4"	3"		Buna-N	PNP	引込み	クイックリリース	標準取付け		SH07503LB1ZBS4
3/4"	3"		Buna-N	PNP	収縮または伸張	クイックリリース	標準取付け		SH07503LB1ZCS4
3/4"	3"		Buna-N	PNP	収縮または伸張	クイックリリース	標準取付け		SH07503LB1ZCS4C
3/4"	3"		Buna-N	PNP	収縮または伸張	クイックリリース	標準取付け		SH07503LB1ZCS4X
3/4"	3"	PTFE	Buna-N	PNP	収縮または伸張	クイックリリース	標準取付け		SH07503TB1ZCS4
3/4"	3"	PTFE	FKM	位置照会なし		取付けブラケット経由	標準取付け		SH07503TB27CS4
3/4"	3"	PTFE	FKM	PNP	収縮または伸張	標準タイプ	標準取付け		SH07503TB41CS4
3/4"	4"	焼結青銅	Buna-N	リード	収縮または伸張	標準タイプ	標準取付け		SH07504BB13CS4
3/4"	4"	焼結青銅	Buna-N	位置照会なし		取付けブラケット経由	標準取付け	押出し	SH07504BB17CSA
3/4"	4"	焼結青銅	Buna-N	PNP	収縮または伸張	クイックリリース	標準取付け		SH07504BB1ZCS4
3/4"	4"	焼結青銅	Buna-N	PNP	収縮または伸張	クイックリリース	標準取付け		SH07504BB1ZCS4X
3/4"	4"		Buna-N	PNP	押出し	標準タイプ	標準取付け		SH07504LB11AS4X
3/4"	4"		Buna-N	PNP	収縮または伸張	標準タイプ	標準取付け		SH07504LB11CS4
3/4"	4"		Buna-N	NPN	収縮または伸張	標準タイプ	標準取付け		SH07504LB12CS4
3/4"	4"		Buna-N	リード	押出し	標準タイプ	標準取付け		SH07504LB13AS4
3/4"	4"		Buna-N	リード	収縮または伸張	標準タイプ	標準取付け		SH07504LB13CS4
3/4"	4"		Buna-N	リード	収縮または伸張	標準タイプ	標準取付け		SH07504LB13CS4X
3/4"	4"		Buna-N	位置照会なし		取付けブラケット経由	標準取付け		SH07504LB17CS4
3/4"	4"		Buna-N	リード	収縮または伸張	クイックリリース	標準取付け		SH07504LB1XCS4
3/4"	4"		Buna-N	NPN	引込み	クイックリリース	標準取付け		SH07504LB1YBS4
3/4"	4"		Buna-N	NPN	収縮または伸張	クイックリリース	標準取付け		SH07504LB1YCS4

Bore Size	ストローク	材質 軸受け	材質 ガスケット	コンタクトタイプ	センサーのクランプ位置	ケーブルセット	取付けタイプ	緩衝の位置	マテリアル番号
3/4"	4"		Buna-N	PNP	収縮または伸張	クイックリリース	フランジ取付け		SH07504LB1ZCB4
3/4"	4"		Buna-N	PNP	収縮または伸張	クイックリリース	標準取付け		SH07504LB1ZCS4
3/4"	4"		FKM	PNP	収縮または伸張	標準タイプ	フランジ取付け		SH07504LB41CB4
3/4"	4"	PTFE	Buna-N	リード	収縮または伸張	クイックリリース	標準取付け		SH07504TB1XCS4C
3/4"	4"	PTFE	FKM	PNP	収縮または伸張	標準タイプ	標準取付け		SH07504TB41CS4
3/4"	5"		Buna-N	PNP	収縮または伸張	標準タイプ	標準取付け		SH07505LB11CS4
3/4"	5"		Buna-N	リード	収縮または伸張	標準タイプ	標準取付け		SH07505LB13CS4
3/4"	5"		Buna-N	位置照会なし		取付けブラケット経由	標準取付け		SH07505LB17CS4
3/4"	5"		Buna-N	PNP	押し出し	クイックリリース	標準取付け		SH07505LB1ZAS4
3/4"	5"		Buna-N	PNP	収縮または伸張	クイックリリース	標準取付け		SH07505LB1ZCS4
3/4"	6"	焼結青銅	Buna-N	NPN	収縮または伸張	標準タイプ	標準取付け		SH07506BB12CS4
3/4"	6"	焼結青銅	Buna-N	リード	収縮または伸張	クイックリリース	標準取付け		SH07506BB1XCS4
3/4"	6"	焼結青銅	Buna-N	PNP	収縮または伸張	クイックリリース	フランジ取付け		SH07506BB1ZCB4
3/4"	6"	焼結青銅	Buna-N	PNP	収縮または伸張	クイックリリース	標準取付け		SH07506BB1ZCS4
3/4"	6"	焼結青銅	FKM	NPN	収縮または伸張	クイックリリース	標準取付け		SH07506BB4YCS4
3/4"	6"		Buna-N	PNP	収縮または伸張	標準タイプ	標準取付け		SH07506LB11CS4
3/4"	6"		Buna-N	NPN	引込み	標準タイプ	標準取付け		SH07506LB12BS4
3/4"	6"		Buna-N	NPN	収縮または伸張	標準タイプ	標準取付け		SH07506LB12CS4
3/4"	6"		Buna-N	リード	引込み	標準タイプ	標準取付け		SH07506LB13BS4
3/4"	6"		Buna-N	リード	収縮または伸張	標準タイプ	標準取付け		SH07506LB13CS4
3/4"	6"		Buna-N	位置照会なし		取付けブラケット経由	標準取付け		SH07506LB17CS4
3/4"	6"		Buna-N	リード	収縮または伸張	クイックリリース	標準取付け		SH07506LB1XCS4
3/4"	6"		Buna-N	リード	収縮または伸張	クイックリリース	標準取付け		SH07506LB1XCS4X
3/4"	6"		Buna-N	PNP	収縮または伸張	クイックリリース	標準取付け		SH07506LB1ZCS4
3/4"	6"		FKM	PNP	収縮または伸張	標準タイプ	標準取付け		SH07506LB41CS4C
3/4"	6"		FKM	NPN	収縮または伸張	標準タイプ	標準取付け		SH07506LB42CS4

Bore Size	ストローク	材質 軸受け	材質 ガスケット	コンタクトタイプ	センサーのクランプ位置	ケーブルセット	取付けタイプ	緩衝の位置	マテリアル番号
3/4"	6"	PTFE	Buna-N	リード	収縮または伸張	標準タイプ	標準取付け		SH07506TB13CS4
3/4"	6"	PTFE	Buna-N	PNP	収縮または伸張	クイックリリース	標準取付け		SH07506TB1ZCS4
3/4"	7"	焼結青銅	Buna-N	位置照会なし		取付けブラケット経由	標準取付け		SH07507BB17CS4X
3/4"	7"	焼結青銅	Buna-N	PNP	収縮または伸張	クイックリリース	標準取付け		SH07507BB1ZCS4
3/4"	7"	焼結青銅	FKM	PNP	収縮または伸張	クイックリリース	標準取付け		SH07507BB4ZCS4
3/4"	7"		Buna-N	リード	収縮または伸張	標準タイプ	標準取付け		SH07507LB13CS4
3/4"	7"		Buna-N	位置照会なし		取付けブラケット経由	標準取付け		SH07507LB17CS4
3/4"	7"		Buna-N	NPN	収縮または伸張	クイックリリース	標準取付け		SH07507LB1YCS4C
3/4"	7"		Buna-N	PNP	収縮または伸張	クイックリリース	標準取付け		SH07507LB1ZCS4
3/4"	8"		Buna-N	リード	収縮または伸張	標準タイプ	フランジ取付け		SH07508LB13CB4
3/4"	8"		Buna-N	位置照会なし		取付けブラケット経由	標準取付け		SH07508LB17BS4
3/4"	8"		Buna-N	位置照会なし		取付けブラケット経由	標準取付け		SH07508LB17CS4
3/4"	8"		Buna-N	NPN	引込み	クイックリリース	標準取付け		SH07508LB1YBS4
3/4"	8"		Buna-N	NPN	収縮または伸張	クイックリリース	標準取付け		SH07508LB1YCS4
3/4"	8"		Buna-N	PNP	収縮または伸張	クイックリリース	標準取付け		SH07508LB1ZCS4
3/4"	8"		FKM	リード	押し出し	標準タイプ	標準取付け		SH07508LB43AS4
3/4"	9"	焼結青銅	Buna-N	PNP	収縮または伸張	標準タイプ	標準取付け		SH07509BB11CS4
3/4"	9"		Buna-N	位置照会なし		取付けブラケット経由	標準取付け		SH07509LB17CS4
3/4"	9"		Buna-N	リード	収縮または伸張	クイックリリース	標準取付け		SH07509LB1XCS4
3/4"	9"		Buna-N	PNP	収縮または伸張	クイックリリース	標準取付け		SH07509LB1ZCS4
3/4"	9"		FKM	PNP	収縮または伸張	クイックリリース	標準取付け		SH07509LB4ZCS4
3/4"	10"	焼結青銅	Buna-N	PNP	収縮または伸張	標準タイプ	フランジ取付け		SH07510BB11CB4
3/4"	10"	焼結青銅	Buna-N	NPN	収縮または伸張	標準タイプ	標準取付け		SH07510BB12CS4
3/4"	10"	焼結青銅	Buna-N	位置照会なし		取付けブラケット経由	標準取付け		SH07510BB17CS4
3/4"	10"		Buna-N	PNP	収縮または伸張	標準タイプ	標準取付け		SH07510LB11CS4
3/4"	10"		Buna-N	リード	引込み	標準タイプ	標準取付け		SH07510LB13BS4

Bore Size	ストローク	材質 軸受け	材質 ガスケット	コンタクトタイプ	センサーのクランプ位置	ケーブルセット	取付けタイプ	緩衝の位置	マテリアル番号
3/4"	10"		Buna-N	NPN	収縮または伸張	クイックリリース	標準取付け		SH07510LB1YCS4
3/4"	10"		Buna-N	PNP	押し出し	クイックリリース	標準取付け		SH07510LB1ZAS4
3/4"	10"		Buna-N	PNP	収縮または伸張	クイックリリース	標準取付け		SH07510LB1ZCS4Q
3/4"	11"		Buna-N	NPN	収縮または伸張	クイックリリース	標準取付け		SH07511LB1YCS4
3/4"	11"		Buna-N	PNP	収縮または伸張	クイックリリース	フランジ取付け		SH07511LB1ZCB4
3/4"	11"	PTFE	Buna-N	PNP	収縮または伸張	クイックリリース	標準取付け		SH07511TB1ZCS4
3/4"	12"	焼結青銅	Buna-N	リード	引込み	標準タイプ	標準取付け		SH07512BB13BS4
3/4"	12"		Buna-N	PNP	収縮または伸張	標準タイプ	標準取付け		SH07512LB11CS4
3/4"	12"		Buna-N	リード	収縮または伸張	標準タイプ	フランジ取付け		SH07512LB13CB4
3/4"	12"		Buna-N	リード	収縮または伸張	標準タイプ	標準取付け		SH07512LB13CS4
3/4"	12"	PTFE	FKM	位置照会なし		取付けブラケット経由	標準取付け		SH07512TB47CS4
3/4"	14"		Buna-N	PNP	収縮または伸張	クイックリリース	標準取付け		SH07514LB1ZCS4
3/4"	17"		Buna-N	PNP	収縮または伸張	クイックリリース	フランジ取付け		SH07517LB1ZCB4X
3/4"	1/2"		Buna-N	リード	収縮または伸張	標準タイプ	標準取付け		SH075X5LB13CS4X
3/4"	1-1/2"	焼結青銅	Buna-N	PNP	収縮または伸張	標準タイプ	標準取付け		SH075X9BB11CS4
3/4"	1-1/2"	焼結青銅	Buna-N	NPN	収縮または伸張	標準タイプ	標準取付け		SH075X9BB12CS4
3/4"	1-1/2"	焼結青銅	Buna-N	PNP	収縮または伸張	クイックリリース	標準取付け		SH075X9BB1ZCS4
3/4"	1-1/2"		Buna-N	リード	収縮または伸張	標準タイプ	標準取付け		SH075X9LB13CS4
3/4"	1-1/2"		Buna-N	位置照会なし		取付けブラケット経由	標準取付け		SH075X9LB17CS4
3/4"	1-1/2"		Buna-N	リード	引込み	クイックリリース	標準取付け		SH075X9LB1XBS4
3/4"	1-1/2"		Buna-N	PNP	収縮または伸張	クイックリリース	標準取付け		SH075X9LB1ZCS4
3/4"	1-1/2"	PTFE	Buna-N	リード	収縮または伸張	クイックリリース	標準取付け		SH075X9TB1XCS4

寸法 (インチ)

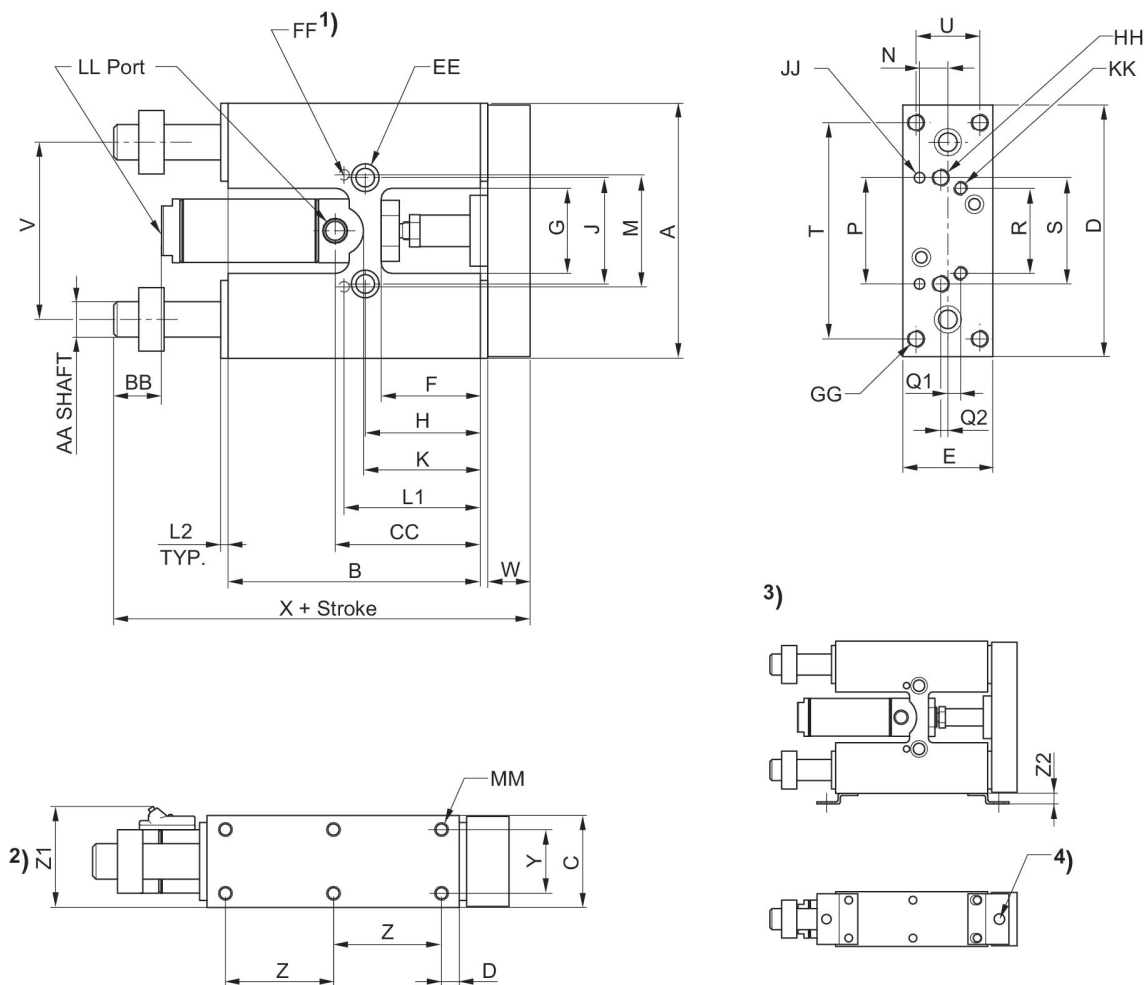

- 1) 下側に配置
- 2) Optional Hall effect and reed sensors
- 3) 近接センサ用取付ブラケット
- 4) 近接センサ用穴 M8

Ø [inch]	A	B	C	D	E	F	G	H	J	K
5/16"	2.00	2.00	0.62	1.95	0.58	0.75	0.75	0.90	1.00	1.06
9/16"	2.87	3.00	1.00	2.81	0.95	1.00	1.00	1.25	1.25	1.50
3/4"	4.12	3.97	1.25	4.06	1.19	1.31	1.25	1.59	1.50	1.66
1 1/16"	4.50	4.45	1.62	4.44	1.58	1.75	1.50	2.03	1.87	2.31

Ø [inch]	L1	L2	M	N	P	Q1	Q2	R	S	T
5/16"	1.12	0.06	0.999/1.001	0.21	0.999/1.001	-	Center Line	-	1.00	-
9/16"	1.56	0.12	1.373/1.375	0.31	1.373/1.375	0.18	Center Line	1.00	1.25	2.37
3/4"	1.96	0.12	1.881/1.813	0.37	1.881/1.813	0.31	Center Line	1.25	1.50	3.37
1 1/16"	2.40	0.12	1.873/1.875	0.50	1.873/1.875	0.22	0.12	1.50	1.87	3.81

Ø [inch]	U	V	W	X	Y	Z	Z1	Z2	AA	BB
5/16"	-	1.56	0.31	3.06	0.43	0.50	-	-	0.250	0.31

Ø [inch]	U	V	W	X	Y	Z	Z1	Z2	AA	BB
9/16"	0.62	2.00	0.50	4.44	0.62	1.18	1.32	0.31	0.375	0.50
3/4"	0.81	2.75	0.62	5.68	0.81	1.68	1.53	0.31	0.500	0.62
1 1/16"	1.12	3.12	0.75	6.31	1.12	1.90	1.88	0.31	0.625	0.81

Ø [inch]	CC	DD	EE	FF	GG	HH	JJ	KK	LL	MM
5/16"	1.06	0.50	C'Bored for #6 SHCS, Tapped # 10-32 x .28 DP	0.0937/0.0947 x 0.18DP	-	#6-32 thru	0.0937/0.0947 x 0.18DP	-	#10-32	#5-40 x .18 DP
9/16"	1.68	0.31	C'Bored for #10 SHCS, Tapped 1/4-28 x .50 DP	0.125/0.126 x 0.25DP	#10-32 thru, C'Bored for #6 SHCS	#10-32 thru, C'Bored for #6 SHCS	0.125/0.126 x 0.25DP	#6-32 x .25DP	#10-32	#6-32 x .20 DP
3/4"	2.03	0.31	C'Bored for 1/4 SHCS, Tapped 5/16-24 x .62 DP	0.1875/0.1885 x .37DP	1/4-20 thru, C'Bored for #10 SHCS	1/4-20 thru, C'Bored for #10 SHCS	0.1875/0.1885 x .37DP	#10-32 x .37DP	1/8 NPTF	#10-32 x .28 DP
1 1/16"	2.50	0.31	C'Bored for 5/16 SHCS, Tapped 3/8-24 x .75 DP	0.1875/0.1885 x .37DP	5/16-18 thru, C'Bored for 1/4 SHCS	5/16-18 thru, C'Bored for 1/4 SHCS	0.1875/0.1885 x .37DP	1/4-20 x .50DP	1/8 NPTF	1/4-20 x .37 DP

案内シリンダー, シリーズ SH

案内シリンダー
マグネット付きピストン
緩衝なし
リニア玉軸受け
1 1/16"



Bore Size	ストローク	材質 軸受け	材質 ガスケット	コンタクトタイプ	センサーのクランプ位置	ケーブルセット	取付けタイプ	緩衝の位置	マテリアル番号
1-1/16"	1"	焼結青銅	Buna-N	リード	収縮または伸張	標準タイプ	標準取付け		SH10601BB13CS4
1-1/16"	1"		Buna-N	PNP	収縮または伸張	標準タイプ	標準取付け		SH10601LB11CS4
1-1/16"	1"		Buna-N	PNP	収縮または伸張	標準タイプ	標準取付け		SH10601LB11CS4X
1-1/16"	1"		Buna-N	位置照会なし		取付けブラケット経由	標準取付け		SH10601LB17CS4
1-1/16"	1"		Buna-N	NPN	収縮または伸張	クイックリリース	標準取付け		SH10601LB1YCS4
1-1/16"	1"		Buna-N	PNP	収縮または伸張	クイックリリース	標準取付け		SH10601LB1ZCS4
1-1/16"	1"		Buna-N	PNP	収縮または伸張	標準タイプ	標準取付け		SH10601LB31CS4
1-1/16"	1"		FKM	リード	収縮または伸張	標準タイプ	標準取付け		SH10601LB43CS4
1-1/16"	2"	焼結青銅	Buna-N	リード	収縮または伸張	クイックリリース	標準取付け		SH10602BB1XCS4
1-1/16"	2"	焼結青銅	Buna-N	NPN	収縮または伸張	クイックリリース	標準取付け		SH10602BB1YCS4
1-1/16"	2"	焼結青銅	Buna-N	PNP	収縮または伸張	クイックリリース	標準取付け		SH10602BB1ZCS4
1-1/16"	2"	焼結青銅	Buna-N	リード	収縮または伸張	標準タイプ	標準取付け		SH10602BB33CS4
1-1/16"	2"	焼結青銅	FKM	PNP	収縮または伸張	標準タイプ	標準取付け		SH10602BB41CS4
1-1/16"	2"		Buna-N	PNP	収縮または伸張	標準タイプ	標準取付け		SH10602LB11CS4X
1-1/16"	2"		Buna-N	リード	引込み	標準タイプ	標準取付け		SH10602LB13BS4
1-1/16"	2"		Buna-N	リード	収縮または伸張	標準タイプ	標準取付け		SH10602LB13CS4
1-1/16"	2"		Buna-N	リード	収縮または伸張	標準タイプ	標準取付け		SH10602LB13CS4X
1-1/16"	2"		Buna-N	位置照会なし		取付けブラケット経由	標準取付け		SH10602LB17CS4
1-1/16"	2"		Buna-N	位置照会なし		取付けブラケット経由	標準取付け		SH10602LB17CS4X

Bore Size	ストローク	材質 軸受け	材質 ガスケット	コンタクトタイプ	センサーのクランプ位置	ケーブルセット	取付けタイプ	緩衝の位置	マテリアル番号
1-1/16"	2"		Buna-N	リード	収縮または伸張	クイックリリース	標準取付け		SH10602LB1XCS4
1-1/16"	2"		Buna-N	PNP	収縮または伸張	クイックリリース	標準取付け		SH10602LB1ZCS4
1-1/16"	2"		Buna-N	リード	収縮または伸張	クイックリリース	標準取付け		SH10602LB3XCS4
1-1/16"	2"		Buna-N	PNP	収縮または伸張	クイックリリース	標準取付け		SH10602LB3ZCS4
1-1/16"	2"		FKM	NPN	収縮または伸張	標準タイプ	標準取付け		SH10602LB42CS4
1-1/16"	2"		FKM	PNP	収縮または伸張	クイックリリース	標準取付け		SH10602LB4ZCS4
1-1/16"	2"	PTFE	Buna-N	リード	引込み	標準タイプ	標準取付け		SH10602TB13BS4
1-1/16"	2"	PTFE	Buna-N	リード	収縮または伸張	標準タイプ	標準取付け		SH10602TB13CS4
1-1/16"	2"	PTFE	Buna-N	PNP	収縮または伸張	クイックリリース	標準取付け		SH10602TB1ZCS4
1-1/16"	2"	PTFE	Buna-N	位置照会なし		取付けブラケット経由	標準取付け		SH10602TB37CS4
1-1/16"	3"	焼結青銅	Buna-N	PNP	収縮または伸張	クイックリリース	標準取付け		SH10603BB1ZCS4
1-1/16"	3"	焼結青銅	Buna-N	リード	収縮または伸張	標準タイプ	標準取付け		SH10603BB33CS4
1-1/16"	3"	焼結青銅	Buna-N	位置照会なし		取付けブラケット経由	標準取付け		SH10603BB37CS4
1-1/16"	3"		Buna-N	PNP	収縮または伸張	標準タイプ	標準取付け		SH10603LB11CS4
1-1/16"	3"		Buna-N	リード	引込み	標準タイプ	標準取付け		SH10603LB13BS4
1-1/16"	3"		Buna-N	リード	収縮または伸張	標準タイプ	標準取付け		SH10603LB13CS4
1-1/16"	3"		Buna-N	リード	収縮または伸張	標準タイプ	標準取付け		SH10603LB13CS4X
1-1/16"	3"		Buna-N	リード	押出し	クイックリリース	標準取付け		SH10603LB1XAS4
1-1/16"	3"		Buna-N	リード	収縮または伸張	クイックリリース	標準取付け		SH10603LB1XCS4
1-1/16"	3"		Buna-N	PNP	引込み	クイックリリース	標準取付け		SH10603LB1ZBS4
1-1/16"	3"		Buna-N	PNP	収縮または伸張	クイックリリース	標準取付け		SH10603LB1ZCS4
1-1/16"	3"		Buna-N	PNP	収縮または伸張	クイックリリース	標準取付け		SH10603LB1ZCS4C
1-1/16"	3"		Buna-N	PNP	収縮または伸張	クイックリリース	標準取付け		SH10603LB1ZCS4X
1-1/16"	3"		Buna-N	PNP	収縮または伸張	クイックリリース	標準取付け		SH10603LB3ZCS4
1-1/16"	3"		FKM	PNP	収縮または伸張	クイックリリース	標準取付け		SH10603LB4ZCS4
1-1/16"	3"	PTFE	Buna-N	PNP	収縮または伸張	標準タイプ	標準取付け		SH10603TB11CS4

Bore Size	ストローク	材質 軸受け	材質 ガスケット	コンタクトタイプ	センサーのクランプ位置	ケーブルセット	取付けタイプ	緩衝の位置	マテリアル番号
1-1/16"	3"	PTFE	Buna-N	PNP	収縮または伸張	クイックリリース	標準取付け		SH10603TB1ZCS4
1-1/16"	3"	PTFE	FKM	PNP	収縮または伸張	標準タイプ	標準取付け		SH10603TB41CS4
1-1/16"	4"	焼結青銅	Buna-N	リード	引込み	標準タイプ	標準取付け		SH10604BB13BS4
1-1/16"	4"	焼結青銅	Buna-N	位置照会なし		取付けブラケット経由	標準取付け		SH10604BB17CS4
1-1/16"	4"	焼結青銅	Buna-N	位置照会なし		取付けブラケット経由	標準取付け	収縮または伸張	SH10604BB17CSC
1-1/16"	4"	焼結青銅	Buna-N	PNP	収縮または伸張	クイックリリース	標準取付け		SH10604BB1ZCS4
1-1/16"	4"	焼結青銅	Buna-N	PNP	収縮または伸張	クイックリリース	標準取付け		SH10604BB3ZCS4
1-1/16"	4"		Buna-N	PNP	押し出し	標準タイプ	標準取付け		SH10604LB11AS4
1-1/16"	4"		Buna-N	PNP	収縮または伸張	標準タイプ	標準取付け		SH10604LB11CS4
1-1/16"	4"		Buna-N	PNP	収縮または伸張	標準タイプ	標準取付け		SH10604LB11CS4X
1-1/16"	4"		Buna-N	NPN	収縮または伸張	標準タイプ	標準取付け		SH10604LB12CS4
1-1/16"	4"		Buna-N	リード	収縮または伸張	標準タイプ	標準取付け		SH10604LB13CS4
1-1/16"	4"		Buna-N	リード	収縮または伸張	標準タイプ	標準取付け		SH10604LB13CS4C
1-1/16"	4"		Buna-N	リード	収縮または伸張	クイックリリース	標準取付け		SH10604LB1XCS4
1-1/16"	4"		Buna-N	PNP	収縮または伸張	クイックリリース	取付けブラケット		SH10604LB1ZCA4
1-1/16"	4"		Buna-N	PNP	収縮または伸張	クイックリリース	標準取付け		SH10604LB1ZCS4
1-1/16"	4"		Buna-N	PNP	収縮または伸張	標準タイプ	標準取付け		SH10604LB31CS4
1-1/16"	4"		Buna-N	PNP	収縮または伸張	クイックリリース	標準取付け		SH10604LB3ZCS4
1-1/16"	4"		Buna-N	PNP	収縮または伸張	クイックリリース	標準取付け	収縮または伸張	SH10604LB3ZCSCX
1-1/16"	4"		FKM	リード	収縮または伸張	標準タイプ	標準取付け		SH10604LB43CS4
1-1/16"	4"		FKM	リード	収縮または伸張	クイックリリース	標準取付け		SH10604LB4XCS4
1-1/16"	4"		FKM	PNP	収縮または伸張	クイックリリース	フランジ取付け		SH10604LB4ZCB4
1-1/16"	4"		FKM	PNP	収縮または伸張	クイックリリース	標準取付け		SH10604LB4ZCS4
1-1/16"	4"	PTFE	Buna-N	PNP	収縮または伸張	クイックリリース	標準取付け		SH10604TB1ZCS4
1-1/16"	5"	焼結青銅	Buna-N	PNP	引込み	クイックリリース	標準取付け		SH10605BB1ZBS4
1-1/16"	5"	焼結青銅	Buna-N	PNP	収縮または伸張	クイックリリース	標準取付け		SH10605BB1ZCS4

Bore Size	ストローク	材質 軸受け	材質 ガスケット	コンタクトタイプ	センサーのクランプ位置	ケーブルセット	取付けタイプ	緩衝の位置	マテリアル番号
1-1/16"	5"	焼結青銅	Buna-N	PNP	収縮または伸張	クイックリリース	標準取付け		SH10605BB3ZCS4
1-1/16"	5"		Buna-N	位置照会なし		取付けブラケット経由	標準取付け		SH10605LB17CS4
1-1/16"	5"		Buna-N	リード	収縮または伸張	クイックリリース	標準取付け		SH10605LB1XCS4
1-1/16"	5"		Buna-N	PNP	収縮または伸張	クイックリリース	フランジ取付け		SH10605LB1ZCB4
1-1/16"	5"		Buna-N	PNP	収縮または伸張	クイックリリース	標準取付け		SH10605LB1ZCS4
1-1/16"	5"		Buna-N	リード	収縮または伸張	標準タイプ	標準取付け		SH10605LB33CS4
1-1/16"	5"		FKM	PNP	収縮または伸張	標準タイプ	標準取付け		SH10605LB41CS4
1-1/16"	5"		FKM	PNP	収縮または伸張	クイックリリース	フランジ取付け		SH10605LB4ZCB4
1-1/16"	5"	PTFE	Buna-N	PNP	収縮または伸張	クイックリリース	標準取付け		SH10605TB3ZCS4
1-1/16"	5"	PTFE	FKM		収縮または伸張	取付けブラケット経由	標準取付け		SH10605TB47CS4
1-1/16"	6"	焼結青銅	Buna-N	PNP	収縮または伸張	標準タイプ	標準取付け		SH10606BB11CS4
1-1/16"	6"	焼結青銅	Buna-N	リード	引込み	標準タイプ	フランジ取付け		SH10606BB13BB4
1-1/16"	6"	焼結青銅	Buna-N	リード	収縮または伸張	クイックリリース	標準取付け		SH10606BB1XCS4
1-1/16"	6"	焼結青銅	Buna-N	PNP	引込み	クイックリリース	標準取付け		SH10606BB1ZBS4
1-1/16"	6"	焼結青銅	Buna-N	PNP	収縮または伸張	クイックリリース	標準取付け		SH10606BB1ZCS4
1-1/16"	6"	焼結青銅	Buna-N	リード	収縮または伸張	クイックリリース	標準取付け		SH10606BB3XCS4
1-1/16"	6"	焼結青銅	FKM	PNP	収縮または伸張	標準タイプ	標準取付け		SH10606BB41CS4
1-1/16"	6"		Buna-N	リード	押出し	標準タイプ	標準取付け		SH10606LB13AS4
1-1/16"	6"		Buna-N	リード	引込み	標準タイプ	フランジ取付け		SH10606LB13BB4
1-1/16"	6"		Buna-N	リード	引込み	標準タイプ	標準取付け		SH10606LB13BS4
1-1/16"	6"		Buna-N	リード	収縮または伸張	標準タイプ	標準取付け		SH10606LB13CS4
1-1/16"	6"		Buna-N	位置照会なし		取付けブラケット経由	標準取付け		SH10606LB17CS4
1-1/16"	6"		Buna-N	リード	収縮または伸張	クイックリリース	標準取付け		SH10606LB1XCS4
1-1/16"	6"		Buna-N	NPN	収縮または伸張	クイックリリース	標準取付け		SH10606LB1YCS4
1-1/16"	6"		Buna-N	PNP	収縮または伸張	クイックリリース	標準取付け		SH10606LB1ZCS4
1-1/16"	6"		Buna-N	PNP	収縮または伸張	クイックリリース	標準取付け		SH10606LB1ZCS4X

Bore Size	ストローク	材質 軸受け	材質 ガスケット	コンタクトタイプ	センサーのクランプ位置	ケーブルセット	取付けタイプ	緩衝の位置	マテリアル番号
1-1/16"	6"		Buna-N	PNP	収縮または伸張	クイックリリース	標準取付け		SH10606LB3ZCS4
1-1/16"	6"		Buna-N	PNP	収縮または伸張	クイックリリース	標準取付け		SH10606LB3ZCS4X
1-1/16"	6"		FKM	リード	引込み	標準タイプ	標準取付け		SH10606LB43BS4
1-1/16"	6"	PTFE	Buna-N	リード	引込み	標準タイプ	標準取付け		SH10606TB13BS4
1-1/16"	6"	PTFE	Buna-N	位置照会なし		取付けブラケット経由	標準取付け		SH10606TB37CS4
1-1/16"	6"	PTFE	FKM	リード	収縮または伸張	標準タイプ	標準取付け		SH10606TB43CS4C
1-1/16"	7"	焼結青銅	Buna-N	PNP	収縮または伸張	クイックリリース	標準取付け		SH10607BB3ZCS4
1-1/16"	7"		Buna-N	NPN	収縮または伸張		標準取付け		SH10607LB12CS4
1-1/16"	7"		Buna-N	リード	押出し	標準タイプ	標準取付け		SH10607LB13AS4
1-1/16"	7"		Buna-N	リード	収縮または伸張	標準タイプ	標準取付け		SH10607LB13CS4
1-1/16"	7"		Buna-N	リード	収縮または伸張	クイックリリース	標準取付け		SH10607LB1XCS4
1-1/16"	7"		Buna-N	PNP	収縮または伸張	クイックリリース	標準取付け		SH10607LB1ZCS4
1-1/16"	7"		Buna-N	PNP	収縮または伸張	クイックリリース	標準取付け		SH10607LB3ZCS4
1-1/16"	7"		FKM	PNP	収縮または伸張	クイックリリース	標準取付け		SH10607LB4ZCS4
1-1/16"	7"	PTFE	Buna-N	位置照会なし		取付けブラケット経由	標準取付け		SH10607TB17AS4
1-1/16"	8"	焼結青銅	Buna-N	リード	収縮または伸張	標準タイプ	フランジ取付け		SH10608BB13CB4
1-1/16"	8"	焼結青銅	Buna-N	リード	収縮または伸張	標準タイプ	標準取付け		SH10608BB13CS4
1-1/16"	8"	焼結青銅	Buna-N	PNP	収縮または伸張	クイックリリース	標準取付け		SH10608BB1ZCS4
1-1/16"	8"		Buna-N	PNP	収縮または伸張	標準タイプ	標準取付け		SH10608LB11CS4
1-1/16"	8"		Buna-N	NPN	引込み	標準タイプ	標準取付け		SH10608LB12BS4
1-1/16"	8"		Buna-N	リード	引込み	クイックリリース	標準取付け		SH10608LB1XBS4
1-1/16"	8"		Buna-N	リード	収縮または伸張	クイックリリース	標準取付け		SH10608LB1XCS4
1-1/16"	8"		Buna-N	PNP	収縮または伸張	クイックリリース	標準取付け		SH10608LB1ZCS4
1-1/16"	8"		Buna-N	PNP	引込み	標準タイプ	標準取付け		SH10608LB31BS4
1-1/16"	8"	PTFE	Buna-N	位置照会なし		取付けブラケット経由	標準取付け		SH10608TB37CS4
1-1/16"	9"	焼結青銅	Buna-N	リード	収縮または伸張	標準タイプ	標準取付け		SH10609BB13CS4C
1-1/16"	9"		Buna-N	リード	収縮または伸張	標準タイプ	標準取付け		SH10609LB13CS4

Bore Size	ストローク	材質 軸受け	材質 ガスケット	コンタクトタイプ	センサーのクランプ位置	ケーブルセット	取付けタイプ	緩衝の位置	マテリアル番号
1-1/16"	9"		Buna-N	PNP	収縮または伸張	クイックリリース	標準取付け		SH10609LB1ZCS4
1-1/16"	10"	焼結青銅	Buna-N	リード	収縮または伸張	標準タイプ	標準取付け		SH10610BB13CS4
1-1/16"	10"	焼結青銅	Buna-N	PNP	収縮または伸張	クイックリリース	標準取付け		SH10610BB1ZCS4
1-1/16"	10"		Buna-N	PNP	収縮または伸張	標準タイプ	標準取付け		SH10610LB11CS4
1-1/16"	10"		Buna-N	リード	引込み	標準タイプ	標準取付け		SH10610LB13BS4
1-1/16"	10"		Buna-N	リード	収縮または伸張	クイックリリース	標準取付け		SH10610LB1XCS4
1-1/16"	10"		Buna-N	リード	収縮または伸張	クイックリリース	標準取付け		SH10610LB1XCS4X
1-1/16"	10"		Buna-N	PNP	引込み	クイックリリース	標準取付け		SH10610LB1ZBS4
1-1/16"	10"		Buna-N	PNP	収縮または伸張	クイックリリース	標準取付け		SH10610LB1ZCS4
1-1/16"	10"		Buna-N	リード	収縮または伸張	標準タイプ	標準取付け		SH10610LB33CS4
1-1/16"	10"	PTFE	Buna-N	リード	収縮または伸張	標準タイプ	標準取付け		SH10610TB33CS4
1-1/16"	11"		Buna-N	PNP	収縮または伸張	クイックリリース	標準取付け		SH10611LB1ZCS4X
1-1/16"	12"	焼結青銅	Buna-N	リード	押し出し	標準タイプ	標準取付け		SH10612BB13AS4
1-1/16"	12"	焼結青銅	Buna-N	PNP	収縮または伸張	クイックリリース	標準取付け		SH10612BB1ZCS4
1-1/16"	12"	焼結青銅	FKM	リード	収縮または伸張	クイックリリース	標準取付け		SH10612BB4XCS4
1-1/16"	12"		Buna-N	リード	収縮または伸張	標準タイプ	標準取付け		SH10612LB13CS4
1-1/16"	12"		Buna-N	PNP	収縮または伸張	クイックリリース	標準取付け		SH10612LB1ZCS4
1-1/16"	12"		Buna-N	PNP	収縮または伸張	クイックリリース	標準取付け		SH10612LB1ZCS4X
1-1/16"	12"		Buna-N	リード	収縮または伸張	標準タイプ	標準取付け		SH10612LB33CS4
1-1/16"	12"		Buna-N	位置照会なし		標準タイプ	標準取付け		SH10612LB36DS4X
1-1/16"	14"		Buna-N	リード	収縮または伸張	標準タイプ	標準取付け		SH10614LB13CS4
1-1/16"	14"		Buna-N	PNP	引込み	クイックリリース	標準取付け		SH10614LB1ZBS4
1-1/16"	14"		Buna-N	PNP	収縮または伸張	クイックリリース	標準取付け		SH10614LB1ZCS4
1-1/16"	14"		Buna-N	リード	収縮または伸張	標準タイプ	標準取付け		SH10614LB33CS4
1-1/16"	14"		FKM	NPN	収縮または伸張	クイックリリース	標準取付け		SH10614LB4YCS4
1-1/16"	14"	PTFE	Buna-N	リード	収縮または伸張	標準タイプ	標準取付け		SH10614TB33CS4

Bore Size	ストローク	材質 軸受け	材質 ガスケット	コンタクトタイプ	センサーのクランプ位置	ケーブルセット	取付けタイプ	緩衝の位置	マテリアル番号
1-1/16"	14"	PTFE	Buna-N	位置照会なし		標準タイプ	標準取付け		SH10614TB36DS4
1-1/16"	14"	PTFE	Buna-N	PNP	収縮または伸張	クイックリリース	標準取付け		SH10614TB3ZCS4
1-1/16"	16"		Buna-N	PNP	収縮または伸張	クイックリリース	フランジ取付け		SH10616LB1ZCB4
1-1/16"	16"		Buna-N	PNP	収縮または伸張	クイックリリース	標準取付け		SH10616LB1ZCS4
1-1/16"	18"	焼結青銅	Buna-N	NPN	収縮または伸張	標準タイプ	標準取付け		SH10618BB32CS4
1-1/16"	18"	焼結青銅	Buna-N	PNP	収縮または伸張	クイックリリース	標準取付け		SH10618BB3ZCS4
1-1/16"	18"		Buna-N	PNP	収縮または伸張	標準タイプ	標準取付け		SH10618LB11CS4
1-1/16"	1/2"		Buna-N	PNP	収縮または伸張	クイックリリース	標準取付け		SH106X5LB1ZCS4
1-1/16"	1/2"	PTFE	Buna-N	位置照会なし		取付けブラケット経由	標準取付け		SH106X5TB17CS4X
1-1/16"	1-1/2"	焼結青銅	Buna-N	PNP	収縮または伸張	クイックリリース	標準取付け	押し出し	SH106X9BB1ZCSAX
1-1/16"	1-1/2"	焼結青銅	Buna-N	PNP	収縮または伸張	クイックリリース	標準取付け		SH106X9BB3ZCS4
1-1/16"	1-1/2"		Buna-N	NPN	収縮または伸張	標準タイプ	標準取付け		SH106X9LB12CS4
1-1/16"	1-1/2"		Buna-N	リード	収縮または伸張	標準タイプ	標準取付け		SH106X9LB13CS4
1-1/16"	1-1/2"		Buna-N	PNP	収縮または伸張	クイックリリース	標準取付け		SH106X9LB1ZCS4
1-1/16"	1-1/2"		Buna-N	位置照会なし		取付けブラケット経由	標準取付け		SH106X9LB37CS4
1-1/16"	1-1/2"		FKM	PNP	収縮または伸張	クイックリリース	標準取付け		SH106X9LB4ZCS4
1-1/16"	1-1/2"	PTFE	Buna-N	PNP	収縮または伸張	標準タイプ	取付けブラケット		SH106X9TB11CA4
1-1/16"	1-1/2"	PTFE	FKM	PNP	収縮または伸張	クイックリリース	標準取付け		SH106X9TB4ZCS4

寸法 (インチ)

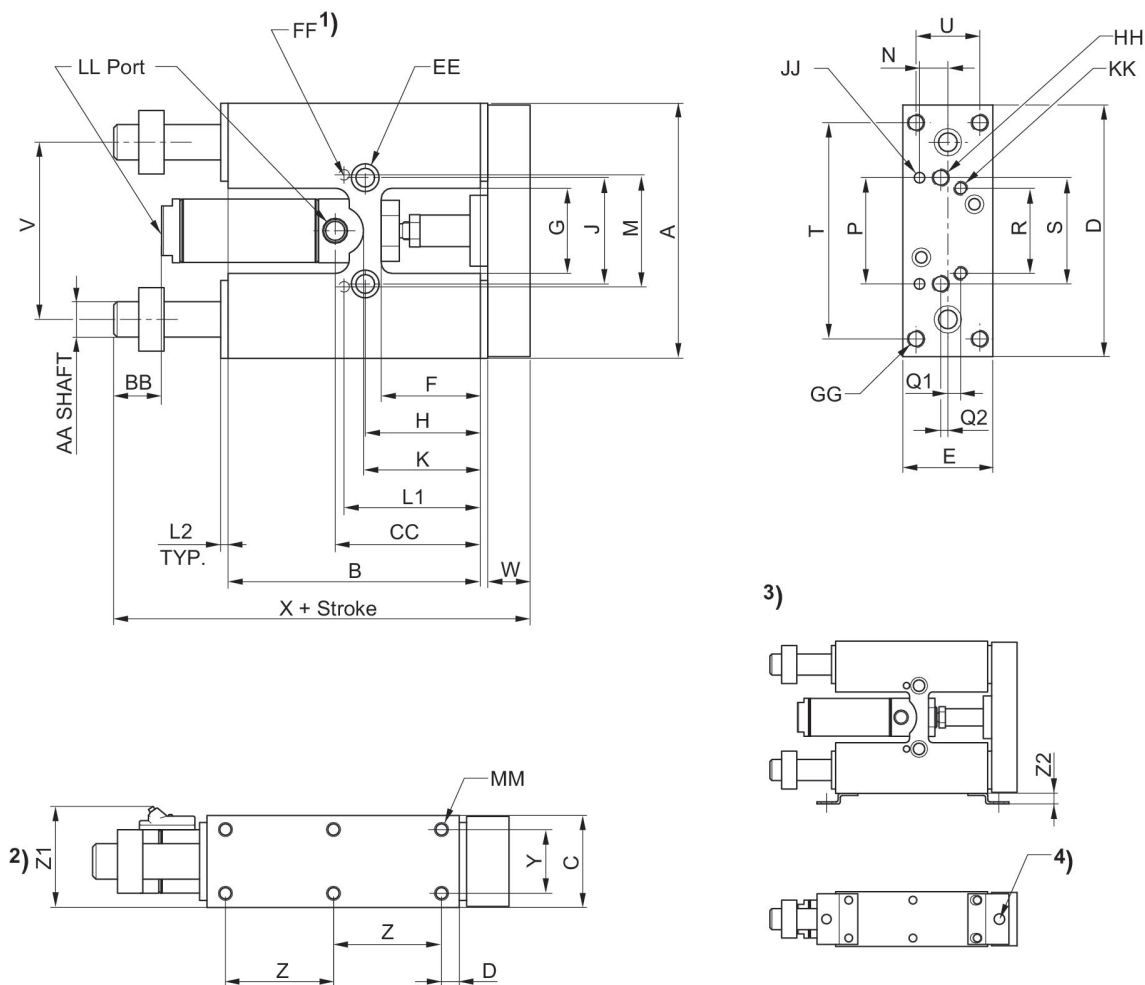

- 1) 下側に配置
- 2) Optional Hall effect and reed sensors
- 3) 近接センサ用取付ブラケット
- 4) 近接センサ用穴 M8

Ø [inch]	A	B	C	D	E	F	G	H	J	K
5/16"	2.00	2.00	0.62	1.95	0.58	0.75	0.75	0.90	1.00	1.06
9/16"	2.87	3.00	1.00	2.81	0.95	1.00	1.00	1.25	1.25	1.50
3/4"	4.12	3.97	1.25	4.06	1.19	1.31	1.25	1.59	1.50	1.66
1 1/16"	4.50	4.45	1.62	4.44	1.58	1.75	1.50	2.03	1.87	2.31

Ø [inch]	L1	L2	M	N	P	Q1	Q2	R	S	T
5/16"	1.12	0.06	0.999/1.001	0.21	0.999/1.001	-	Center Line	-	1.00	-
9/16"	1.56	0.12	1.373/1.375	0.31	1.373/1.375	0.18	Center Line	1.00	1.25	2.37
3/4"	1.96	0.12	1.881/1.813	0.37	1.881/1.813	0.31	Center Line	1.25	1.50	3.37
1 1/16"	2.40	0.12	1.873/1.875	0.50	1.873/1.875	0.22	0.12	1.50	1.87	3.81

Ø [inch]	U	V	W	X	Y	Z	Z1	Z2	AA	BB
5/16"	-	1.56	0.31	3.06	0.43	0.50	-	-	0.250	0.31

Ø [inch]	U	V	W	X	Y	Z	Z1	Z2	AA	BB
9/16"	0.62	2.00	0.50	4.44	0.62	1.18	1.32	0.31	0.375	0.50
3/4"	0.81	2.75	0.62	5.68	0.81	1.68	1.53	0.31	0.500	0.62
1 1/16"	1.12	3.12	0.75	6.31	1.12	1.90	1.88	0.31	0.625	0.81

Ø [inch]	CC	DD	EE	FF	GG	HH	JJ	KK	LL	MM
5/16"	1.06	0.50	C'Bored for #6 SHCS, Tapped # 10-32 x .28 DP	0.0937/0.0947 x 0.18DP	-	#6-32 thru	0.0937/0.0947 x 0.18DP	-	#10-32	#5-40 x .18 DP
9/16"	1.68	0.31	C'Bored for #10 SHCS, Tapped 1/4-28 x .50 DP	0.125/0.126 x 0.25DP	#10-32 thru, C'Bored for #6 SHCS	#10-32 thru, C'Bored for #6 SHCS	0.125/0.126 x 0.25DP	#6-32 x .25DP	#10-32	#6-32 x .20 DP
3/4"	2.03	0.31	C'Bored for 1/4 SHCS, Tapped 5/16-24 x .62 DP	0.1875/0.1885 x .37DP	1/4-20 thru, C'Bored for #10 SHCS	1/4-20 thru, C'Bored for #10 SHCS	0.1875/0.1885 x .37DP	#10-32 x .37DP	1/8 NPTF	#10-32 x .28 DP
1 1/16"	2.50	0.31	C'Bored for 5/16 SHCS, Tapped 3/8-24 x .75 DP	0.1875/0.1885 x .37DP	5/16-18 thru, C'Bored for 1/4 SHCS	5/16-18 thru, C'Bored for 1/4 SHCS	0.1875/0.1885 x .37DP	1/4-20 x .50DP	1/8 NPTF	1/4-20 x .37 DP

案内シリンダー, シリーズ SH

案内シリンダー
マグネット付きピストン
緩衝なし
リニア玉軸受け
1 1/2"



Bore Size	ストローク	材質 軸受け	材質 ガasket	コンタク トタイプ	センサー のクラ ンプ位置	ケーブ ルセット	取付け タイプ	緩衝の位置	マテリアル番号
1-1/2"	1"		Buna-N	PNP	押し	標準タイプ	標準取付け		SH15001LB11AS4
1-1/2"	1"		Buna-N	PNP	収縮または 伸張	標準タイプ	標準取付け		SH15001LB11CS4
1-1/2"	1"		Buna-N	リード	収縮または 伸張	標準タイプ	標準取付け		SH15001LB13CS4
1-1/2"	1"		Buna-N	リード	収縮または 伸張	標準タイプ	標準取付け		SH15001LB13CS4X
1-1/2"	1"		Buna-N	PNP	収縮または 伸張	クイックリ リース	取付けブラ ケット		SH15001LB1ZCA4
1-1/2"	1"		Buna-N	PNP	収縮または 伸張	クイックリ リース	標準取付け		SH15001LB1ZCS4
1-1/2"	1"		FKM	PNP	収縮または 伸張	クイックリ リース	標準取付け		SH15001LB4ZCS4
1-1/2"	1"	PTFE	Buna-N	リード	収縮または 伸張	標準タイプ	標準取付け		SH15001TB13CS4
1-1/2"	2"	焼結青銅	Buna-N	リード	収縮または 伸張	クイックリ リース	標準取付け		SH15002BB1XCS4
1-1/2"	2"	焼結青銅	Buna-N	PNP	収縮または 伸張	クイックリ リース	標準取付け		SH15002BB1ZCS4
1-1/2"	2"		Buna-N	リード	収縮または 伸張	標準タイプ	標準取付け		SH15002LB13CS4
1-1/2"	2"		Buna-N	リード	収縮または 伸張	クイックリ リース	標準取付け		SH15002LB1XCS4
1-1/2"	2"		Buna-N	PNP	収縮または 伸張	クイックリ リース	標準取付け		SH15002LB1ZCS4
1-1/2"	2"		Buna-N	PNP	収縮または 伸張	クイックリ リース	標準取付け		SH15002LB1ZCS4Q
1-1/2"	2"		Buna-N	PNP	収縮または 伸張	クイックリ リース	標準取付け		SH15002LB3ZCS4
1-1/2"	2"		FKM	NPN	収縮または 伸張	標準タイプ	標準取付け		SH15002LB42CS4
1-1/2"	2"		FKM	リード	収縮または 伸張	標準タイプ	標準取付け		SH15002LB43CS4X
1-1/2"	2"		FKM	リード	収縮または 伸張	クイックリ リース	標準取付け		SH15002LB4XCS4
1-1/2"	2"		FKM	PNP	収縮または 伸張	クイックリ リース	標準取付け		SH15002LB4ZCS4

Bore Size	ストローク	材質 軸受け	材質 ガスケット	コンタクトタイプ	センサーのクランプ位置	ケーブルセット	取付けタイプ	緩衝の位置	マテリアル番号
1-1/2"	3"	焼結青銅	Buna-N	リード	収縮または伸張	標準タイプ	標準取付け		SH15003BB13CS4
1-1/2"	3"	焼結青銅	Buna-N	PNP	収縮または伸張	クイックリリース	標準取付け		SH15003BB1ZCS4
1-1/2"	3"	焼結青銅	Buna-N	PNP	収縮または伸張	クイックリリース	標準取付け	収縮または伸張	SH15003BB1ZCSCX
1-1/2"	3"	焼結青銅	Buna-N	リード	収縮または伸張	クイックリリース	標準取付け		SH15003BB3XCS4
1-1/2"	3"		Buna-N	PNP	収縮または伸張	標準タイプ	標準取付け		SH15003LB11CS4
1-1/2"	3"		Buna-N	リード	押し出し	標準タイプ	標準取付け		SH15003LB13AS4
1-1/2"	3"		Buna-N	リード	収縮または伸張	標準タイプ	標準取付け		SH15003LB13CS4
1-1/2"	3"		Buna-N	位置照会なし		取付けブラケット経由	標準取付け		SH15003LB17CS4
1-1/2"	3"		Buna-N	リード	収縮または伸張	クイックリリース	標準取付け		SH15003LB1XCS4
1-1/2"	3"		Buna-N	PNP	押し出し	クイックリリース	標準取付け		SH15003LB1ZAS4
1-1/2"	3"		Buna-N	PNP	引込み	クイックリリース	標準取付け		SH15003LB1ZBS4
1-1/2"	3"		Buna-N	PNP	収縮または伸張	クイックリリース	標準取付け		SH15003LB1ZCS4
1-1/2"	3"		Buna-N	PNP	収縮または伸張	クイックリリース	標準取付け		SH15003LB1ZCS4X
1-1/2"	3"		FKM	PNP	収縮または伸張	標準タイプ	標準取付け		SH15003LB41CS4
1-1/2"	3"		FKM	リード	押し出し	クイックリリース	標準取付け		SH15003LB4XAS4C
1-1/2"	3"		FKM	NPN	引込み	クイックリリース	標準取付け		SH15003LB4YBS4
1-1/2"	3"		FKM	PNP	収縮または伸張	クイックリリース	標準取付け		SH15003LB4ZCS4
1-1/2"	3"	PTFE	Buna-N	PNP	収縮または伸張	標準タイプ	標準取付け		SH15003TB11CS4
1-1/2"	3"	PTFE	Buna-N	PNP	収縮または伸張	標準タイプ	標準取付け		SH15003TB11CS4C
1-1/2"	3"	PTFE	Buna-N	リード	収縮または伸張	標準タイプ	標準取付け		SH15003TB13CS4
1-1/2"	3"	PTFE	Buna-N	PNP	収縮または伸張	クイックリリース	標準取付け		SH15003TB1ZCS4
1-1/2"	4"	焼結青銅	Buna-N	PNP	収縮または伸張	クイックリリース	標準取付け		SH15004BB1ZCS4
1-1/2"	4"	焼結青銅	Buna-N	PNP	収縮または伸張	クイックリリース	標準取付け		SH15004BB1ZCS4C
1-1/2"	4"	焼結青銅	Buna-N	PNP	収縮または伸張	クイックリリース	標準取付け		SH15004BB1ZCS4X
1-1/2"	4"	焼結青銅	Buna-N	リード	収縮または伸張	標準タイプ	標準取付け		SH15004BB33CS4
1-1/2"	4"		Buna-N	PNP	収縮または伸張	標準タイプ	標準取付け		SH15004LB11CS4

Bore Size	ストローク	材質 軸受け	材質 ガスケット	コンタクトタイプ	センサーのクランプ位置	ケーブルセット	取付けタイプ	緩衝の位置	マテリアル番号
1-1/2"	4"		Buna-N	PNP	収縮または伸張	標準タイプ	標準取付け		SH15004LB11CS4C
1-1/2"	4"		Buna-N	NPN	収縮または伸張	標準タイプ	標準取付け		SH15004LB12CS4
1-1/2"	4"		Buna-N	リード	引込み	標準タイプ	標準取付け		SH15004LB13BS4
1-1/2"	4"		Buna-N	リード	収縮または伸張	標準タイプ	標準取付け		SH15004LB13CS4
1-1/2"	4"		Buna-N	リード	収縮または伸張	標準タイプ	標準取付け		SH15004LB13CS4C
1-1/2"	4"		Buna-N	位置照会なし		取付けブラケット経由	標準取付け		SH15004LB17CS4
1-1/2"	4"		Buna-N	リード	引込み	クイックリリース	標準取付け		SH15004LB1XBS4
1-1/2"	4"		Buna-N	リード	収縮または伸張	クイックリリース	標準取付け		SH15004LB1XCS4
1-1/2"	4"		Buna-N	PNP	収縮または伸張	クイックリリース	取付けブラケット		SH15004LB1ZCA4
1-1/2"	4"		Buna-N	PNP	収縮または伸張	クイックリリース	標準取付け		SH15004LB1ZCS4
1-1/2"	4"		Buna-N	PNP	収縮または伸張	クイックリリース	標準取付け		SH15004LB1ZCS4X
1-1/2"	4"		Buna-N	リード	収縮または伸張	クイックリリース	標準取付け		SH15004LB3XCS4
1-1/2"	4"		Buna-N	PNP	収縮または伸張	クイックリリース	標準取付け		SH15004LB3ZCS4
1-1/2"	4"		FKM	リード	収縮または伸張	クイックリリース	標準取付け		SH15004LB4XCS4
1-1/2"	4"		FKM	PNP	収縮または伸張	クイックリリース	フランジ取付け		SH15004LB4ZCB4
1-1/2"	4"	PTFE	Buna-N	リード	引込み	標準タイプ	標準取付け		SH15004TB13BS4
1-1/2"	4"	PTFE	Buna-N	PNP	収縮または伸張	クイックリリース	標準取付け		SH15004TB1ZCS4
1-1/2"	5"	焼結青銅	Buna-N	PNP	収縮または伸張	クイックリリース	標準取付け		SH15005BB1ZCS4X
1-1/2"	5"	焼結青銅	Buna-N	PNP	収縮または伸張	クイックリリース	標準取付け		SH15005BB3ZCS4
1-1/2"	5"		Buna-N	NPN	収縮または伸張	標準タイプ	標準取付け		SH15005LB12CS4
1-1/2"	5"		Buna-N	リード	引込み	標準タイプ	標準取付け		SH15005LB13BS4
1-1/2"	5"		Buna-N	リード	収縮または伸張	標準タイプ	標準取付け		SH15005LB13CS4
1-1/2"	5"		Buna-N	位置照会なし		取付けブラケット経由	標準取付け		SH15005LB17CS4
1-1/2"	5"		Buna-N	リード	収縮または伸張	クイックリリース	標準取付け		SH15005LB1XCS4
1-1/2"	5"		Buna-N	PNP	収縮または伸張	クイックリリース	標準取付け		SH15005LB1ZCS4
1-1/2"	5"		Buna-N	PNP	収縮または伸張	クイックリリース	標準取付け		SH15005LB1ZCS4X

Bore Size	ストローク	材質 軸受け	材質 ガスケット	コンタクトタイプ	センサーのクランプ位置	ケーブルセット	取付けタイプ	緩衝の位置	マテリアル番号
1-1/2"	5"		Buna-N	PNP	収縮または伸張	クイックリリース	標準取付け		SH15005LB3ZCS4
1-1/2"	5"	PTFE	Buna-N	PNP	収縮または伸張	クイックリリース	標準取付け		SH15005TB1ZCS4
1-1/2"	6"	焼結青銅	Buna-N	位置照会なし		取付けブラケット経由	標準取付け		SH15006BB17CS4
1-1/2"	6"	焼結青銅	Buna-N	リード	収縮または伸張	クイックリリース	フランジ取付け	収縮または伸張	SH15006BB1XCBC
1-1/2"	6"	焼結青銅	Buna-N	PNP	収縮または伸張	クイックリリース	標準取付け		SH15006BB1ZCS4
1-1/2"	6"	焼結青銅	Buna-N	PNP	収縮または伸張	クイックリリース	標準取付け	押出し	SH15006BB1ZCSA
1-1/2"	6"	焼結青銅	Buna-N	リード	収縮または伸張	クイックリリース	標準取付け		SH15006BB3XCS4
1-1/2"	6"		Buna-N	PNP	引込み	標準タイプ	フランジ取付け		SH15006LB11BB4
1-1/2"	6"		Buna-N	PNP	収縮または伸張	標準タイプ	標準取付け		SH15006LB11CS4
1-1/2"	6"		Buna-N	PNP	収縮または伸張	標準タイプ	標準取付け		SH15006LB11CS4C
1-1/2"	6"		Buna-N	PNP	収縮または伸張	標準タイプ	標準取付け		SH15006LB11CS4X
1-1/2"	6"		Buna-N	リード	引込み	標準タイプ	標準取付け		SH15006LB13BS4
1-1/2"	6"		Buna-N	リード	収縮または伸張	標準タイプ	標準取付け		SH15006LB13CS4
1-1/2"	6"		Buna-N	位置照会なし		取付けブラケット経由	標準取付け		SH15006LB17BS4
1-1/2"	6"		Buna-N	位置照会なし		取付けブラケット経由	標準取付け		SH15006LB17CS4
1-1/2"	6"		Buna-N	リード	押出し	クイックリリース	標準取付け		SH15006LB1XAS4
1-1/2"	6"		Buna-N	リード	収縮または伸張	クイックリリース	標準取付け		SH15006LB1XCS4
1-1/2"	6"		Buna-N	PNP	収縮または伸張	クイックリリース	標準取付け		SH15006LB1ZCS4
1-1/2"	6"		Buna-N	リード	収縮または伸張	標準タイプ	標準取付け		SH15006LB33CS4C
1-1/2"	6"		Buna-N	PNP	収縮または伸張	クイックリリース	標準取付け		SH15006LB3ZCS4
1-1/2"	6"		Buna-N	PNP	収縮または伸張	クイックリリース	標準取付け		SH15006LB3ZCS4X
1-1/2"	6"		FKM	NPN	引込み	クイックリリース	標準取付け		SH15006LB4YBS4
1-1/2"	6"	PTFE	Buna-N	リード	引込み	標準タイプ	標準取付け		SH15006TB13BS4
1-1/2"	6"	PTFE	Buna-N	リード	押出し	クイックリリース	標準取付け		SH15006TB1XAS4
1-1/2"	6"	PTFE	Buna-N	リード	収縮または伸張	クイックリリース	フランジ取付け		SH15006TB1XCB4
1-1/2"	6"	PTFE	Buna-N	リード	収縮または伸張	クイックリリース	標準取付け		SH15006TB1XCS4

Bore Size	ストローク	材質 軸受け	材質 ガスケット	コンタクトタイプ	センサーのクランプ位置	ケーブルセット	取付けタイプ	緩衝の位置	マテリアル番号
1-1/2"	6"	PTFE	Buna-N	PNP	収縮または伸張	クイックリリース	標準取付け		SH15006TB1ZCS4
1-1/2"	6"	PTFE	Buna-N	リード	収縮または伸張	クイックリリース	標準取付け		SH15006TB3XCS4
1-1/2"	6"	PTFE	FKM	リード	押し出し	標準タイプ	標準取付け		SH15006TB43AS4
1-1/2"	7"	焼結青銅	Buna-N	PNP	収縮または伸張	標準タイプ	標準取付け		SH15007BB11CS4
1-1/2"	7"	焼結青銅	Buna-N	リード	収縮または伸張	標準タイプ	標準取付け		SH15007BB13CS4S
1-1/2"	7"	焼結青銅	Buna-N	PNP	収縮または伸張	クイックリリース	標準取付け		SH15007BB1ZCS4C
1-1/2"	7"	焼結青銅	Buna-N	リード	収縮または伸張	標準タイプ	標準取付け		SH15007BB33CS4
1-1/2"	7"		Buna-N	PNP	収縮または伸張	標準タイプ	標準取付け		SH15007LB11CS4
1-1/2"	7"		Buna-N	リード	収縮または伸張	標準タイプ	標準取付け		SH15007LB13CS4
1-1/2"	7"		Buna-N	位置照会なし		取付けブラケット経由	標準取付け		SH15007LB17CS4
1-1/2"	7"		Buna-N	リード	収縮または伸張	クイックリリース	標準取付け		SH15007LB1XCS4
1-1/2"	7"		Buna-N	PNP	収縮または伸張	クイックリリース	標準取付け		SH15007LB1ZCS4
1-1/2"	7"		Buna-N	リード	収縮または伸張	標準タイプ	標準取付け		SH15007LB33CS4C
1-1/2"	7"		Buna-N	位置照会なし		取付けブラケット経由	標準取付け		SH15007LB37CS4C
1-1/2"	7"		Buna-N	PNP	収縮または伸張	クイックリリース	標準取付け		SH15007LB3ZCS4
1-1/2"	7"	PTFE	Buna-N	NPN	収縮または伸張	標準タイプ	標準取付け		SH15007TB12CS4
1-1/2"	7"	PTFE	FKM	PNP	収縮または伸張	クイックリリース	標準取付け		SH15007TB4ZCS4
1-1/2"	8"	焼結青銅	Buna-N	PNP	収縮または伸張	クイックリリース	標準取付け		SH15008BB1ZCS4
1-1/2"	8"		Buna-N	NPN	収縮または伸張	標準タイプ	標準取付け		SH15008LB12CS4
1-1/2"	8"		Buna-N	NPN	収縮または伸張	標準タイプ	標準取付け		SH15008LB12CS4X
1-1/2"	8"		Buna-N	リード	収縮または伸張	クイックリリース	標準取付け		SH15008LB1XCS4
1-1/2"	8"		Buna-N	PNP	収縮または伸張	クイックリリース	標準取付け		SH15008LB1ZCS4
1-1/2"	8"		Buna-N	PNP	収縮または伸張	クイックリリース	標準取付け		SH15008LB1ZCS4C
1-1/2"	8"		Buna-N	PNP	収縮または伸張	クイックリリース	標準取付け		SH15008LB1ZCS4X
1-1/2"	8"		Buna-N	NPN	収縮または伸張	標準タイプ	標準取付け		SH15008LB32CS4
1-1/2"	8"		Buna-N	リード	収縮または伸張	標準タイプ	標準取付け		SH15008LB33CS4C

Bore Size	ストローク	材質 軸受け	材質 ガスケット	コンタクトタイプ	センサーのクランプ位置	ケーブルセット	取付けタイプ	緩衝の位置	マテリアル番号
1-1/2"	8"		Buna-N	リード	収縮または伸張	クイックリリース	標準取付け		SH15008LB3XCS4
1-1/2"	8"		Buna-N	PNP	収縮または伸張	クイックリリース	標準取付け		SH15008LB3ZCS4
1-1/2"	8"		FKM	リード	引込み	クイックリリース	標準取付け		SH15008LB4XBS4
1-1/2"	8"	PTFE	Buna-N	PNP	収縮または伸張	クイックリリース	標準取付け		SH15008TB3ZCS4
1-1/2"	9"	焼結青銅	FKM	PNP	収縮または伸張	クイックリリース	標準取付け		SH15009BB4ZCS4
1-1/2"	9"		Buna-N	リード	収縮または伸張		標準取付け		SH15009LB13CS4
1-1/2"	9"		Buna-N	リード	収縮または伸張	クイックリリース	標準取付け		SH15009LB1XCS4
1-1/2"	9"		Buna-N	PNP	収縮または伸張	クイックリリース	標準取付け		SH15009LB1ZCS4
1-1/2"	9"		Buna-N	リード	収縮または伸張	標準タイプ	標準取付け		SH15009LB33CS4
1-1/2"	9"		Buna-N	PNP	収縮または伸張	クイックリリース	標準取付け		SH15009LB3ZCS4
1-1/2"	10"	焼結青銅	Buna-N	PNP	収縮または伸張	クイックリリース	標準取付け		SH15010BB1ZCS4
1-1/2"	10"	焼結青銅	FKM	リード	引込み	標準タイプ	標準取付け		SH15010BB43BS4
1-1/2"	10"	焼結青銅	FKM	PNP	収縮または伸張	クイックリリース	標準取付け		SH15010BB4ZCS4C
1-1/2"	10"		Buna-N	NPN	収縮または伸張	標準タイプ	標準取付け		SH15010LB12CS4
1-1/2"	10"		Buna-N	リード	収縮または伸張	標準タイプ	標準取付け		SH15010LB13CS4
1-1/2"	10"		Buna-N	位置照会なし		取付けブラケット経由	標準取付け		SH15010LB17CS4
1-1/2"	10"		Buna-N	リード	収縮または伸張	クイックリリース	標準取付け		SH15010LB1XCS4
1-1/2"	10"		Buna-N	PNP	収縮または伸張	クイックリリース	標準取付け		SH15010LB1ZCS4
1-1/2"	10"		Buna-N	リード	収縮または伸張	クイックリリース	標準取付け		SH15010LB3XCS4
1-1/2"	11"		Buna-N	位置照会なし		取付けブラケット経由	標準取付け		SH15011LB17CS4
1-1/2"	11"		Buna-N	PNP	収縮または伸張	クイックリリース	標準取付け		SH15011LB1ZCS4
1-1/2"	11"	PTFE	FKM	PNP	収縮または伸張	標準タイプ	標準取付け		SH15011TB41CS4
1-1/2"	12"	焼結青銅	Buna-N	リード	収縮または伸張	標準タイプ	標準取付け		SH15012BB13CS4
1-1/2"	12"		Buna-N	PNP	収縮または伸張	標準タイプ	標準取付け		SH15012LB11CS4
1-1/2"	12"		Buna-N	リード	収縮または伸張	標準タイプ	標準取付け		SH15012LB13CS4
1-1/2"	12"		Buna-N	位置照会なし		取付けブラケット経由	標準取付け		SH15012LB17CS4

Bore Size	ストローク	材質 軸受け	材質 ガスケット	コンタクトタイプ	センサーのクランプ位置	ケーブルセット	取付けタイプ	緩衝の位置	マテリアル番号
1-1/2"	12"		Buna-N	リード	収縮または伸張	クイックリリース	標準取付け		SH15012LB1XCS4
1-1/2"	12"		Buna-N	PNP	収縮または伸張	クイックリリース	標準取付け		SH15012LB1ZCS4
1-1/2"	12"		Buna-N	PNP	収縮または伸張	クイックリリース	標準取付け		SH15012LB1ZCS4X
1-1/2"	12"		Buna-N	PNP	収縮または伸張	標準タイプ	標準取付け		SH15012LB31CS4
1-1/2"	12"		Buna-N	リード	収縮または伸張	標準タイプ	標準取付け		SH15012LB33CS4
1-1/2"	12"		Buna-N	リード	収縮または伸張	標準タイプ	標準取付け		SH15012LB33CS4C
1-1/2"	12"		Buna-N	NPN	収縮または伸張	クイックリリース	標準取付け		SH15012LB3YCS4
1-1/2"	12"		FKM	PNP	収縮または伸張	標準タイプ	標準取付け		SH15012LB41CS4
1-1/2"	12"		FKM	リード	収縮または伸張	標準タイプ	標準取付け		SH15012LB43CS4
1-1/2"	13"		Buna-N	リード	収縮または伸張	標準タイプ	標準取付け		SH15013LB13CS4
1-1/2"	13"		Buna-N	PNP	収縮または伸張	クイックリリース	標準取付け		SH15013LB1ZCS4
1-1/2"	14"	焼結青銅	Buna-N	リード	収縮または伸張	標準タイプ	標準取付け		SH15014BB13CS4
1-1/2"	14"	焼結青銅	Buna-N	位置照会なし		取付けブラケット経由	取付けブラケット		SH15014BB17CA4
1-1/2"	14"	焼結青銅	Buna-N	位置照会なし		取付けブラケット経由	標準取付け		SH15014BB37BS4
1-1/2"	14"		Buna-N	PNP	収縮または伸張	標準タイプ	標準取付け		SH15014LB11CS4
1-1/2"	14"		Buna-N	PNP	収縮または伸張	クイックリリース	標準取付け		SH15014LB1ZCS4
1-1/2"	14"		FKM	PNP	収縮または伸張	標準タイプ	標準取付け		SH15014LB41CS4
1-1/2"	14"		FKM	リード	収縮または伸張	標準タイプ	標準取付け		SH15014LB43CS4
1-1/2"	14"		FKM	リード	収縮または伸張	クイックリリース	フランジ取付け		SH15014LB4XCB4
1-1/2"	14"		FKM	PNP	収縮または伸張	クイックリリース	標準取付け		SH15014LB4ZCS4C
1-1/2"	14"	PTFE	Buna-N	PNP	収縮または伸張	標準タイプ	標準取付け		SH15014TB11CS4
1-1/2"	15"		Buna-N	PNP	収縮または伸張	標準タイプ	標準取付け		SH15015LB11CS4
1-1/2"	15"		Buna-N	PNP	収縮または伸張	クイックリリース	標準取付け		SH15015LB1ZCS4X
1-1/2"	15"		FKM	PNP	収縮または伸張	クイックリリース	標準取付け		SH15015LB4ZCS4
1-1/2"	15"		FKM	PNP	収縮または伸張	クイックリリース	標準取付け		SH15015LB4ZCS4C

Bore Size	ストローク	材質 軸受け	材質 ガスケット	コンタクトタイプ	センサーのクランプ位置	ケーブルセット	取付けタイプ	緩衝の位置	マテリアル番号
1-1/2"	16"	焼結青銅	Buna-N	PNP	収縮または伸張	標準タイプ	標準取付け		SH15016BB11CS4
1-1/2"	16"	焼結青銅	Buna-N	位置照会なし		取付けブラケット経由	標準取付け		SH15016BB37BS4
1-1/2"	16"		Buna-N	位置照会なし		取付けブラケット経由	標準取付け		SH15016LB17CS4
1-1/2"	16"		Buna-N	PNP	収縮または伸張	クイックリリース	標準取付け		SH15016LB1ZCS4
1-1/2"	16"	PTFE	Buna-N	PNP	収縮または伸張	クイックリリース	標準取付け		SH15016TB3ZCS4
1-1/2"	16"	PTFE	FKM	リード	収縮または伸張	クイックリリース	標準取付け		SH15016TB4XCS4
1-1/2"	17"		Buna-N	位置照会なし		取付けブラケット経由	標準取付け		SH15017LB17CS4
1-1/2"	17"	PTFE	Buna-N	リード	収縮または伸張	標準タイプ	標準取付け		SH15017TB13CS4
1-1/2"	18"	焼結青銅	FKM	PNP	収縮または伸張	標準タイプ	標準取付け		SH15018BB41CS4
1-1/2"	18"	焼結青銅	FKM	PNP	収縮または伸張	クイックリリース	標準取付け		SH15018BB4ZCS4
1-1/2"	18"		Buna-N	PNP	収縮または伸張	標準タイプ	標準取付け		SH15018LB11CS4X
1-1/2"	18"		Buna-N	リード	収縮または伸張	クイックリリース	標準取付け		SH15018LB1XCS4
1-1/2"	18"		Buna-N	PNP	収縮または伸張	クイックリリース	標準取付け		SH15018LB1ZCS4
1-1/2"	18"		Buna-N	PNP	収縮または伸張	クイックリリース	標準取付け		SH15018LB1ZCS4C
1-1/2"	18"		Buna-N	リード	引込み	クイックリリース	標準取付け		SH15018LB3XBS4
1-1/2"	18"		FKM	PNP	収縮または伸張	標準タイプ	標準取付け		SH15018LB41CS4
1-1/2"	18"		FKM	リード	引込み	標準タイプ	標準取付け		SH15018LB43BS4
1-1/2"	18"		FKM	リード	収縮または伸張	標準タイプ	標準取付け		SH15018LB43CS4
1-1/2"	1/2"	PTFE	Buna-N	リード	収縮または伸張	標準タイプ	標準取付け		SH150X5TB13CS4
1-1/2"	1-1/2"	焼結青銅	Buna-N	PNP	収縮または伸張	クイックリリース	標準取付け		SH150X9BB1ZCS4
1-1/2"	1-1/2"		Buna-N	位置照会なし		取付けブラケット経由	標準取付け		SH150X9LB17CS4
1-1/2"	1-1/2"		Buna-N	PNP	収縮または伸張	クイックリリース	標準取付け		SH150X9LB1ZCS4
1-1/2"	1-1/2"		Buna-N	PNP	収縮または伸張	クイックリリース	標準取付け		SH150X9LB1ZCS4X
1-1/2"	1-1/2"		FKM	NPN	収縮または伸張	クイックリリース	標準取付け		SH150X9LB4YCS4
1-1/2"	1-1/2"		FKM	PNP	収縮または伸張	クイックリリース	標準取付け		SH150X9LB4ZCS4

寸法 (インチ)

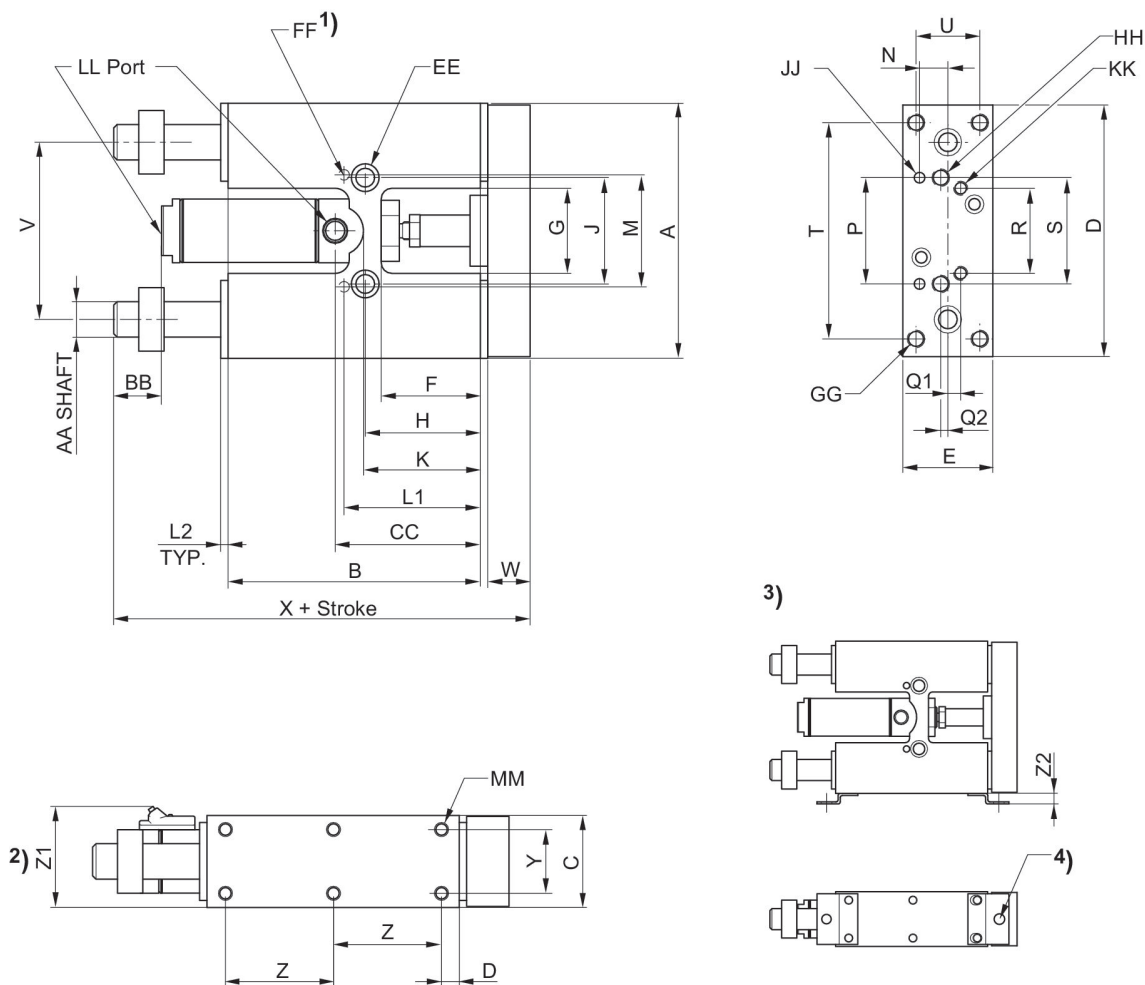

- 1) 下側に配置
- 2) Optional Hall effect and reed sensors
- 3) 近接センサ用取付ブラケット
- 4) 近接センサ用穴 M8

Ø [inch]	A	B	C	D	E	F	G	H	J	K
1 1/2"	5.25	4.95	2.00	5.18	1.93	1.93	2.00	2.25	2.25	2.68
2"	6.50	6.50	2.50	6.44	2.44	2.50	2.50	2.87	2.75	3.37
2 1/2"	6.50	6.50	2.87	6.44	2.44	2.50	2.50	2.81	2.75	3.37

Ø [inch]	L1	L2	M	N	P	Q1	Q2	R	S	T
1 1/2"	2.68	0.18	2.499/2.501	0.56	2.499/2.501	0.31	0.12	1.87	2.25	4.25
2"	3.37	0.25	2.99/3.001	0.62	2.99/3.001	0.37	0.12	2.25	2.75	5.25
2 1/2"	3.31	0.25	2.499/2.501	0.62	2.499/2.501	0.37	0.12	2.25	2.75	5.25

Ø [inch]	U	V	W	X	Y	Z	Z1	Z2	AA	BB
1 1/2"	1.43	3.75	0.81	7.16	1.43	2.12	2.25	0.31	0.750	0.87
2"	1.87	4.56	0.87	8.75	1.87	2.62	2.75	0.31	1.000	1.00
2 1/2"	1.87	4.56	0.87	8.75	1.87	2.62	3.21	0.31	1.000	1.00

Ø [inch]	CC	DD	EE	FF	GG	HH	JJ	KK	LL	MM
1 1/2"	3.00	0.37	C'Bored for 5/16 SHCS, Tapped 3/8-24 x .75 DP	0.1875/0.1885 x .37DP	5/16-18 thru, C'Bored for 1/4 SHCS	5/16-18 thru, C'Bored for 1/4 SHCS	0.1875/0.1885 x .37DP	5/16-18 x 062DP	1/8 NPTF	1/4-20 x .37 DP
2"	3.71	0.62	C'Bored for 3/8 SHCS, Tapped 7/16-20 x 0.875 DP	0.250/0.251 x 0.50DP	3/8-24 thru, C'Bored for 5/16 SHCS	3/8-24 thru, C'Bored For 5/16 SHCS	0.250/0.251 x 0.50DP	5/16-18 x 062DP	1/4 NPTF	5/16-18 x 0.50 DP
2 1/2"	3.71	0.62	C'Bored for 3/8 SHCS, Tapped 7/16-20 x 0.875 DP	0.250/0.251 x 0.50DP	3/8-24 thru, C'Bored for 5/16 SHCS	3/8-24 thru, C'Bored For 5/16 SHCS	0.250/0.251 x 0.50DP	5/16-18 x 062DP	1/4 NPTF	5/16-18 x 0.50 DP

案内シリンダー, シリーズ SH

案内シリンダー
マグネット付きピストン
緩衝なし
リニア玉軸受け
2"



Bore Size	ストローク	材質 軸受け	材質 ガスケット	コンタクトタイプ	センサーのクランプ位置	ケーブルセット	取付けタイプ	マテリアル番号
2"	1"	焼結青銅	Buna-N	PNP	押し出し	クイックリリース	標準取付け	SH20001BB1ZAS4
2"	1"		Buna-N	PNP	収縮または伸張	標準タイプ	標準取付け	SH20001LB11CS4
2"	1"		Buna-N	位置照会なし		取付けブラケット経由	標準取付け	SH20001LB17CS4X
2"	1"		Buna-N	PNP	収縮または伸張	クイックリリース	標準取付け	SH20001LB1ZCS4X
2"	1"	PTFE	Buna-N	PNP	収縮または伸張	クイックリリース	標準取付け	SH20001TB1ZCS4
2"	2"	焼結青銅	Buna-N	リード	収縮または伸張	標準タイプ	標準取付け	SH20002BB13CS4
2"	2"		Buna-N	リード	収縮または伸張	標準タイプ	標準取付け	SH20002LB13CS4
2"	2"		Buna-N	位置照会なし		取付けブラケット経由	標準取付け	SH20002LB17CS4
2"	2"		Buna-N	リード	収縮または伸張	クイックリリース	標準取付け	SH20002LB1XCS4
2"	2"		Buna-N	PNP	収縮または伸張	クイックリリース	標準取付け	SH20002LB1ZCS4
2"	2"		Buna-N	PNP	収縮または伸張	クイックリリース	標準取付け	SH20002LB1ZCS4C
2"	2"		Buna-N	PNP	収縮または伸張	クイックリリース	標準取付け	SH20002LB1ZCS4X
2"	2"		Buna-N	リード	収縮または伸張	クイックリリース	標準取付け	SH20002LB3XCS4
2"	2"		Buna-N	NPN	収縮または伸張	クイックリリース	標準取付け	SH20002LB3YCS4
2"	2"		Buna-N	PNP	収縮または伸張	クイックリリース	標準取付け	SH20002LB3ZCS4
2"	2"		FKM	リード	収縮または伸張	クイックリリース	標準取付け	SH20002LB4XCS4X
2"	2"		FKM	PNP	収縮または伸張	クイックリリース	標準取付け	SH20002LB4ZCS4
2"	2"	PTFE	Buna-N	PNP	収縮または伸張	クイックリリース	標準取付け	SH20002TB1ZCS4Q
2"	2"	PTFE	FKM	PNP	収縮または伸張	クイックリリース	標準取付け	SH20002TB4ZCS4

Bore Size	ストローク	材質 軸受け	材質 ガスケット	コンタクトタイプ	センサーのクランプ位置	ケーブルセット	取付けタイプ	マテリアル番号
2"	3"	焼結青銅	Buna-N	リード	収縮または伸張	クイックリリース	標準取付け	SH20003BB1XCS4
2"	3"	焼結青銅	Buna-N	PNP	収縮または伸張	クイックリリース	標準取付け	SH20003BB1ZCS4
2"	3"	焼結青銅	Buna-N	PNP	引込み	クイックリリース	標準取付け	SH20003BB3ZBS4
2"	3"		Buna-N	PNP	収縮または伸張	標準タイプ	標準取付け	SH20003LB11CS4X
2"	3"		Buna-N	リード	収縮または伸張	標準タイプ	標準取付け	SH20003LB13CS4
2"	3"		Buna-N	リード	収縮または伸張	標準タイプ	標準取付け	SH20003LB13CS4X
2"	3"		Buna-N	リード	収縮または伸張	クイックリリース	標準取付け	SH20003LB1XCS4
2"	3"		Buna-N	リード	収縮または伸張	クイックリリース	標準取付け	SH20003LB1XCS4X
2"	3"		Buna-N	PNP	収縮または伸張	クイックリリース	取付けブラケット	SH20003LB1ZCA4X
2"	3"		Buna-N	PNP	収縮または伸張	クイックリリース	標準取付け	SH20003LB1ZCS4
2"	3"		Buna-N	PNP	収縮または伸張	クイックリリース	取付けブラケット	SH20003LB3ZCA4X
2"	3"	PTFE	Buna-N	PNP	引込み	クイックリリース	標準取付け	SH20003TB3ZBS4X
2"	4"	焼結青銅	Buna-N	PNP	収縮または伸張	標準タイプ	標準取付け	SH20004BB11CS4X
2"	4"	焼結青銅	Buna-N	リード	収縮または伸張	クイックリリース	標準取付け	SH20004BB1XCS4
2"	4"	焼結青銅	Buna-N	PNP	収縮または伸張	クイックリリース	標準取付け	SH20004BB1ZCS4
2"	4"	焼結青銅	Buna-N	PNP	収縮または伸張	クイックリリース	標準取付け	SH20004BB1ZCS4X
2"	4"		Buna-N	PNP	収縮または伸張	標準タイプ	標準取付け	SH20004LB11CS4
2"	4"		Buna-N	NPN	収縮または伸張	標準タイプ	標準取付け	SH20004LB12CS4
2"	4"		Buna-N	リード	収縮または伸張	標準タイプ	標準取付け	SH20004LB13CS4
2"	4"		Buna-N	リード	収縮または伸張	標準タイプ	標準取付け	SH20004LB13CS4X
2"	4"		Buna-N	位置照会なし		取付けブラケット経由	標準取付け	SH20004LB17CS4
2"	4"		Buna-N	リード	引込み	クイックリリース	標準取付け	SH20004LB1XBS4
2"	4"		Buna-N	リード	収縮または伸張	クイックリリース	標準取付け	SH20004LB1XCS4
2"	4"		Buna-N	PNP	引込み	クイックリリース	標準取付け	SH20004LB1ZBS4
2"	4"		Buna-N	PNP	収縮または伸張	クイックリリース	標準取付け	SH20004LB1ZCS4
2"	4"		Buna-N	PNP	収縮または伸張	クイックリリース	標準取付け	SH20004LB1ZCS4X

Bore Size	ストローク	材質 軸受け	材質 ガスケット	コンタクトタイプ	センサーのクランプ位置	ケーブルルセット	取付けタイプ	マテリアル番号
2"	4"		Buna-N	位置照会なし		取付けブラケット経由	標準取付け	SH20004LB37CS4X
2"	4"		Buna-N	リード	収縮または伸張	クイックリリース	標準取付け	SH20004LB3XCS4
2"	4"		Buna-N	NPN	収縮または伸張	クイックリリース	標準取付け	SH20004LB3YCS4X
2"	4"		FKM	リード	収縮または伸張	標準タイプ	標準取付け	SH20004LB43CS4
2"	4"		FKM	リード	収縮または伸張	クイックリリース	標準取付け	SH20004LB4XCS4
2"	4"		FKM	PNP	収縮または伸張	クイックリリース	標準取付け	SH20004LB4ZCS4
2"	4"	PTFE	Buna-N	NPN	収縮または伸張	標準タイプ	標準取付け	SH20004TB12CS4
2"	4"	PTFE	FKM	PNP	収縮または伸張	標準タイプ	標準取付け	SH20004TB41CS4
2"	5"	焼結青銅	Buna-N	PNP	収縮または伸張	クイックリリース	標準取付け	SH20005BB1ZCS4
2"	5"		Buna-N	リード	収縮または伸張	標準タイプ	標準取付け	SH20005LB13CS4X
2"	5"		Buna-N	PNP	収縮または伸張	クイックリリース	標準取付け	SH20005LB1ZCS4
2"	5"		Buna-N	リード	収縮または伸張	クイックリリース	標準取付け	SH20005LB3XCS4
2"	5"		FKM	リード	収縮または伸張	クイックリリース	標準取付け	SH20005LB4XCS4X
2"	6"	焼結青銅	Buna-N	位置照会なし		取付けブラケット経由	標準取付け	SH20006BB17CS4
2"	6"		Buna-N	PNP	収縮または伸張	標準タイプ	取付けブラケット	SH20006LB11CA4
2"	6"		Buna-N	PNP	収縮または伸張	標準タイプ	標準取付け	SH20006LB11CS4
2"	6"		Buna-N	リード	収縮または伸張	標準タイプ	標準取付け	SH20006LB13CS4
2"	6"		Buna-N	位置照会なし		取付けブラケット経由	標準取付け	SH20006LB17CS4
2"	6"		Buna-N	リード	押出し	クイックリリース	標準取付け	SH20006LB1XAS4S
2"	6"		Buna-N	リード	引込み	クイックリリース	標準取付け	SH20006LB1XBS4X
2"	6"		Buna-N	リード	収縮または伸張	クイックリリース	標準取付け	SH20006LB1XCS4
2"	6"		Buna-N	PNP	収縮または伸張	クイックリリース	標準取付け	SH20006LB1ZCS4
2"	6"		FKM	リード	収縮または伸張	クイックリリース	標準取付け	SH20006LB4XCS4
2"	6"		FKM	PNP	収縮または伸張	クイックリリース	標準取付け	SH20006LB4ZCS4
2"	6"	PTFE	Buna-N	PNP	収縮または伸張	クイックリリース	取付けブラケット	SH20006TB1ZCA4X
2"	7"		Buna-N	PNP	収縮または伸張	クイックリリース	標準取付け	SH20007LB1ZCS4

Bore Size	ストローク	材質 軸受け	材質 ガスケット	コンタクトタイプ	センサーのクランプ位置	ケーブルルセット	取付けタイプ	マテリアル番号
2"	7"		Buna-N	リード	引込み	標準タイプ	標準取付け	SH20007LB33BS4
2"	7"		Buna-N	PNP	収縮または伸張	クイックリリース	取付けブラケット	SH20007LB3ZCA4X
2"	7"		FKM	リード	収縮または伸張	標準タイプ	標準取付け	SH20007LB43CS4
2"	7"		FKM	リード	収縮または伸張	クイックリリース	標準取付け	SH20007LB4XCS4
2"	8"	焼結青銅	Buna-N	PNP	収縮または伸張	クイックリリース	標準取付け	SH20008BB1ZCS4
2"	8"		Buna-N	リード	収縮または伸張	標準タイプ	標準取付け	SH20008LB13CS4
2"	8"		Buna-N	PNP	収縮または伸張	クイックリリース	標準取付け	SH20008LB1ZCS4
2"	8"		Buna-N	PNP	収縮または伸張	クイックリリース	標準取付け	SH20008LB1ZCS4X
2"	8"		Buna-N	PNP	収縮または伸張	クイックリリース	標準取付け	SH20008LB3ZCS4
2"	8"		FKM	リード	収縮または伸張	クイックリリース	標準取付け	SH20008LB4XCS4
2"	8"		FKM	リード	収縮または伸張	クイックリリース	標準取付け	SH20008LB4XCS4X
2"	8"		FKM	PNP	収縮または伸張	クイックリリース	標準取付け	SH20008LB4ZCS4
2"	8"	PTFE	Buna-N	リード	収縮または伸張	標準タイプ	標準取付け	SH20008TB13CS4
2"	8"	PTFE	FKM	PNP	収縮または伸張	クイックリリース	標準取付け	SH20008TB4ZCS4X
2"	9"		Buna-N	PNP	収縮または伸張	標準タイプ	標準取付け	SH20009LB11CS4C
2"	9"		Buna-N	PNP	収縮または伸張	クイックリリース	標準取付け	SH20009LB1ZCS4
2"	10"		Buna-N	NPN	収縮または伸張	標準タイプ	標準取付け	SH20010LB12CS4
2"	10"		Buna-N	位置照会なし		取付けブラケット経由	標準取付け	SH20010LB17BS4
2"	10"		Buna-N	リード	引込み	クイックリリース	標準取付け	SH20010LB1XBS4
2"	10"		Buna-N	NPN	収縮または伸張	クイックリリース	標準取付け	SH20010LB1YCS4
2"	10"		Buna-N	PNP	収縮または伸張	クイックリリース	標準取付け	SH20010LB1ZCS4X
2"	10"		FKM	リード	収縮または伸張	クイックリリース	標準取付け	SH20010LB4XCS4
2"	10"		FKM	リード	収縮または伸張	クイックリリース	標準取付け	SH20010LB4XCS4X
2"	10"	PTFE	FKM	位置照会なし		標準タイプ	標準取付け	SH20010TB46DS4X
2"	11"		Buna-N	リード	収縮または伸張	標準タイプ	標準取付け	SH20011LB13CS4X
2"	11"		Buna-N	リード	収縮または伸張	クイックリリース	標準取付け	SH20011LB1XCS4
2"	12"	焼結青銅	Buna-N	PNP	押出し	標準タイプ	標準取付け	SH20012BB11AS4

Bore Size	ストローク	材質 軸受け	材質 ガスケット	コンタクトタイプ	センサーのクランプ位置	ケーブルルセット	取付けタイプ	マテリアル番号
2"	12"	焼結青銅	Buna-N	PNP	収縮または伸張	クイックリリース	標準取付け	SH20012BB1ZCS4
2"	12"	焼結青銅	Buna-N	PNP	収縮または伸張	クイックリリース	標準取付け	SH20012BB3ZCS4
2"	12"		Buna-N	PNP	収縮または伸張	標準タイプ	標準取付け	SH20012LB11CS4
2"	12"		Buna-N	PNP	収縮または伸張	標準タイプ	標準取付け	SH20012LB11CS4X
2"	12"		Buna-N	位置照会なし		取付けブラケット経由	取付けブラケット	SH20012LB17CA4
2"	12"		Buna-N	位置照会なし		取付けブラケット経由	標準取付け	SH20012LB17CS4
2"	12"		Buna-N	PNP	収縮または伸張	クイックリリース	フランジ取付け	SH20012LB1ZCB4
2"	12"		Buna-N	PNP	収縮または伸張	クイックリリース	標準取付け	SH20012LB1ZCS4
2"	12"		Buna-N	PNP	収縮または伸張	クイックリリース	標準取付け	SH20012LB1ZCS4X
2"	12"		Buna-N	PNP	収縮または伸張	標準タイプ	標準取付け	SH20012LB31CS4
2"	12"		Buna-N	PNP	収縮または伸張	クイックリリース	標準取付け	SH20012LB3ZCS4
2"	12"		FKM	リード	収縮または伸張	クイックリリース	標準取付け	SH20012LB4XCS4X
2"	13"		Buna-N	PNP	収縮または伸張	クイックリリース	標準取付け	SH20013LB1ZCS4
2"	14"		Buna-N	リード	収縮または伸張	標準タイプ	標準取付け	SH20014LB13CS4
2"	14"		Buna-N	リード	収縮または伸張	クイックリリース	標準取付け	SH20014LB1XCS4
2"	14"		Buna-N	PNP	収縮または伸張	クイックリリース	標準取付け	SH20014LB1ZCS4
2"	14"		Buna-N	リード	収縮または伸張	標準タイプ	標準取付け	SH20014LB33CS4
2"	14"		FKM	リード	収縮または伸張	クイックリリース	標準取付け	SH20014LB4XCS4
2"	15"		Buna-N	PNP	収縮または伸張	標準タイプ	標準取付け	SH20015LB11CS4
2"	15"	PTFE	Buna-N	PNP	収縮または伸張	クイックリリース	標準取付け	SH20015TB1ZCS4
2"	16"		Buna-N	リード	収縮または伸張	標準タイプ	標準取付け	SH20016LB13CS4
2"	16"		FKM	PNP	収縮または伸張	標準タイプ	標準取付け	SH20016LB41CS4
2"	16"	PTFE	Buna-N	リード	押出し	標準タイプ	標準取付け	SH20016TB13AS4
2"	16"	PTFE	Buna-N	PNP	収縮または伸張	標準タイプ	標準取付け	SH20016TB31CS4
2"	16"	PTFE	Buna-N	NPN	収縮または伸張	標準タイプ	標準取付け	SH20016TB32CS4
2"	18"	焼結青銅	Buna-N	PNP	収縮または伸張	クイックリリース	標準取付け	SH20018BB1ZCSAX

Bore Size	ストローク	材質 軸受け	材質 ガ スケット	コンタク トタイプ	センサーの クランプ位置	ケーブ ルセット	取付けタイプ	マテリアル番号
2"	18"		Buna-N	リード	収縮または伸 張	標準タイプ	標準取付け	SH20018LB13CS4
2"	18"		Buna-N	PNP	収縮または伸 張	クイックリ リース	標準取付け	SH20018LB1ZCS4
2"	18"		Buna-N	PNP	収縮または伸 張	クイックリ リース	標準取付け	SH20018LB1ZCS4X
2"	18"		Buna-N	PNP	収縮または伸 張	クイックリ リース	標準取付け	SH20018LB3ZCS4
2"	18"		FKM	リード	収縮または伸 張	クイックリ リース	標準取付け	SH20018LB4XCS4
2"	18"	PTFE	FKM	位置照会なし		取付けブラ ケット経由	標準取付け	SH20018TB47CS4
2"	1/2"		Buna-N	位置照会なし		取付けブラ ケット経由	標準取付け	SH200X5LB17CS4
2"	1/2"		Buna-N	位置照会なし		取付けブラ ケット経由	標準取付け	SH200X5LB37CS4
2"	1-1/2"		Buna-N	リード	収縮または伸 張	標準タイプ	標準取付け	SH200X9LB13CS4X
2"	1-1/2"		Buna-N	位置照会なし		取付けブラ ケット経由	標準取付け	SH200X9LB17AS4X

寸法 (インチ)

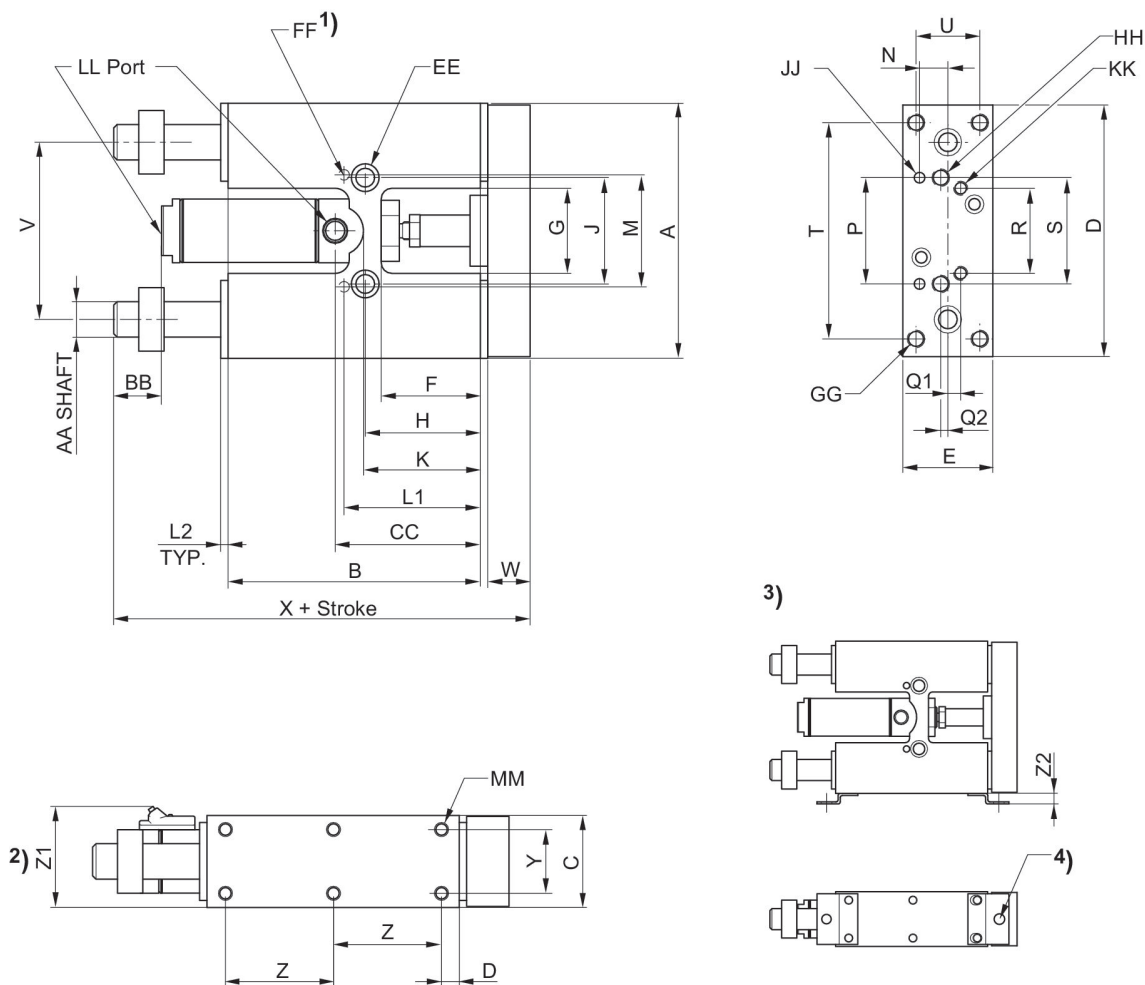

- 1) 下側に配置
- 2) Optional Hall effect and reed sensors
- 3) 近接センサ用取付ブラケット
- 4) 近接センサ用穴 M8

Ø [inch]	A	B	C	D	E	F	G	H	J	K
1 1/2"	5.25	4.95	2.00	5.18	1.93	1.93	2.00	2.25	2.25	2.68
2"	6.50	6.50	2.50	6.44	2.44	2.50	2.50	2.87	2.75	3.37
2 1/2"	6.50	6.50	2.87	6.44	2.44	2.50	2.50	2.81	2.75	3.37

Ø [inch]	L1	L2	M	N	P	Q1	Q2	R	S	T
1 1/2"	2.68	0.18	2.499/2.501	0.56	2.499/2.501	0.31	0.12	1.87	2.25	4.25
2"	3.37	0.25	2.99/3.001	0.62	2.99/3.001	0.37	0.12	2.25	2.75	5.25
2 1/2"	3.31	0.25	2.499/2.501	0.62	2.499/2.501	0.37	0.12	2.25	2.75	5.25

Ø [inch]	U	V	W	X	Y	Z	Z1	Z2	AA	BB
1 1/2"	1.43	3.75	0.81	7.16	1.43	2.12	2.25	0.31	0.750	0.87
2"	1.87	4.56	0.87	8.75	1.87	2.62	2.75	0.31	1.000	1.00
2 1/2"	1.87	4.56	0.87	8.75	1.87	2.62	3.21	0.31	1.000	1.00

Ø [inch]	CC	DD	EE	FF	GG	HH	JJ	KK	LL	MM
1 1/2"	3.00	0.37	C'Bored for 5/16 SHCS, Tapped 3/8-24 x .75 DP	0.1875/0.1885 x .37DP	5/16-18 thru, C'Bored for 1/4 SHCS	5/16-18 thru, C'Bored for 1/4 SHCS	0.1875/0.1885 x .37DP	5/16-18 x 062DP	1/8 NPTF	1/4-20 x .37 DP
2"	3.71	0.62	C'Bored for 3/8 SHCS, Tapped 7/16-20 x 0.875 DP	0.250/0.251 x 0.50DP	3/8-24 thru, C'Bored for 5/16 SHCS	3/8-24 thru, C'Bored For 5/16 SHCS	0.250/0.251 x 0.50DP	5/16-18 x 062DP	1/4 NPTF	5/16-18 x 0.50 DP
2 1/2"	3.71	0.62	C'Bored for 3/8 SHCS, Tapped 7/16-20 x 0.875 DP	0.250/0.251 x 0.50DP	3/8-24 thru, C'Bored for 5/16 SHCS	3/8-24 thru, C'Bored For 5/16 SHCS	0.250/0.251 x 0.50DP	5/16-18 x 062DP	1/4 NPTF	5/16-18 x 0.50 DP

案内シリンダー, シリーズ SH

案内シリンダー
マグネット付きピストン
緩衝なし
リニア玉軸受け
2 1/2"



Bore Size	ストローク	材質 軸受け	材質 ガ スケット	コンタク トタイプ	センサーの クランプ位置	ケーブ ルセット	取付けタイプ	マテリアル番号
2-1/2"	1"		Buna-N	位置照会なし		クイックリ リース	標準取付け	SH25001LB1ZCS4
2-1/2"	1"	PTFE	Buna-N	位置照会なし		取付けブラ ケット経由	標準取付け	SH25001TB37CS4
2-1/2"	2"	焼結青銅	Buna-N	PNP	収縮または伸 張	クイックリ リース	標準取付け	SH25002BB1ZCS4
2-1/2"	2"	焼結青銅	Buna-N	PNP	収縮または伸 張	クイックリ リース	標準取付け	SH25002BB1ZCS4C
2-1/2"	2"		Buna-N	リード	収縮または伸 張	標準タイプ	標準取付け	SH25002LB13CS4
2-1/2"	2"		Buna-N	位置照会なし		取付けブラ ケット経由	標準取付け	SH25002LB17CS4
2-1/2"	2"		Buna-N	PNP	収縮または伸 張	クイックリ リース	標準取付け	SH25002LB1ZCS4
2-1/2"	3"		Buna-N	リード	収縮または伸 張	標準タイプ	標準取付け	SH25003LB13CS4
2-1/2"	3"		Buna-N	位置照会なし		取付けブラ ケット経由	標準取付け	SH25003LB17CS4
2-1/2"	3"		Buna-N	PNP	収縮または伸 張	クイックリ リース	標準取付け	SH25003LB1ZCS4
2-1/2"	3"		Buna-N	PNP	収縮または伸 張	クイックリ リース	標準取付け	SH25003LB3ZCS4
2-1/2"	4"	焼結青銅	Buna-N	PNP	引込み	クイックリ リース	標準取付け	SH25004BB3ZBS4X
2-1/2"	4"		Buna-N	リード	収縮または伸 張	標準タイプ	標準取付け	SH25004LB13CS4
2-1/2"	4"		Buna-N	位置照会なし		取付けブラ ケット経由	標準取付け	SH25004LB17CS4
2-1/2"	4"		Buna-N	位置照会なし		取付けブラ ケット経由	標準取付け	SH25004LB37CS4
2-1/2"	5"	焼結青銅	Buna-N	リード	収縮または伸 張	クイックリ リース	標準取付け	SH25005BB1XCS4
2-1/2"	5"		Buna-N	リード	収縮または伸 張	標準タイプ	標準取付け	SH25005LB13CS4
2-1/2"	5"		Buna-N	リード	収縮または伸 張	クイックリ リース	標準取付け	SH25005LB1XCS4
2-1/2"	5"		Buna-N	PNP	収縮または伸 張	クイックリ リース	標準取付け	SH25005LB1ZCS4Q

Bore Size	ストローク	材質 軸受け	材質 ガスケット	コンタクトタイプ	センサーのクランプ位置	ケーブルセット	取付けタイプ	マテリアル番号
2-1/2"	5"		Buna-N	リード	収縮または伸張	クイックリリース	標準取付け	SH25005LB3XCS4
2-1/2"	5"		Buna-N	PNP	収縮または伸張	クイックリリース	標準取付け	SH25005LB3ZCS4
2-1/2"	6"	焼結青銅	Buna-N	リード	収縮または伸張	クイックリリース	標準取付け	SH25006BB1XCS4Q
2-1/2"	6"		Buna-N	リード	収縮または伸張	標準タイプ	標準取付け	SH25006LB13CS4
2-1/2"	6"		Buna-N	位置照会なし		取付けブラケット経由	標準取付け	SH25006LB17CS4
2-1/2"	6"		Buna-N	PNP	収縮または伸張	クイックリリース	標準取付け	SH25006LB1ZCS4C
2-1/2"	6"		Buna-N	PNP	収縮または伸張	クイックリリース	標準取付け	SH25006LB1ZCS4Q
2-1/2"	6"		Buna-N	PNP	収縮または伸張	クイックリリース	取付けブラケット	SH25006LB3ZCA4
2-1/2"	6"		Buna-N	PNP	収縮または伸張	クイックリリース	標準取付け	SH25006LB3ZCS4C
2-1/2"	8"	焼結青銅	Buna-N	PNP	収縮または伸張	クイックリリース	標準取付け	SH25008BB1ZCS4
2-1/2"	8"		Buna-N	PNP	収縮または伸張	クイックリリース	標準取付け	SH25008LB1ZCS4
2-1/2"	8"		Buna-N	PNP	収縮または伸張	クイックリリース	標準取付け	SH25008LB3ZCS4
2-1/2"	9"	焼結青銅	Buna-N	PNP	収縮または伸張	標準タイプ	標準取付け	SH25009BB11CS4
2-1/2"	9"		Buna-N	PNP	収縮または伸張	クイックリリース	取付けブラケット	SH25009LB1ZCA4X
2-1/2"	9"		Buna-N	PNP	収縮または伸張	クイックリリース	標準取付け	SH25009LB1ZCS4
2-1/2"	10"		Buna-N	PNP	収縮または伸張	クイックリリース	標準取付け	SH25010LB1ZCS4
2-1/2"	10"		Buna-N	PNP	収縮または伸張	標準タイプ	標準取付け	SH25010LB31CS4
2-1/2"	10"		FKM	リード	収縮または伸張	標準タイプ	標準取付け	SH25010LB43CS4
2-1/2"	10"		FKM	PNP	収縮または伸張	クイックリリース	標準取付け	SH25010LB4ZCS4
2-1/2"	11"		Buna-N	リード	収縮または伸張	標準タイプ	標準取付け	SH25011LB13CS4
2-1/2"	12"		Buna-N	リード	収縮または伸張	クイックリリース	標準取付け	SH25012LB1XCS4
2-1/2"	14"		Buna-N	リード	収縮または伸張	クイックリリース	標準取付け	SH25014LB1XCS4
2-1/2"	14"		Buna-N	PNP	収縮または伸張	クイックリリース	標準取付け	SH25014LB1ZCS4
2-1/2"	16"		Buna-N	PNP	収縮または伸張	クイックリリース	標準取付け	SH25016LB1ZCS4
2-1/2"	18"		Buna-N	PNP	収縮または伸張	クイックリリース	標準取付け	SH25018LB1ZCS4
2-1/2"	1/2"		Buna-N	リード	収縮または伸張	標準タイプ	標準取付け	SH250X5LB13CS4

寸法 (インチ)

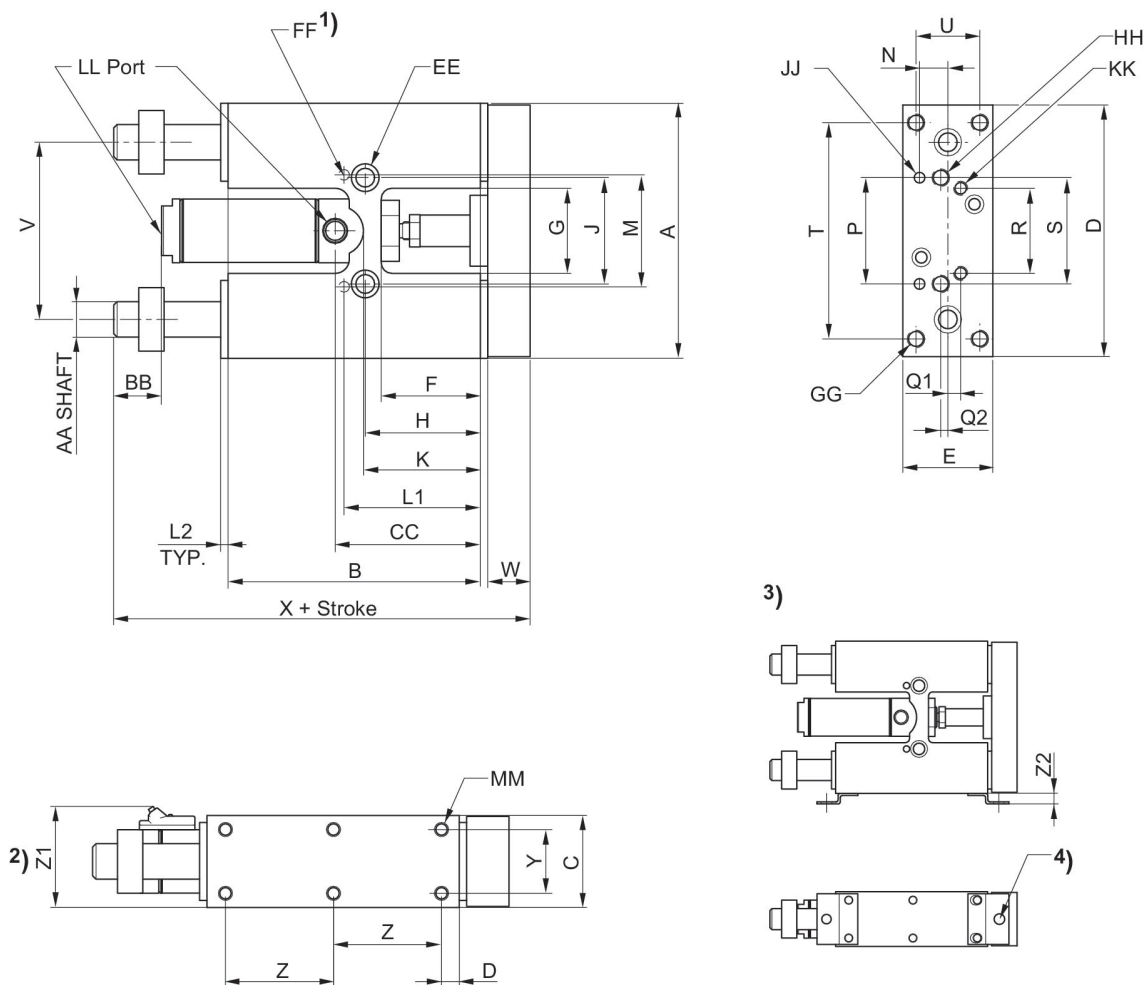

- 1) 下側に配置
- 2) Optional Hall effect and reed sensors
- 3) 近接センサ用取付ブラケット
- 4) 近接センサ用穴 M8

Ø [inch]	A	B	C	D	E	F	G	H	J	K
1 1/2"	5.25	4.95	2.00	5.18	1.93	1.93	2.00	2.25	2.25	2.68
2"	6.50	6.50	2.50	6.44	2.44	2.50	2.50	2.87	2.75	3.37
2 1/2"	6.50	6.50	2.87	6.44	2.44	2.50	2.50	2.81	2.75	3.37

Ø [inch]	L1	L2	M	N	P	Q1	Q2	R	S	T
1 1/2"	2.68	0.18	2.499/2.501	0.56	2.499/2.501	0.31	0.12	1.87	2.25	4.25
2"	3.37	0.25	2.99/3.001	0.62	2.99/3.001	0.37	0.12	2.25	2.75	5.25
2 1/2"	3.31	0.25	2.499/2.501	0.62	2.499/2.501	0.37	0.12	2.25	2.75	5.25

Ø [inch]	U	V	W	X	Y	Z	Z1	Z2	AA	BB
1 1/2"	1.43	3.75	0.81	7.16	1.43	2.12	2.25	0.31	0.750	0.87
2"	1.87	4.56	0.87	8.75	1.87	2.62	2.75	0.31	1.000	1.00
2 1/2"	1.87	4.56	0.87	8.75	1.87	2.62	3.21	0.31	1.000	1.00

Ø [inch]	CC	DD	EE	FF	GG	HH	JJ	KK	LL	MM
1 1/2"	3.00	0.37	C'Bored for 5/16 SHCS, Tapped 3/8-24 x .75 DP	0.1875/0.1885 x .37DP	5/16-18 thru, C'Bored for 1/4 SHCS	5/16-18 thru, C'Bored for 1/4 SHCS	0.1875/0.1885 x .37DP	5/16-18 x 062DP	1/8 NPTF	1/4-20 x .37 DP
2"	3.71	0.62	C'Bored for 3/8 SHCS, Tapped 7/16-20 x 0.875 DP	0.250/0.251 x 0.50DP	3/8-24 thru, C'Bored for 5/16 SHCS	3/8-24 thru, C'Bored For 5/16 SHCS	0.250/0.251 x 0.50DP	5/16-18 x 062DP	1/4 NPTF	5/16-18 x 0.50 DP
2 1/2"	3.71	0.62	C'Bored for 3/8 SHCS, Tapped 7/16-20 x 0.875 DP	0.250/0.251 x 0.50DP	3/8-24 thru, C'Bored for 5/16 SHCS	3/8-24 thru, C'Bored For 5/16 SHCS	0.250/0.251 x 0.50DP	5/16-18 x 062DP	1/4 NPTF	5/16-18 x 0.50 DP

案内シリンダー, シリーズ SH

案内シリンダー
マグネット付きピストン
緩衝なし
リニア玉軸受け
3"



Bore Size	ストローク	材質 軸受け	材質 ガスケット	コンタクトタイプ	センサーのクランプ位置	ケーブルルセット	取付けタイプ	マテリアル番号
3"	1"		Buna-N	PNP	収縮または伸張	クイックリリース	標準取付け	SH30001LB1ZCS4
3"	1"		Buna-N	リード	収縮または伸張	クイックリリース	標準取付け	SH30001LB3XCS4X
3"	2"	焼結青銅	Buna-N	PNP	収縮または伸張	クイックリリース	標準取付け	SH30002BB1ZCS4
3"	2"		Buna-N	PNP	収縮または伸張	標準タイプ	標準取付け	SH30002LB11CS4C
3"	2"		Buna-N	リード	収縮または伸張	クイックリリース	標準取付け	SH30002LB1XCS4
3"	2"		Buna-N	PNP	収縮または伸張	クイックリリース	標準取付け	SH30002LB1ZCS4
3"	2"		FKM	リード	押出し	標準タイプ	標準取付け	SH30002LB43AS4
3"	3"	焼結青銅	FKM	位置照会なし		取付けブラケット経由	標準取付け	SH30003BB47CS4
3"	3"		Buna-N	位置照会なし		取付けブラケット経由	標準取付け	SH30003LB17CS4
3"	3"		Buna-N	PNP	押出し	クイックリリース	標準取付け	SH30003LB1ZAS4
3"	3"		FKM	PNP	収縮または伸張	クイックリリース	標準取付け	SH30003LB4ZCS4
3"	4"	焼結青銅	Buna-N	リード	収縮または伸張	クイックリリース	標準取付け	SH30004BB1XCS4
3"	4"		Buna-N	リード	収縮または伸張	標準タイプ	標準取付け	SH30004LB13CS4X
3"	4"		Buna-N	位置照会なし		取付けブラケット経由	標準取付け	SH30004LB17CS4
3"	4"		Buna-N	PNP	押出し	クイックリリース	標準取付け	SH30004LB1ZAS4
3"	4"		Buna-N	PNP	収縮または伸張	クイックリリース	標準取付け	SH30004LB1ZCS4
3"	4"		Buna-N	PNP	収縮または伸張	クイックリリース	標準取付け	SH30004LB3ZCS4
3"	5"	焼結青銅	Buna-N	PNP	収縮または伸張	クイックリリース	標準取付け	SH30005BB1ZCS4
3"	5"	PTFE	Buna-N	リード	引込み	標準タイプ	標準取付け	SH30005TB13BS4
3"	6"		Buna-N	リード	収縮または伸張	標準タイプ	標準取付け	SH30006LB13CS4X

Bore Size	ストローク	材質 軸受け	材質 ガスケット	コンタクトタイプ	センサーのクランプ位置	ケーブルセット	取付けタイプ	マテリアル番号
3"	6"		Buna-N	PNP	収縮または伸張	クイックリリース	標準取付け	SH30006LB3ZCS4X
3"	6"		FKM	リード	収縮または伸張	クイックリリース	標準取付け	SH30006LB4XCS4
3"	6"	PTFE	FKM	リード	収縮または伸張	クイックリリース	標準取付け	SH30006TB4XCS4
3"	7"	焼結青銅	Buna-N	PNP	収縮または伸張	標準タイプ	標準取付け	SH30007BB31CS4X
3"	7"		Buna-N	リード	引込み	標準タイプ	標準取付け	SH30007LB13BS4
3"	7"		FKM	PNP	収縮または伸張	クイックリリース	標準取付け	SH30007LB4ZCS4X
3"	8"		Buna-N	PNP	収縮または伸張	クイックリリース	標準取付け	SH30008LB1ZCS4
3"	8"		FKM	リード	収縮または伸張	標準タイプ	標準取付け	SH30008LB43CS4
3"	8"		FKM	PNP	収縮または伸張	クイックリリース	標準取付け	SH30008LB4ZCS4
3"	8"	PTFE	Buna-N	リード	引込み	標準タイプ	標準取付け	SH30008TB13BS4
3"	9"	焼結青銅	Buna-N	PNP	収縮または伸張	標準タイプ	標準取付け	SH30009BB11CS4
3"	9"		Buna-N	PNP	収縮または伸張	クイックリリース	標準取付け	SH30009LB1ZCS4
3"	9"		FKM	PNP	収縮または伸張	クイックリリース	標準取付け	SH30009LB4ZCS4
3"	10"	焼結青銅	Buna-N	位置照会なし		取付けブラケット経由	標準取付け	SH30010BB17CS4
3"	11"		Buna-N	PNP	収縮または伸張	標準タイプ	標準取付け	SH30011LB11CS4X
3"	12"	焼結青銅	Buna-N	リード	収縮または伸張	クイックリリース	標準取付け	SH30012BB1XCS4X
3"	12"		Buna-N	PNP	収縮または伸張	標準タイプ	標準取付け	SH30012LB11CS4
3"	12"		Buna-N	PNP	収縮または伸張	クイックリリース	標準取付け	SH30012LB3ZCS4
3"	14"	焼結青銅	Buna-N	PNP	収縮または伸張		標準取付け	SH30014BB3ZCS4X
3"	16"		Buna-N	NPN	収縮または伸張	クイックリリース	標準取付け	SH30016LB3YCS4
3"	18"		Buna-N	リード	引込み	クイックリリース	標準取付け	SH30018LB1XBS4

寸法 (インチ)

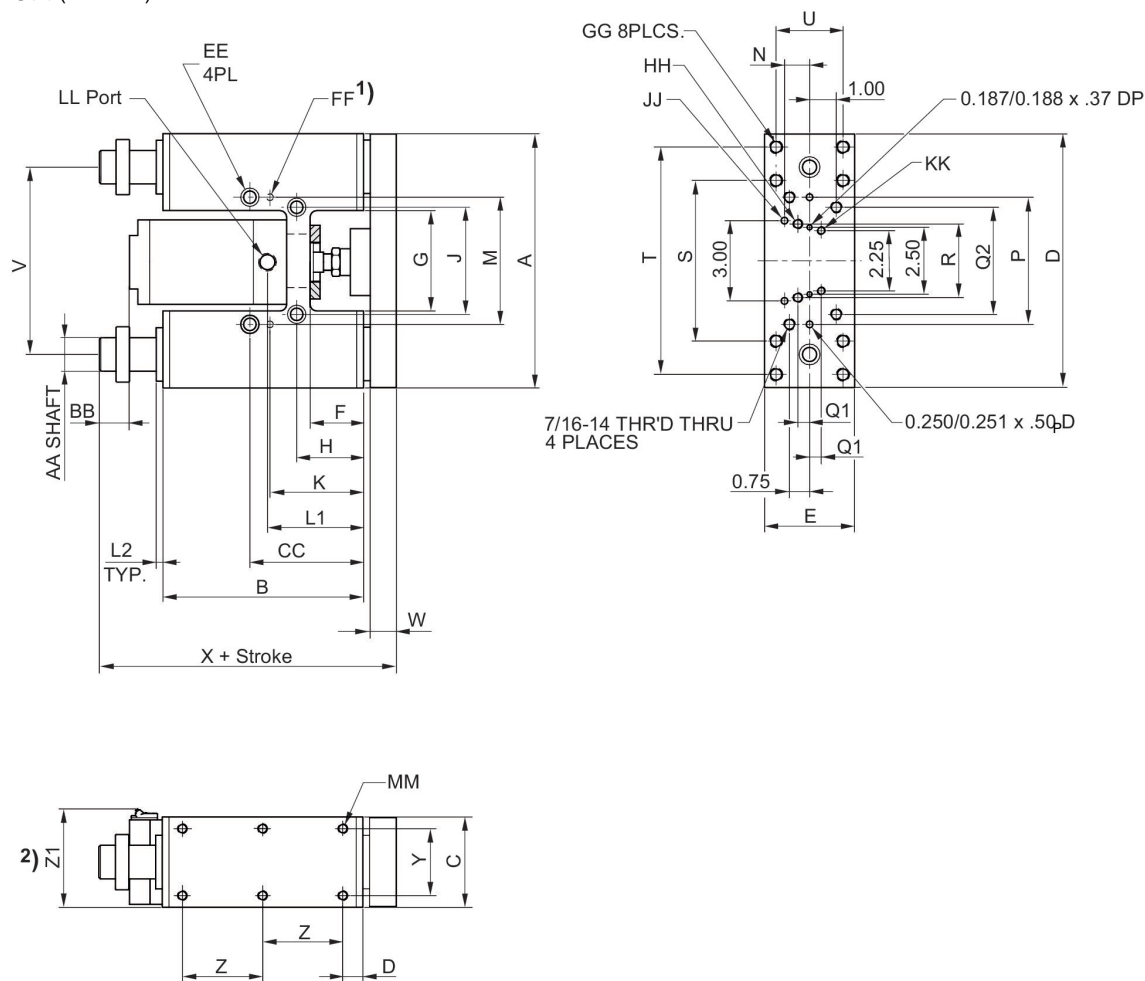

Ø [inch]	A	B	C	D	E	F	G	H	J	K
3"	9.50	7.50	3.37	9.44	3.31	2.00	3.75	2.50	4.00	3.50

Ø [inch]	L1	L2	M	N	P	Q1	Q2	R	S	T
3"	3.59	0.25	4.749 / 4.751	0.94	4.749 / 4.751	0.43	4.00	2.75	6.00	8.50

Ø [inch]	U	V	W	X	Y	Z	Z1	Z2	AA	BB
3"	2.50	7.00	0.97	10.10	2.50	3.00	3.73	0.312	1.250	1.12

Ø [inch]	CC	DD	EE	FF	GG	HH	JJ	KK	LL	MM
3"	4.25	0.75	C'Bored for 7/16 SHCS, Tapped 1/2-20 x 0.75 DP	0.250 / 0.251 x 0.50DP	1/2-13 thru, C'Bored for 3/8-16 SHCS	1/2-13 thru, C'Bored for 3/8-16 SHCS	0.250 / 0.251 x 0.50DP	5/16-18 x 0.50DP	3/8 NPTF	3/8-16 x 0.57 DP

案内シリンダー, シリーズ SH

案内シリンダー
マグネット付きピストン
弾性緩衝
リニア玉軸受け
3/4"

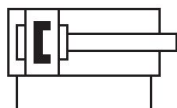

Bore Size	ストローク	材質 軸受け	材質 ガスケット	コンタクトタイプ	センサーのクランプ位置	ケーブルセット	取付けタイプ	緩衝の位置	マテリアル番号
3/4"	1"		Buna-N			取付けブラケット経由	標準取付け	収縮または伸張	SH07501LB17CSC
3/4"	1"		Buna-N	NPN	収縮または伸張	クイックリリース	標準取付け	収縮または伸張	SH07501LB1YCSC
3/4"	1"		FKM	PNP	収縮または伸張	標準タイプ	標準取付け	収縮または伸張	SH07501LB41CSC
3/4"	2"	焼結青銅	Buna-N			取付けブラケット経由	標準取付け	押出し	SH07502BB17CSA
3/4"	2"		Buna-N	リード	収縮または伸張	標準タイプ	標準取付け	収縮または伸張	SH07502LB13CSC
3/4"	2"		Buna-N			取付けブラケット経由	標準取付け	引込み	SH07502LB17BSB
3/4"	2"		Buna-N			取付けブラケット経由	標準取付け	収縮または伸張	SH07502LB17CS3
3/4"	2"		Buna-N			取付けブラケット経由	標準取付け	収縮または伸張	SH07502LB17CSC
3/4"	2"		Buna-N	リード	収縮または伸張	クイックリリース	標準取付け	収縮または伸張	SH07502LB1XCSC
3/4"	2"		Buna-N	NPN	収縮または伸張	クイックリリース	フランジ取付け	収縮または伸張	SH07502LB1YCBC
3/4"	2"		Buna-N	NPN	収縮または伸張	クイックリリース	標準取付け	収縮または伸張	SH07502LB1YCSC
3/4"	2"		Buna-N	PNP	引込み	クイックリリース	標準取付け	収縮または伸張	SH07502LB1ZBSC
3/4"	2"		Buna-N	PNP	収縮または伸張	クイックリリース	標準取付け	収縮または伸張	SH07502LB1ZCS3
3/4"	2"		Buna-N	PNP	収縮または伸張	クイックリリース	標準取付け	押出し	SH07502LB1ZCSA
3/4"	2"		Buna-N	PNP	収縮または伸張	クイックリリース	標準取付け	収縮または伸張	SH07502LB1ZCSC
3/4"	2"		FKM	PNP	収縮または伸張	クイックリリース	標準取付け	収縮または伸張	SH07502LB4ZCSC
3/4"	3"	焼結青銅	Buna-N	PNP	収縮または伸張	標準タイプ	標準取付け	収縮または伸張	SH07503BB11CSC
3/4"	3"	焼結青銅	Buna-N	PNP	収縮または伸張	クイックリリース	標準取付け	収縮または伸張	SH07503BB1ZCSC
3/4"	3"	焼結青銅	Buna-N	PNP	収縮または伸張	クイックリリース	標準取付け	収縮または伸張	SH07503BB1ZCSCX

Bore Size	ストローク	材質 軸受け	材質 ガスケット	コンタクトタイプ	センサーのクランプ位置	ケーブルセット	取付けタイプ	緩衝の位置	マテリアル番号
3/4"	3"		Buna-N	PNP	収縮または伸張	標準タイプ	標準取付け	押出し	SH07503LB11CSA
3/4"	3"		Buna-N	PNP	収縮または伸張	標準タイプ	標準取付け	収縮または伸張	SH07503LB11CSC
3/4"	3"		Buna-N	リード	収縮または伸張	標準タイプ	標準取付け	引込み	SH07503LB13CS2
3/4"	3"		Buna-N	リード	収縮または伸張	標準タイプ	標準取付け	収縮または伸張	SH07503LB13CS3
3/4"	3"		Buna-N	リード	収縮または伸張	標準タイプ	標準取付け	収縮または伸張	SH07503LB13CSC
3/4"	3"		Buna-N	NPN	収縮または伸張	クイックリリース	標準取付け	収縮または伸張	SH07503LB1YCS3
3/4"	3"		Buna-N	NPN	収縮または伸張	クイックリリース	標準取付け	収縮または伸張	SH07503LB1YCSC
3/4"	3"		FKM	リード	収縮または伸張	標準タイプ	標準取付け	収縮または伸張	SH07503LB43CSC
3/4"	3"		FKM	PNP	収縮または伸張	クイックリリース	標準取付け	収縮または伸張	SH07503LB4ZCSC
3/4"	3"		FKM	PNP	収縮または伸張	クイックリリース	標準取付け	収縮または伸張	SH07503LB4ZCSCX
3/4"	4"		Buna-N	リード	収縮または伸張	標準タイプ	標準取付け	収縮または伸張	SH07504LB13CSC
3/4"	4"		Buna-N	NPN	収縮または伸張	クイックリリース	標準取付け	収縮または伸張	SH07504LB1YCSC
3/4"	4"		Buna-N	PNP	収縮または伸張	クイックリリース	標準取付け	押出し	SH07504LB1ZCSA
3/4"	4"		Buna-N	PNP	収縮または伸張	クイックリリース	標準取付け	収縮または伸張	SH07504LB1ZCSC
3/4"	4"		FKM	NPN	収縮または伸張	クイックリリース	標準取付け	収縮または伸張	SH07504LB4YCSC
3/4"	4"		FKM	PNP	収縮または伸張	クイックリリース	標準取付け	収縮または伸張	SH07504LB4ZCSC
3/4"	4"		FKM	PNP	収縮または伸張	クイックリリース	標準取付け	収縮または伸張	SH07504LB4ZCSCX
3/4"	5"		Buna-N	リード	収縮または伸張	標準タイプ	標準取付け	収縮または伸張	SH07505LB13CS3
3/4"	5"		Buna-N	リード	収縮または伸張	標準タイプ	標準取付け	収縮または伸張	SH07505LB13CSC
3/4"	5"		Buna-N	位置照会なし		取付けブラケット経由	標準取付け	収縮または伸張	SH07505LB17CSC
3/4"	5"		Buna-N	リード	収縮または伸張	クイックリリース	標準取付け	収縮または伸張	SH07505LB1XCS3
3/4"	5"		FKM	PNP	収縮または伸張	標準タイプ	標準取付け	収縮または伸張	SH07505LB41CSC
3/4"	5"		FKM	NPN	収縮または伸張	クイックリリース	標準取付け	収縮または伸張	SH07505LB4YCSC
3/4"	5"		FKM	PNP	収縮または伸張	クイックリリース	標準取付け	収縮または伸張	SH07505LB4ZCSC
3/4"	6"		Buna-N	PNP	収縮または伸張	標準タイプ	標準取付け	収縮または伸張	SH07506LB11CSC

Bore Size	ストローク	材質 軸受け	材質 ガスケット	コンタクトタイプ	センサーのクランプ位置	ケーブルセット	取付けタイプ	緩衝の位置	マテリアル番号
3/4"	6"		Buna-N	リード	引込み	標準タイプ	標準取付け	収縮または伸張	SH07506LB13BS3
3/4"	6"		Buna-N	リード	引込み	標準タイプ	標準取付け	収縮または伸張	SH07506LB13BSC
3/4"	6"		Buna-N	PNP	収縮または伸張	クイックリリース	標準取付け	収縮または伸張	SH07506LB1ZCSC
3/4"	6"		FKM	リード	収縮または伸張	クイックリリース	標準取付け	収縮または伸張	SH07506LB4XCS3
3/4"	7"		Buna-N	位置照会なし		取付けブラケット経由	標準取付け	収縮または伸張	SH07507LB17CSC
3/4"	7"	PTFE	Buna-N	PNP	収縮または伸張	標準タイプ	標準取付け	収縮または伸張	SH07507TB11CS3
3/4"	8"		Buna-N	PNP	収縮または伸張	標準タイプ	標準取付け	収縮または伸張	SH07508LB11CS3
3/4"	8"		Buna-N	NPN	収縮または伸張	標準タイプ	標準取付け	収縮または伸張	SH07508LB12CSC
3/4"	8"		Buna-N	位置照会なし		取付けブラケット経由	標準取付け	収縮または伸張	SH07508LB17CSC
3/4"	8"		Buna-N	リード	収縮または伸張	クイックリリース	標準取付け	収縮または伸張	SH07508LB1XCSC
3/4"	8"		Buna-N	NPN	引込み	クイックリリース	標準取付け	収縮または伸張	SH07508LB1YBSC
3/4"	8"		Buna-N	PNP	収縮または伸張	クイックリリース	標準取付け	収縮または伸張	SH07508LB1ZCSC
3/4"	9"		Buna-N	位置照会なし		取付けブラケット経由	標準取付け	収縮または伸張	SH07509LB17CS3
3/4"	10"		Buna-N	リード	収縮または伸張	標準タイプ	標準取付け	収縮または伸張	SH07510LB13CSC
3/4"	12"		Buna-N	PNP	収縮または伸張	標準タイプ	標準取付け	収縮または伸張	SH07512LB11CSC
3/4"	12"		Buna-N	リード	収縮または伸張	標準タイプ	フランジ取付け	収縮または伸張	SH07512LB13CBC
3/4"	12"		Buna-N	リード	収縮または伸張	クイックリリース	標準取付け		SH07512LB1XCS4
3/4"	12"		Buna-N	PNP	収縮または伸張	クイックリリース	標準取付け	収縮または伸張	SH07512LB1ZCSC
3/4"	14"		Buna-N	NPN	収縮または伸張	クイックリリース	標準取付け	収縮または伸張	SH07514LB1YCSC
3/4"	15"	PTFE	FKM	位置照会なし		取付けブラケット経由	フランジ取付け	収縮または伸張	SH07515TB47CBC
3/4"	16"		Buna-N	位置照会なし		取付けブラケット経由	標準取付け	収縮または伸張	SH07516LB17CS3
3/4"	16"		Buna-N	PNP	引込み	クイックリリース	標準取付け	引込み	SH07516LB1ZBSB
3/4"	1/2"		FKM	NPN	収縮または伸張	標準タイプ	標準取付け	収縮または伸張	SH075X5LB42CS3
3/4"	1-1/2"		Buna-N	位置照会なし		取付けブラケット経由	標準取付け	収縮または伸張	SH075X9LB17CSC
3/4"	1-1/2"		Buna-N	NPN	収縮または伸張	クイックリリース	標準取付け	収縮または伸張	SH075X9LB1YCSC

寸法 (インチ)

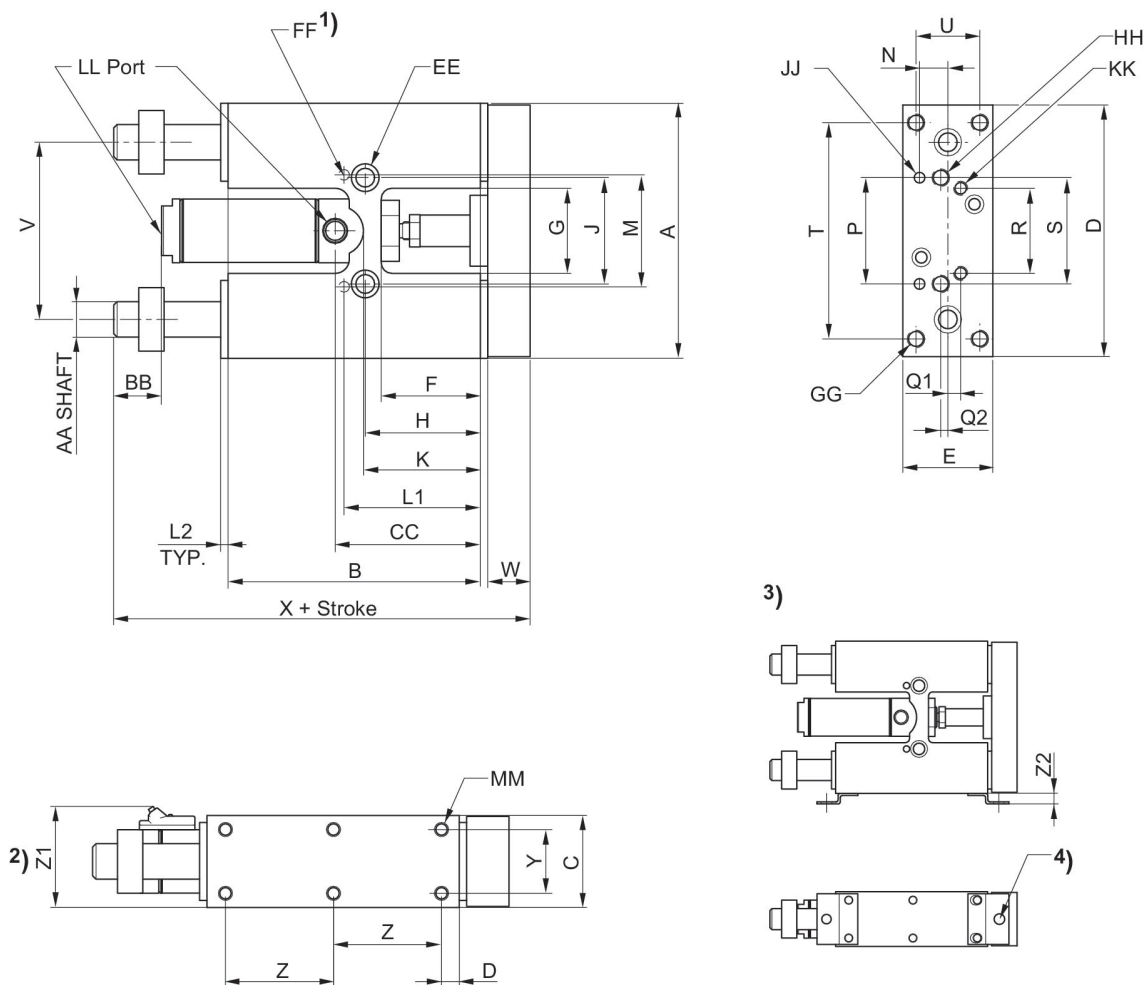

- 1) 下側に配置
- 2) Optional Hall effect and reed sensors
- 3) 近接センサ用取付ブラケット
- 4) 近接センサ用穴 M8

Ø [inch]	A	B	C	D	E	F	G	H	J	K
5/16"	2.00	2.00	0.62	1.95	0.58	0.75	0.75	0.90	1.00	1.06
9/16"	2.87	3.00	1.00	2.81	0.95	1.00	1.00	1.25	1.25	1.50
3/4"	4.12	3.97	1.25	4.06	1.19	1.31	1.25	1.59	1.50	1.66
1 1/16"	4.50	4.45	1.62	4.44	1.58	1.75	1.50	2.03	1.87	2.31

Ø [inch]	L1	L2	M	N	P	Q1	Q2	R	S	T
5/16"	1.12	0.06	0.999/1.001	0.21	0.999/1.001	-	Center Line	-	1.00	-
9/16"	1.56	0.12	1.373/1.375	0.31	1.373/1.375	0.18	Center Line	1.00	1.25	2.37
3/4"	1.96	0.12	1.881/1.813	0.37	1.881/1.813	0.31	Center Line	1.25	1.50	3.37
1 1/16"	2.40	0.12	1.873/1.875	0.50	1.873/1.875	0.22	0.12	1.50	1.87	3.81

Ø [inch]	U	V	W	X	Y	Z	Z1	Z2	AA	BB
5/16"	-	1.56	0.31	3.06	0.43	0.50	-	-	0.250	0.31

Ø [inch]	U	V	W	X	Y	Z	Z1	Z2	AA	BB
9/16"	0.62	2.00	0.50	4.44	0.62	1.18	1.32	0.31	0.375	0.50
3/4"	0.81	2.75	0.62	5.68	0.81	1.68	1.53	0.31	0.500	0.62
1 1/16"	1.12	3.12	0.75	6.31	1.12	1.90	1.88	0.31	0.625	0.81

Ø [inch]	CC	DD	EE	FF	GG	HH	JJ	KK	LL	MM
5/16"	1.06	0.50	C'Bored for #6 SHCS, Tapped # 10-32 x .28 DP	0.0937/0.0947 x 0.18DP	-	#6-32 thru	0.0937/0.0947 x 0.18DP	-	#10-32	#5-40 x .18 DP
9/16"	1.68	0.31	C'Bored for #10 SHCS, Tapped 1/4-28 x .50 DP	0.125/0.126 x 0.25DP	#10-32 thru, C'Bored for #6 SHCS	#10-32 thru, C'Bored for #6 SHCS	0.125/0.126 x 0.25DP	#6-32 x .25DP	#10-32	#6-32 x .20 DP
3/4"	2.03	0.31	C'Bored for 1/4 SHCS, Tapped 5/16-24 x .62 DP	0.1875/0.1885 x .37DP	1/4-20 thru, C'Bored for #10 SHCS	1/4-20 thru, C'Bored for #10 SHCS	0.1875/0.1885 x .37DP	#10-32 x .37DP	1/8 NPTF	#10-32 x .28 DP
1 1/16"	2.50	0.31	C'Bored for 5/16 SHCS, Tapped 3/8-24 x .75 DP	0.1875/0.1885 x .37DP	5/16-18 thru, C'Bored for 1/4 SHCS	5/16-18 thru, C'Bored for 1/4 SHCS	0.1875/0.1885 x .37DP	1/4-20 x .50DP	1/8 NPTF	1/4-20 x .37 DP

案内シリンダー, シリーズ SH

案内シリンダー
マグネット付きピストン
弾性緩衝
リニア玉軸受け
1 1/16"

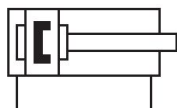

Bore Size	ストローク	材質 軸受け	材質 ガスケット	コンタクトタイプ	センサーのクランプ位置	ケーブルセット	取付けタイプ	緩衝の位置	マテリアル番号
1-1/16"	1"		Buna-N	NPN	収縮または伸張	標準タイプ	標準取付け	収縮または伸張	SH10601LB12CS3
1-1/16"	1"		Buna-N	リード	収縮または伸張	クイックリリース	標準取付け	収縮または伸張	SH10601LB1XCSC
1-1/16"	1"		Buna-N	PNP	収縮または伸張	クイックリリース	標準取付け	収縮または伸張	SH10601LB1ZCS3
1-1/16"	1"		Buna-N	PNP	収縮または伸張	クイックリリース	標準取付け	収縮または伸張	SH10601LB1ZCSCQ
1-1/16"	2"		Buna-N	位置照会なし		取付けブラケット経由	標準取付け	収縮または伸張	SH10602LB17CSC
1-1/16"	2"		Buna-N	PNP	収縮または伸張	クイックリリース	標準取付け	収縮または伸張	SH10602LB1ZCSC
1-1/16"	2"		Buna-N	PNP	収縮または伸張	クイックリリース	標準取付け	収縮または伸張	SH10602LB1ZCSCX
1-1/16"	2"		FKM	NPN	収縮または伸張	標準タイプ	標準取付け	収縮または伸張	SH10602LB42CSC
1-1/16"	2"		FKM	リード	収縮または伸張	クイックリリース	標準取付け	収縮または伸張	SH10602LB4XCS3
1-1/16"	3"	焼結青銅	Buna-N	リード	引込み	標準タイプ	標準取付け	引込み	SH10603BB13BS2
1-1/16"	3"	焼結青銅	FKM	PNP	収縮または伸張	クイックリリース	標準取付け	押出し	SH10603BB4ZCSA
1-1/16"	3"		Buna-N	PNP	収縮または伸張	標準タイプ	標準取付け	収縮または伸張	SH10603LB11CS3
1-1/16"	3"		Buna-N	PNP	収縮または伸張	標準タイプ	標準取付け	収縮または伸張	SH10603LB11CSC
1-1/16"	3"		Buna-N	リード	収縮または伸張	クイックリリース	標準取付け	引込み	SH10603LB1XCSCB
1-1/16"	3"		Buna-N	PNP	引込み	クイックリリース	標準取付け	引込み	SH10603LB1ZBSB
1-1/16"	3"		Buna-N	PNP	収縮または伸張	クイックリリース	標準取付け	収縮または伸張	SH10603LB1ZCS3
1-1/16"	3"		Buna-N	PNP	収縮または伸張	クイックリリース	標準取付け	収縮または伸張	SH10603LB1ZCSC
1-1/16"	3"		Buna-N	PNP	収縮または伸張	クイックリリース	標準取付け	収縮または伸張	SH10603LB1ZCSCQ
1-1/16"	3"		FKM	位置照会なし		標準タイプ	標準取付け	収縮または伸張	SH10603LB46DSC

Bore Size	ストローク	材質 軸受け	材質 ガスケット	コンタクトタイプ	センサーのクランプ位置	ケーブルセット	取付けタイプ	緩衝の位置	マテリアル番号
1-1/16"	3"		FKM	リード	収縮または伸張	クイックリリース	標準取付け	押出し	SH10603LB4XCSA
1-1/16"	3"		FKM	PNP	収縮または伸張	クイックリリース	標準取付け	収縮または伸張	SH10603LB4ZCSC
1-1/16"	3"	PTFE	Buna-N	リード	収縮または伸張	クイックリリース	標準取付け	収縮または伸張	SH10603TB1XCS3
1-1/16"	4"		Buna-N	PNP	収縮または伸張	標準タイプ	標準取付け	収縮または伸張	SH10604LB11CS3
1-1/16"	4"		Buna-N	PNP	収縮または伸張	標準タイプ	標準取付け	収縮または伸張	SH10604LB11CSC
1-1/16"	4"		Buna-N	リード	収縮または伸張	標準タイプ	標準取付け	収縮または伸張	SH10604LB13CSC
1-1/16"	4"		Buna-N	位置照会なし		取付けブラケット経由	標準取付け	押出し	SH10604LB17CS1
1-1/16"	4"		Buna-N	位置照会なし		取付けブラケット経由	標準取付け	収縮または伸張	SH10604LB17CSC
1-1/16"	4"		Buna-N	PNP	収縮または伸張	クイックリリース	標準取付け	押出し	SH10604LB1ZCSA
1-1/16"	4"		FKM	NPN	収縮または伸張	クイックリリース	標準取付け	収縮または伸張	SH10604LB4YCSC
1-1/16"	5"	焼結青銅	Buna-N	NPN	収縮または伸張	標準タイプ	標準取付け	収縮または伸張	SH10605BB12CSC
1-1/16"	5"	焼結青銅	Buna-N	PNP	収縮または伸張	クイックリリース	標準取付け	収縮または伸張	SH10605BB1ZCSC
1-1/16"	5"		Buna-N	NPN	収縮または伸張	クイックリリース	標準取付け	収縮または伸張	SH10605LB1YCSC
1-1/16"	5"		Buna-N	PNP	収縮または伸張	クイックリリース	標準取付け	収縮または伸張	SH10605LB1ZCS3
1-1/16"	5"		Buna-N	PNP	収縮または伸張	クイックリリース	標準取付け	収縮または伸張	SH10605LB1ZCSC
1-1/16"	5"	PTFE	Buna-N	リード	収縮または伸張	標準タイプ	標準取付け	収縮または伸張	SH10605TB13CSC
1-1/16"	5"	PTFE	Buna-N	位置照会なし		取付けブラケット経由	フランジ取付け	収縮または伸張	SH10605TB17CBCX
1-1/16"	6"	焼結青銅	Buna-N	位置照会なし		取付けブラケット経由	標準取付け	収縮または伸張	SH10606BB17CSC
1-1/16"	6"		Buna-N	PNP	収縮または伸張	標準タイプ	標準取付け	収縮または伸張	SH10606LB11CSC
1-1/16"	6"		Buna-N	リード	収縮または伸張	クイックリリース	標準取付け	収縮または伸張	SH10606LB1XCS3
1-1/16"	6"		FKM	PNP	収縮または伸張	標準タイプ	標準取付け	押出し	SH10606LB41CS1
1-1/16"	6"		FKM	NPN	収縮または伸張	クイックリリース	標準取付け	収縮または伸張	SH10606LB4YCSC
1-1/16"	6"		FKM	PNP	収縮または伸張	クイックリリース	標準取付け	収縮または伸張	SH10606LB4ZCSC
1-1/16"	6"	PTFE	Buna-N	リード	引込み	標準タイプ	標準取付け	収縮または伸張	SH10606TB33BS3
1-1/16"	7"		Buna-N	リード	収縮または伸張	標準タイプ	標準取付け	収縮または伸張	SH10607LB13CB3

Bore Size	ストローク	材質 軸受け	材質 ガスケット	コンタクトタイプ	センサーのクランプ位置	ケーブルセット	取付けタイプ	緩衝の位置	マテリアル番号
1-1/16"	8"		Buna-N	NPN	収縮または伸張	標準タイプ	標準取付け	収縮または伸張	SH10608LB12CSC
1-1/16"	8"		Buna-N	位置照会なし		取付けブラケット経由	標準取付け	収縮または伸張	SH10608LB17CSC
1-1/16"	8"		FKM	リード	収縮または伸張	クイックリリース	標準取付け	引込み	SH10608LB4XCSBX
1-1/16"	8"		FKM	PNP	収縮または伸張	クイックリリース	標準取付け	収縮または伸張	SH10608LB4ZCSC
1-1/16"	9"		Buna-N	位置照会なし		取付けブラケット経由	標準取付け	引込み	SH10609LB17CSB
1-1/16"	9"		FKM	PNP	収縮または伸張	クイックリリース	標準取付け	収縮または伸張	SH10609LB4ZCSC
1-1/16"	10"		Buna-N	位置照会なし		取付けブラケット経由	標準取付け	収縮または伸張	SH10610LB17CSC
1-1/16"	10"		Buna-N	リード	収縮または伸張	クイックリリース	標準取付け	収縮または伸張	SH10610LB1XCSC
1-1/16"	10"		Buna-N	PNP	収縮または伸張	クイックリリース	標準取付け	収縮または伸張	SH10610LB1ZCSC
1-1/16"	11"		Buna-N	PNP	収縮または伸張	標準タイプ	標準取付け	収縮または伸張	SH10611LB11CSC
1-1/16"	12"		Buna-N	リード	収縮または伸張	標準タイプ	標準取付け	収縮または伸張	SH10612LB13CSC
1-1/16"	12"		Buna-N	位置照会なし		取付けブラケット経由	標準取付け	収縮または伸張	SH10612LB17CSC
1-1/16"	12"		Buna-N	PNP	収縮または伸張	クイックリリース	標準取付け	収縮または伸張	SH10612LB1ZCSC
1-1/16"	12"		FKM	PNP	収縮または伸張	標準タイプ	標準取付け	収縮または伸張	SH10612LB41CS3
1-1/16"	12"		FKM	PNP	収縮または伸張	クイックリリース	標準取付け	収縮または伸張	SH10612LB4ZCSC
1-1/16"	13"		Buna-N	位置照会なし		取付けブラケット経由	標準取付け	収縮または伸張	SH10613LB17CSC
1-1/16"	14"		Buna-N	PNP	押出し	クイックリリース	標準取付け	押出し	SH10614LB1ZASA
1-1/16"	15"		Buna-N	PNP	収縮または伸張	標準タイプ	標準取付け	収縮または伸張	SH10615LB11CS3
1-1/16"	16"		Buna-N	PNP	収縮または伸張	クイックリリース	標準取付け	収縮または伸張	SH10616LB3ZCSC
1-1/16"	18"		Buna-N	位置照会なし		取付けブラケット経由	標準取付け	収縮または伸張	SH10618LB37CSCX
1-1/16"	1-1/2"	焼結青銅	Buna-N	PNP	収縮または伸張	クイックリリース	標準取付け		SH106X9BB1ZCSCX

寸法 (インチ)

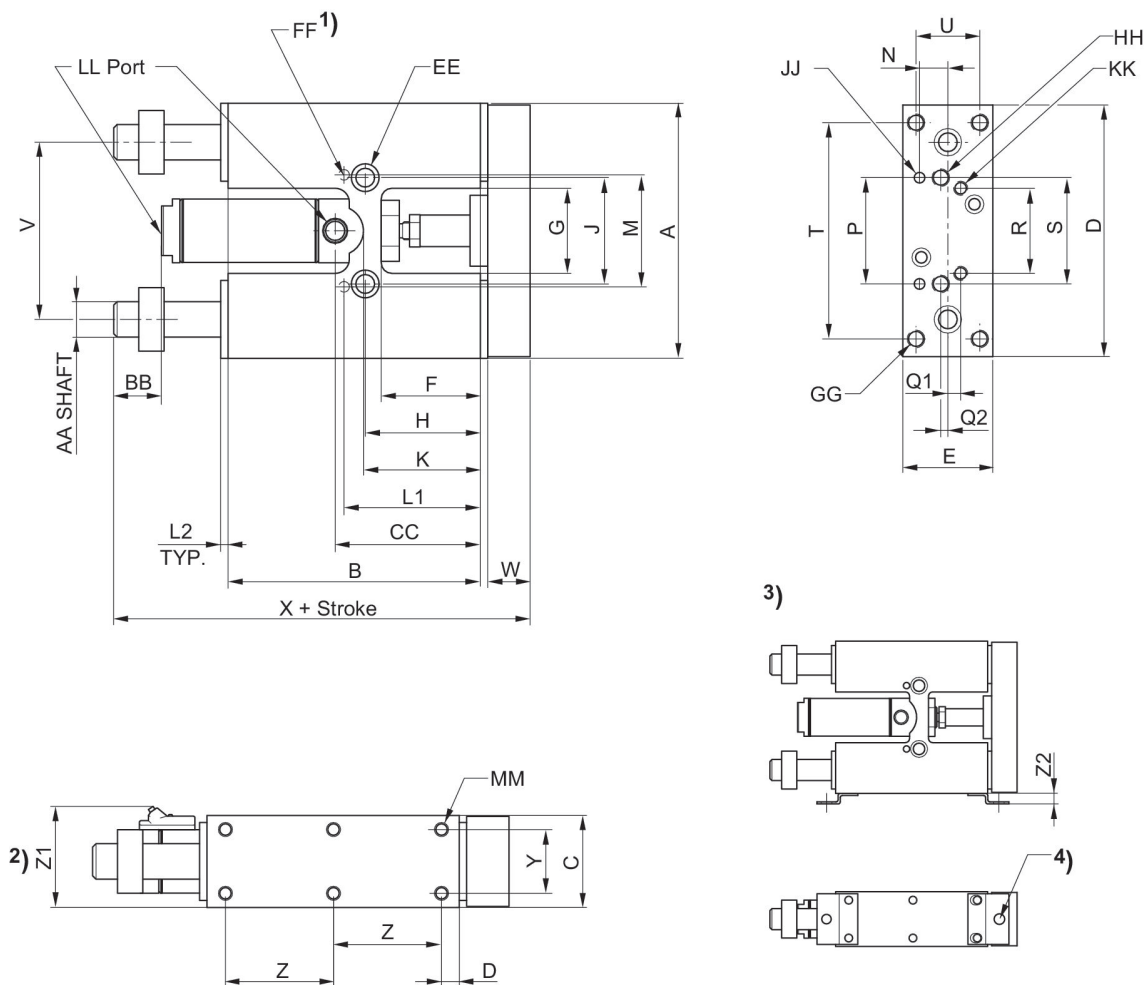

- 1) 下側に配置
- 2) Optional Hall effect and reed sensors
- 3) 近接センサ用取付ブラケット
- 4) 近接センサ用穴 M8

Ø [inch]	A	B	C	D	E	F	G	H	J	K
5/16"	2.00	2.00	0.62	1.95	0.58	0.75	0.75	0.90	1.00	1.06
9/16"	2.87	3.00	1.00	2.81	0.95	1.00	1.00	1.25	1.25	1.50
3/4"	4.12	3.97	1.25	4.06	1.19	1.31	1.25	1.59	1.50	1.66
1 1/16"	4.50	4.45	1.62	4.44	1.58	1.75	1.50	2.03	1.87	2.31

Ø [inch]	L1	L2	M	N	P	Q1	Q2	R	S	T
5/16"	1.12	0.06	0.999/1.001	0.21	0.999/1.001	-	Center Line	-	1.00	-
9/16"	1.56	0.12	1.373/1.375	0.31	1.373/1.375	0.18	Center Line	1.00	1.25	2.37
3/4"	1.96	0.12	1.881/1.813	0.37	1.881/1.813	0.31	Center Line	1.25	1.50	3.37
1 1/16"	2.40	0.12	1.873/1.875	0.50	1.873/1.875	0.22	0.12	1.50	1.87	3.81

Ø [inch]	U	V	W	X	Y	Z	Z1	Z2	AA	BB
5/16"	-	1.56	0.31	3.06	0.43	0.50	-	-	0.250	0.31

Ø [inch]	U	V	W	X	Y	Z	Z1	Z2	AA	BB
9/16"	0.62	2.00	0.50	4.44	0.62	1.18	1.32	0.31	0.375	0.50
3/4"	0.81	2.75	0.62	5.68	0.81	1.68	1.53	0.31	0.500	0.62
1 1/16"	1.12	3.12	0.75	6.31	1.12	1.90	1.88	0.31	0.625	0.81

Ø [inch]	CC	DD	EE	FF	GG	HH	JJ	KK	LL	MM
5/16"	1.06	0.50	C'Bored for #6 SHCS, Tapped # 10-32 x .28 DP	0.0937/0.0947 x 0.18DP	-	#6-32 thru	0.0937/0.0947 x 0.18DP	-	#10-32	#5-40 x .18 DP
9/16"	1.68	0.31	C'Bored for #10 SHCS, Tapped 1/4-28 x .50 DP	0.125/0.126 x 0.25DP	#10-32 thru, C'Bored for #6 SHCS	#10-32 thru, C'Bored for #6 SHCS	0.125/0.126 x 0.25DP	#6-32 x .25DP	#10-32	#6-32 x .20 DP
3/4"	2.03	0.31	C'Bored for 1/4 SHCS, Tapped 5/16-24 x .62 DP	0.1875/0.1885 x .37DP	1/4-20 thru, C'Bored for #10 SHCS	1/4-20 thru, C'Bored for #10 SHCS	0.1875/0.1885 x .37DP	#10-32 x .37DP	1/8 NPTF	#10-32 x .28 DP
1 1/16"	2.50	0.31	C'Bored for 5/16 SHCS, Tapped 3/8-24 x .75 DP	0.1875/0.1885 x .37DP	5/16-18 thru, C'Bored for 1/4 SHCS	5/16-18 thru, C'Bored for 1/4 SHCS	0.1875/0.1885 x .37DP	1/4-20 x .50DP	1/8 NPTF	1/4-20 x .37 DP

案内シリンダー, シリーズ SH

案内シリンダー
マグネット付きピストン
弾性緩衝
リニア玉軸受け
1 1/2"

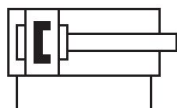

Bore Size	ストローク	材質 軸受け	材質 ガスケット	コンタクトタイプ	センサーのクランプ位置	ケーブルセット	取付けタイプ	緩衝の位置	マテリアル番号
1-1/2"	1"		Buna-N	リード	収縮または伸張	標準タイプ	標準取付け	収縮または伸張	SH15001LB13CSC
1-1/2"	1"		Buna-N	PNP	収縮または伸張	クイックリリース	標準取付け	収縮または伸張	SH15001LB1ZCSC
1-1/2"	1"		FKM	PNP	収縮または伸張	クイックリリース	標準取付け	引込み	SH15001LB4ZCSB
1-1/2"	2"	焼結青銅	FKM	PNP	収縮または伸張	クイックリリース	標準取付け	収縮または伸張	SH15002BB4ZCS3
1-1/2"	2"		Buna-N	リード	押出し	標準タイプ	標準取付け	収縮または伸張	SH15002LB13ASC
1-1/2"	2"		Buna-N	リード	収縮または伸張	標準タイプ	フランジ取付け	収縮または伸張	SH15002LB13CB3
1-1/2"	2"		Buna-N	NPN	収縮または伸張	クイックリリース	標準取付け	収縮または伸張	SH15002LB1YCSC
1-1/2"	2"		Buna-N	PNP	収縮または伸張	クイックリリース	標準取付け	押出し	SH15002LB1ZCS1
1-1/2"	2"		Buna-N	リード	収縮または伸張	クイックリリース	標準取付け	収縮または伸張	SH15002LB3XCSC
1-1/2"	2"		FKM	PNP	収縮または伸張	クイックリリース	標準取付け	押出し	SH15002LB4ZCSA
1-1/2"	3"	焼結青銅	Buna-N	リード	収縮または伸張	標準タイプ	標準取付け	収縮または伸張	SH15003BB13CSC
1-1/2"	3"	焼結青銅	FKM	リード	押出し	標準タイプ	標準取付け	収縮または伸張	SH15003BB43ASC
1-1/2"	3"		Buna-N	リード	収縮または伸張	標準タイプ	標準取付け	収縮または伸張	SH15003LB13CS3
1-1/2"	3"		Buna-N	位置照会なし		取付けブラケット経由	標準取付け	収縮または伸張	SH15003LB17CSC
1-1/2"	3"		Buna-N	位置照会なし		取付けブラケット経由	標準取付け	収縮または伸張	SH15003LB17CSCX
1-1/2"	3"		Buna-N	リード	収縮または伸張	クイックリリース	標準取付け	収縮または伸張	SH15003LB1XCSC
1-1/2"	3"		Buna-N	NPN	収縮または伸張	クイックリリース	標準取付け	収縮または伸張	SH15003LB1YCSC
1-1/2"	3"		Buna-N	NPN	収縮または伸張	クイックリリース	標準取付け	収縮または伸張	SH15003LB1YCSCX
1-1/2"	3"	PTFE	Buna-N	PNP	収縮または伸張	標準タイプ	標準取付け	収縮または伸張	SH15003TB11CS3

Bore Size	ストローク	材質 軸受け	材質 ガスケット	コンタクトタイプ	センサーのクランプ位置	ケーブルセット	取付けタイプ	緩衝の位置	マテリアル番号
1-1/2"	4"	焼結青銅	FKM	リード	収縮または伸張	標準タイプ	標準取付け	収縮または伸張	SH15004BB43CSC
1-1/2"	4"		Buna-N	PNP	収縮または伸張	標準タイプ	取付けブラケット	収縮または伸張	SH15004LB11CAC
1-1/2"	4"		Buna-N	リード	収縮または伸張	標準タイプ	標準取付け	収縮または伸張	SH15004LB13CSC
1-1/2"	4"		Buna-N	位置照会なし		取付けブラケット経由	標準取付け	収縮または伸張	SH15004LB17CSC
1-1/2"	4"		Buna-N	リード	収縮または伸張	クイックリリース	標準取付け	収縮または伸張	SH15004LB1XCSC
1-1/2"	4"		Buna-N	NPN	収縮または伸張	クイックリリース	標準取付け	収縮または伸張	SH15004LB1YCSC
1-1/2"	4"		Buna-N	PNP	収縮または伸張	クイックリリース	標準取付け	押出し	SH15004LB1ZCSA
1-1/2"	4"		Buna-N	PNP	収縮または伸張	クイックリリース	標準取付け	収縮または伸張	SH15004LB1ZCSC
1-1/2"	4"		Buna-N	PNP	収縮または伸張	クイックリリース	標準取付け	収縮または伸張	SH15004LB3ZCS3
1-1/2"	4"		FKM	PNP	収縮または伸張	標準タイプ	標準取付け	引込み	SH15004LB41CSB
1-1/2"	4"		FKM	NPN	収縮または伸張	標準タイプ	標準取付け	収縮または伸張	SH15004LB42CSCX
1-1/2"	5"		Buna-N	PNP	収縮または伸張	標準タイプ	標準取付け	収縮または伸張	SH15005LB11CS3
1-1/2"	5"		Buna-N	NPN	収縮または伸張	標準タイプ	標準取付け	収縮または伸張	SH15005LB12CSC
1-1/2"	5"		Buna-N	リード	収縮または伸張	標準タイプ	標準取付け	収縮または伸張	SH15005LB13CSC
1-1/2"	5"		Buna-N	位置照会なし		取付けブラケット経由	標準取付け	収縮または伸張	SH15005LB17CSC
1-1/2"	5"		Buna-N	位置照会なし		取付けブラケット経由	標準取付け	収縮または伸張	SH15005LB17CSCX
1-1/2"	5"		Buna-N	NPN	収縮または伸張	クイックリリース	標準取付け	収縮または伸張	SH15005LB1YCSC
1-1/2"	5"		Buna-N	NPN	収縮または伸張	クイックリリース	標準取付け	収縮または伸張	SH15005LB1YCSCX
1-1/2"	5"		Buna-N	PNP	収縮または伸張	クイックリリース	標準取付け	収縮または伸張	SH15005LB1ZCS3
1-1/2"	5"		Buna-N	PNP	収縮または伸張	クイックリリース	標準取付け	押出し	SH15005LB1ZCSA
1-1/2"	5"	PTFE	Buna-N	PNP	収縮または伸張	標準タイプ	標準取付け	収縮または伸張	SH15005TB11CSCX
1-1/2"	6"	焼結青銅	Buna-N	リード	収縮または伸張	標準タイプ	標準取付け	収縮または伸張	SH15006BB13CSC
1-1/2"	6"	焼結青銅	FKM	NPN	収縮または伸張	クイックリリース	標準取付け	収縮または伸張	SH15006BB4YCSCX
1-1/2"	6"		Buna-N	PNP	収縮または伸張	標準タイプ	標準取付け	収縮または伸張	SH15006LB11CSCX
1-1/2"	6"		Buna-N	NPN	収縮または伸張	標準タイプ	標準取付け	収縮または伸張	SH15006LB12CSC

Bore Size	ストローク	材質 軸受け	材質 ガスケット	コンタクトタイプ	センサーのクランプ位置	ケーブルセット	取付けタイプ	緩衝の位置	マテリアル番号
1-1/2"	6"		Buna-N	リード	収縮または伸張	クイックリリース	標準取付け	収縮または伸張	SH15006LB1XCSC
1-1/2"	6"		Buna-N	NPN	収縮または伸張	クイックリリース	標準取付け	押出し	SH15006LB1YCS1
1-1/2"	6"		Buna-N	NPN	収縮または伸張	クイックリリース	標準取付け	収縮または伸張	SH15006LB1YCSC
1-1/2"	6"		Buna-N	PNP	収縮または伸張	クイックリリース	標準取付け	収縮または伸張	SH15006LB1ZCSC
1-1/2"	6"		Buna-N	リード	収縮または伸張	標準タイプ	標準取付け	収縮または伸張	SH15006LB33CSC
1-1/2"	6"	PTFE	Buna-N	位置照会なし		取付けブラケット経由	標準取付け	収縮または伸張	SH15006TB17CSC
1-1/2"	6"	PTFE	FKM	位置照会なし		取付けブラケット経由	標準取付け	収縮または伸張	SH15006TB47CSC
1-1/2"	7"		Buna-N	NPN	収縮または伸張	標準タイプ	標準取付け	収縮または伸張	SH15007LB12CSCX
1-1/2"	7"		Buna-N	位置照会なし		取付けブラケット経由	標準取付け	収縮または伸張	SH15007LB17CS3
1-1/2"	7"		Buna-N	位置照会なし		取付けブラケット経由	標準取付け	収縮または伸張	SH15007LB17CSC
1-1/2"	7"		Buna-N	PNP	収縮または伸張	クイックリリース	標準取付け	押出し	SH15007LB3ZCS1
1-1/2"	8"	焼結青銅	Buna-N	PNP	収縮または伸張	クイックリリース	標準取付け	引込み	SH15008BB1ZCSB
1-1/2"	8"		Buna-N	NPN	収縮または伸張	標準タイプ	標準取付け	収縮または伸張	SH15008LB12CSCX
1-1/2"	8"		Buna-N	リード	収縮または伸張	標準タイプ	標準取付け	収縮または伸張	SH15008LB13CS3
1-1/2"	8"		Buna-N	NPN	収縮または伸張	クイックリリース	標準取付け	収縮または伸張	SH15008LB1YCSC
1-1/2"	8"		Buna-N	PNP	収縮または伸張	クイックリリース	取付けブラケット	収縮または伸張	SH15008LB1ZCA3
1-1/2"	8"		Buna-N	PNP	収縮または伸張	クイックリリース	標準取付け	引込み	SH15008LB1ZCSB
1-1/2"	8"		Buna-N	PNP	収縮または伸張	クイックリリース	標準取付け	収縮または伸張	SH15008LB1ZCSC
1-1/2"	8"		Buna-N	位置照会なし		取付けブラケット経由	標準取付け	収縮または伸張	SH15008LB37CS3X
1-1/2"	8"		Buna-N	位置照会なし		取付けブラケット経由	標準取付け	収縮または伸張	SH15008LB37CSC
1-1/2"	8"		Buna-N	リード	収縮または伸張	クイックリリース	標準取付け	収縮または伸張	SH15008LB3XCSC
1-1/2"	8"		FKM	PNP	収縮または伸張	クイックリリース	標準取付け	収縮または伸張	SH15008LB4ZCSC
1-1/2"	8"	PTFE	Buna-N	PNP	収縮または伸張	標準タイプ	標準取付け	収縮または伸張	SH15008TB11CSC
1-1/2"	9"		Buna-N	NPN	収縮または伸張	標準タイプ	フランジ取付け	押出し	SH15009LB12CB1X
1-1/2"	9"		Buna-N	NPN	収縮または伸張	クイックリリース	標準取付け	収縮または伸張	SH15009LB1YCSC

Bore Size	ストローク	材質 軸受け	材質 ガスケット	コンタクトタイプ	センサーのクランプ位置	ケーブルセット	取付けタイプ	緩衝の位置	マテリアル番号
1-1/2"	9"		Buna-N	PNP	収縮または伸張	クイックリリース	標準取付け	収縮または伸張	SH15009LB1ZCSC
1-1/2"	10"	焼結青銅	Buna-N	PNP	収縮または伸張	クイックリリース	標準取付け	引込み	SH15010BB1ZCSBX
1-1/2"	10"		Buna-N	PNP	収縮または伸張	標準タイプ	標準取付け	収縮または伸張	SH15010LB11CSCX
1-1/2"	10"		Buna-N	NPN	収縮または伸張	標準タイプ	標準取付け	収縮または伸張	SH15010LB12CSC
1-1/2"	10"		Buna-N	NPN	収縮または伸張	標準タイプ	標準取付け	収縮または伸張	SH15010LB12CSCX
1-1/2"	10"		Buna-N	位置照会なし		取付けブラケット経由	標準取付け	収縮または伸張	SH15010LB17CSC
1-1/2"	10"		Buna-N	リード	収縮または伸張	クイックリリース	標準取付け	収縮または伸張	SH15010LB1XCS3
1-1/2"	10"		Buna-N	PNP	収縮または伸張	クイックリリース	標準取付け	収縮または伸張	SH15010LB1ZCS3
1-1/2"	10"		Buna-N	NPN	収縮または伸張	クイックリリース	標準取付け	収縮または伸張	SH15010LB3YCSCQ
1-1/2"	10"		FKM	リード	収縮または伸張	標準タイプ	取付けブラケット	収縮または伸張	SH15010LB43CAC
1-1/2"	10"		FKM	リード	収縮または伸張	クイックリリース	標準取付け	収縮または伸張	SH15010LB4XCS3
1-1/2"	10"		FKM	PNP	収縮または伸張	クイックリリース	標準取付け	収縮または伸張	SH15010LB4ZCS3
1-1/2"	10"		FKM	PNP	収縮または伸張	クイックリリース	標準取付け	収縮または伸張	SH15010LB4ZCSC
1-1/2"	11"		Buna-N	PNP	収縮または伸張	クイックリリース	標準取付け	収縮または伸張	SH15011LB1ZCSC
1-1/2"	11"		FKM	NPN	収縮または伸張	標準タイプ	標準取付け	収縮または伸張	SH15011LB42CSCX
1-1/2"	11"	PTFE	Buna-N	PNP	収縮または伸張	クイックリリース	標準取付け	収縮または伸張	SH15011TB1ZCSC
1-1/2"	12"		Buna-N	PNP	収縮または伸張	標準タイプ	標準取付け	収縮または伸張	SH15012LB11CSC
1-1/2"	12"		Buna-N	NPN	収縮または伸張	標準タイプ	標準取付け	引込み	SH15012LB12CSB
1-1/2"	12"		Buna-N	NPN	収縮または伸張	標準タイプ	標準取付け	収縮または伸張	SH15012LB12CSC
1-1/2"	12"		Buna-N	リード	収縮または伸張	標準タイプ	標準取付け	収縮または伸張	SH15012LB13CSC
1-1/2"	12"		Buna-N	位置照会なし		取付けブラケット経由	標準取付け	収縮または伸張	SH15012LB17CSC
1-1/2"	12"		Buna-N	PNP	収縮または伸張	クイックリリース	標準取付け	収縮または伸張	SH15012LB1ZCS3
1-1/2"	12"		FKM	PNP	収縮または伸張	標準タイプ	標準取付け	収縮または伸張	SH15012LB41CSC
1-1/2"	12"		FKM	リード	収縮または伸張	クイックリリース	標準取付け	収縮または伸張	SH15012LB4XCSC
1-1/2"	13"		Buna-N	NPN	収縮または伸張	クイックリリース	標準取付け	収縮または伸張	SH15013LB1YCSCX

Bore Size	ストローク	材質 軸受け	材質 ガスケット	コンタクトタイプ	センサーのクランプ位置	ケーブルセット	取付けタイプ	緩衝の位置	マテリアル番号
1-1/2"	13"		FKM	リード	収縮または伸張	標準タイプ	取付けブラケット	収縮または伸張	SH15013LB43CACX
1-1/2"	14"		Buna-N	リード	収縮または伸張	標準タイプ	標準取付け	収縮または伸張	SH15014LB13CSC
1-1/2"	14"		Buna-N	位置照会なし		取付けブラケット経由	標準取付け	収縮または伸張	SH15014LB17CSC
1-1/2"	14"		Buna-N	リード	収縮または伸張	クイックリリース	標準取付け	収縮または伸張	SH15014LB1XCS3
1-1/2"	14"		FKM	リード	収縮または伸張	標準タイプ	取付けブラケット	収縮または伸張	SH15014LB43CACX
1-1/2"	15"		Buna-N	NPN	収縮または伸張	標準タイプ	標準取付け	引込み	SH15015LB12CSB
1-1/2"	15"		Buna-N	PNP	収縮または伸張	クイックリリース	標準取付け	収縮または伸張	SH15015LB3ZCS3
1-1/2"	15"		FKM	NPN	収縮または伸張	標準タイプ	標準取付け	収縮または伸張	SH15015LB42CSC
1-1/2"	15"		FKM	NPN	収縮または伸張	標準タイプ	標準取付け	収縮または伸張	SH15015LB42CSCX
1-1/2"	16"		Buna-N	NPN	収縮または伸張	標準タイプ	標準取付け	収縮または伸張	SH15016LB12CSCX
1-1/2"	16"	PTFE	Buna-N	PNP	収縮または伸張	標準タイプ	標準取付け	収縮または伸張	SH15016TB11CSC
1-1/2"	17"		Buna-N	リード	収縮または伸張	標準タイプ	標準取付け	収縮または伸張	SH15017LB13CS3
1-1/2"	18"		Buna-N	PNP	収縮または伸張	標準タイプ	標準取付け	収縮または伸張	SH15018LB11CS3
1-1/2"	18"		Buna-N	PNP	収縮または伸張	クイックリリース	標準取付け	引込み	SH15018LB3ZCSBX
1-1/2"	18"		FKM	リード	収縮または伸張	クイックリリース	標準取付け	押出し	SH15018LB4XCSAC
1-1/2"	1/2"		FKM	NPN	収縮または伸張	クイックリリース	標準取付け	収縮または伸張	SH150X5LB4YCSC
1-1/2"	1-1/2"	焼結青銅	Buna-N	PNP	収縮または伸張	クイックリリース	標準取付け	引込み	SH150X9BB1ZCSBX
1-1/2"	1-1/2"		Buna-N	PNP	収縮または伸張	標準タイプ	標準取付け	収縮または伸張	SH150X9LB11CSC

寸法 (インチ)

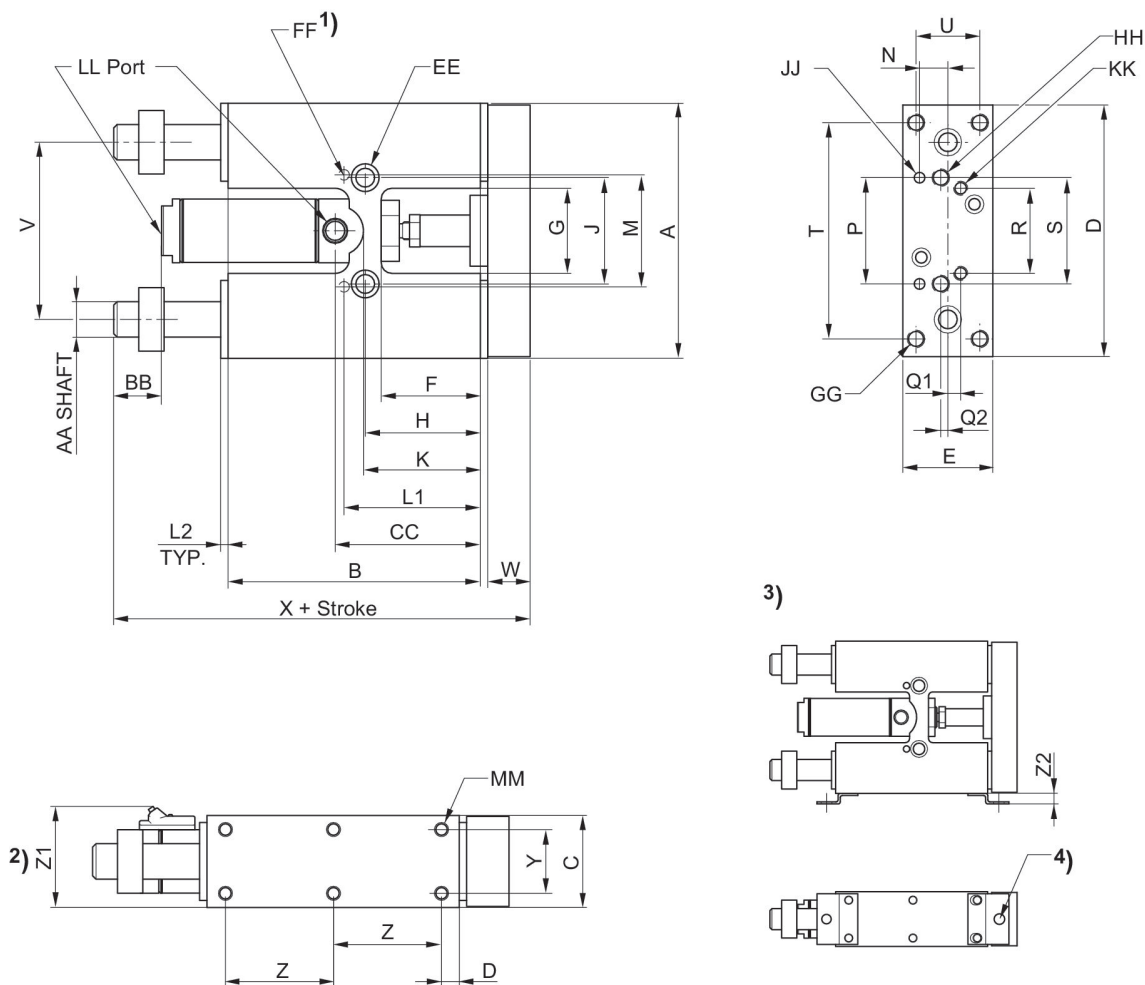

- 1) 下側に配置
- 2) Optional Hall effect and reed sensors
- 3) 近接センサ用取付ブラケット
- 4) 近接センサ用穴 M8

Ø [inch]	A	B	C	D	E	F	G	H	J	K
1 1/2"	5.25	4.95	2.00	5.18	1.93	1.93	2.00	2.25	2.25	2.68
2"	6.50	6.50	2.50	6.44	2.44	2.50	2.50	2.87	2.75	3.37
2 1/2"	6.50	6.50	2.87	6.44	2.44	2.50	2.50	2.81	2.75	3.37

Ø [inch]	L1	L2	M	N	P	Q1	Q2	R	S	T
1 1/2"	2.68	0.18	2.499/2.501	0.56	2.499/2.501	0.31	0.12	1.87	2.25	4.25
2"	3.37	0.25	2.99/3.001	0.62	2.99/3.001	0.37	0.12	2.25	2.75	5.25
2 1/2"	3.31	0.25	2.499/2.501	0.62	2.499/2.501	0.37	0.12	2.25	2.75	5.25

Ø [inch]	U	V	W	X	Y	Z	Z1	Z2	AA	BB
1 1/2"	1.43	3.75	0.81	7.16	1.43	2.12	2.25	0.31	0.750	0.87
2"	1.87	4.56	0.87	8.75	1.87	2.62	2.75	0.31	1.000	1.00
2 1/2"	1.87	4.56	0.87	8.75	1.87	2.62	3.21	0.31	1.000	1.00

Ø [inch]	CC	DD	EE	FF	GG	HH	JJ	KK	LL	MM
1 1/2"	3.00	0.37	C'Bored for 5/16 SHCS, Tapped 3/8-24 x .75 DP	0.1875/0.1885 x .37DP	5/16-18 thru, C'Bored for 1/4 SHCS	5/16-18 thru, C'Bored for 1/4 SHCS	0.1875/0.1885 x .37DP	5/16-18 x 062DP	1/8 NPTF	1/4-20 x .37 DP
2"	3.71	0.62	C'Bored for 3/8 SHCS, Tapped 7/16-20 x 0.875 DP	0.250/0.251 x 0.50DP	3/8-24 thru, C'Bored for 5/16 SHCS	3/8-24 thru, C'Bored For 5/16 SHCS	0.250/0.251 x 0.50DP	5/16-18 x 062DP	1/4 NPTF	5/16-18 x 0.50 DP
2 1/2"	3.71	0.62	C'Bored for 3/8 SHCS, Tapped 7/16-20 x 0.875 DP	0.250/0.251 x 0.50DP	3/8-24 thru, C'Bored for 5/16 SHCS	3/8-24 thru, C'Bored For 5/16 SHCS	0.250/0.251 x 0.50DP	5/16-18 x 062DP	1/4 NPTF	5/16-18 x 0.50 DP

案内シリンダー, シリーズ SH

案内シリンダー
マグネット付きピストン
弾性緩衝
リニア玉軸受け
2"

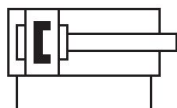

Bore Size	ストローク	材質 軸受け	材質 ガスケット	コンタクトタイプ	センサーのクランプ位置	ケーブルセット	取付けタイプ	緩衝の位置	マテリアル番号
2"	1"		Buna-N	NPN	収縮または伸張	標準タイプ	標準取付け	収縮または伸張	SH20001LB12CS3
2"	1"		Buna-N	位置照会なし		取付けブラケット経由	標準取付け	収縮または伸張	SH20001LB37CSC
2"	2"		Buna-N	リード	収縮または伸張	標準タイプ	標準取付け	収縮または伸張	SH20002LB13CSC
2"	2"		Buna-N	位置照会なし		取付けブラケット経由	標準取付け	収縮または伸張	SH20002LB17CSC
2"	2"		Buna-N	リード	収縮または伸張	クイックリリース	標準取付け	収縮または伸張	SH20002LB1XCS3
2"	3"	焼結青銅	Buna-N	リード	引込み	標準タイプ	標準取付け	収縮または伸張	SH20003BB33BS3
2"	3"		Buna-N	位置照会なし		取付けブラケット経由	標準取付け	収縮または伸張	SH20003LB17CS3
2"	3"		Buna-N	位置照会なし		取付けブラケット経由	標準取付け	収縮または伸張	SH20003LB17CSC
2"	4"	焼結青銅	FKM	リード	収縮または伸張	標準タイプ	標準取付け	押出し	SH20004BB43CSA
2"	4"		Buna-N	PNP	収縮または伸張	標準タイプ	標準取付け	収縮または伸張	SH20004LB11CSC
2"	4"		Buna-N	NPN	収縮または伸張	標準タイプ	標準取付け	収縮または伸張	SH20004LB12CSC
2"	4"		Buna-N	リード	収縮または伸張	標準タイプ	標準取付け	収縮または伸張	SH20004LB13CS3
2"	4"		Buna-N	リード	収縮または伸張	標準タイプ	標準取付け	収縮または伸張	SH20004LB13CSC
2"	4"		Buna-N	位置照会なし		取付けブラケット経由	標準取付け	収縮または伸張	SH20004LB17CSC
2"	4"		Buna-N	位置照会なし		取付けブラケット経由	標準取付け	収縮または伸張	SH20004LB37CSC
2"	4"	PTFE	Buna-N	PNP	収縮または伸張	クイックリリース	フランジ取付け	押出し	SH20004TB1ZCBAX
2"	5"		Buna-N	リード	収縮または伸張	標準タイプ	標準取付け	収縮または伸張	SH20005LB13CSC
2"	5"		FKM	位置照会なし		取付けブラケット経由	標準取付け	収縮または伸張	SH20005LB47CSC
2"	5"		FKM	位置照会なし		取付けブラケット経由	標準取付け	収縮または伸張	SH20005LB47CSCX

Bore Size	ストローク	材質 軸受け	材質 ガスケット	コンタクトタイプ	センサーのクランプ位置	ケーブルセット	取付けタイプ	緩衝の位置	マテリアル番号
2"	5"	PTFE	FKM	リード	収縮または伸張	標準タイプ	標準取付け	収縮または伸張	SH20005TB43CSC
2"	6"	焼結青銅	Buna-N	リード	収縮または伸張	標準タイプ	標準取付け	収縮または伸張	SH20006BB13CSC
2"	6"		Buna-N	位置照会なし		取付けブラケット経由	標準取付け	収縮または伸張	SH20006LB17CSC
2"	6"		Buna-N	PNP	収縮または伸張	クイックリリース	標準取付け	収縮または伸張	SH20006LB1ZCSC
2"	6"		Buna-N	PNP	収縮または伸張	標準タイプ	標準取付け	引込み	SH20006LB31CSB
2"	6"		Buna-N	リード	収縮または伸張	標準タイプ	標準取付け	引込み	SH20006LB33CSB
2"	6"		Buna-N	NPN	収縮または伸張	クイックリリース	標準取付け	収縮または伸張	SH20006LB3YCSC
2"	6"	PTFE	Buna-N	PNP	収縮または伸張	クイックリリース	標準取付け	押出し	SH20006TB1ZCS1
2"	6"	PTFE	Buna-N	リード	収縮または伸張	標準タイプ	標準取付け	押出し	SH20006TB33CS1
2"	7"	焼結青銅	Buna-N	リード	収縮または伸張	標準タイプ	標準取付け	収縮または伸張	SH20007BB33CS3X
2"	7"		Buna-N	PNP	収縮または伸張	標準タイプ	標準取付け	収縮または伸張	SH20007LB11CSC
2"	7"		FKM	リード	収縮または伸張	標準タイプ	標準取付け	引込み	SH20007LB43CSB
2"	8"		FKM	PNP	収縮または伸張	クイックリリース	標準取付け	収縮または伸張	SH20008LB4ZCSC
2"	8"	PTFE	Buna-N	PNP	収縮または伸張	クイックリリース	取付けブラケット	収縮または伸張	SH20008TB1ZCAC
2"	9"		Buna-N	位置照会なし		取付けブラケット経由	標準取付け	収縮または伸張	SH20009LB17CSC
2"	9"		Buna-N	PNP	収縮または伸張	クイックリリース	標準取付け	収縮または伸張	SH20009LB1ZCSC
2"	9"		FKM	リード	引込み	標準タイプ	標準取付け	収縮または伸張	SH20009LB43BSC
2"	9"	PTFE	Buna-N	位置照会なし		取付けブラケット経由	標準取付け	収縮または伸張	SH20009TB17CSC
2"	10"		Buna-N	PNP	収縮または伸張	標準タイプ	標準取付け	押出し	SH20010LB11CSAC
2"	10"		Buna-N	位置照会なし		取付けブラケット経由	標準取付け	収縮または伸張	SH20010LB17CSC
2"	10"		Buna-N	NPN	収縮または伸張	クイックリリース	標準取付け	収縮または伸張	SH20010LB1YCS3
2"	10"		FKM	NPN	収縮または伸張	標準タイプ	標準取付け	収縮または伸張	SH20010LB42CSCX
2"	10"		FKM	リード	収縮または伸張	標準タイプ	標準取付け	引込み	SH20010LB43CSB
2"	10"		FKM	リード	収縮または伸張	標準タイプ	標準取付け	収縮または伸張	SH20010LB43CSC
2"	11"		Buna-N	PNP	収縮または伸張	標準タイプ	標準取付け	押出し	SH20011LB11CSA

Bore Size	ストローク	材質 軸受け	材質 ガスケット	コンタクトタイプ	センサーのクランプ位置	ケーブルセット	取付けタイプ	緩衝の位置	マテリアル番号
2"	11"		Buna-N	NPN	収縮または伸張	標準タイプ	標準取付け	収縮または伸張	SH20011LB32CSCX
2"	12"		Buna-N	PNP	収縮または伸張	標準タイプ	標準取付け	収縮または伸張	SH20012LB11CSC
2"	12"		Buna-N	位置照会なし		取付けブラケット経由	標準取付け	収縮または伸張	SH20012LB17CSC
2"	12"		Buna-N	PNP	押出し	クイックリリース	標準取付け	押出し	SH20012LB1ZASA
2"	12"		Buna-N	PNP	収縮または伸張	クイックリリース	標準取付け	収縮または伸張	SH20012LB1ZCSC
2"	12"		Buna-N	位置照会なし		取付けブラケット経由	標準取付け	収縮または伸張	SH20012LB37CSC
2"	13"		Buna-N	位置照会なし		標準タイプ	標準取付け	引込み	SH20013LB16DSB
2"	13"		Buna-N	PNP	収縮または伸張	クイックリリース	標準取付け	押出し	SH20013LB1ZCSA
2"	14"	焼結青銅	FKM	位置照会なし		取付けブラケット経由	標準取付け	収縮または伸張	SH20014BB47CSC
2"	14"		Buna-N	リード	収縮または伸張	クイックリリース	標準取付け	収縮または伸張	SH20014LB1XCSC
2"	14"		Buna-N	PNP	収縮または伸張	クイックリリース	標準取付け	収縮または伸張	SH20014LB1ZCSC
2"	15"		Buna-N	リード	押出し	標準タイプ	標準取付け	収縮または伸張	SH20015LB33ASC
2"	18"	焼結青銅	FKM	NPN	引込み	クイックリリース	標準取付け		SH20018BB4YBSB
2"	18"		Buna-N	リード	収縮または伸張	標準タイプ	標準取付け	収縮または伸張	SH20018LB13CSC
2"	18"		Buna-N	位置照会なし		取付けブラケット経由	標準取付け	収縮または伸張	SH20018LB17CSC
2"	18"		FKM	PNP	収縮または伸張	標準タイプ	標準取付け	収縮または伸張	SH20018LB41CSC
2"	1-1/2"		FKM	PNP	収縮または伸張	クイックリリース	標準取付け	収縮または伸張	SH200X9LB4ZCSC

寸法 (インチ)

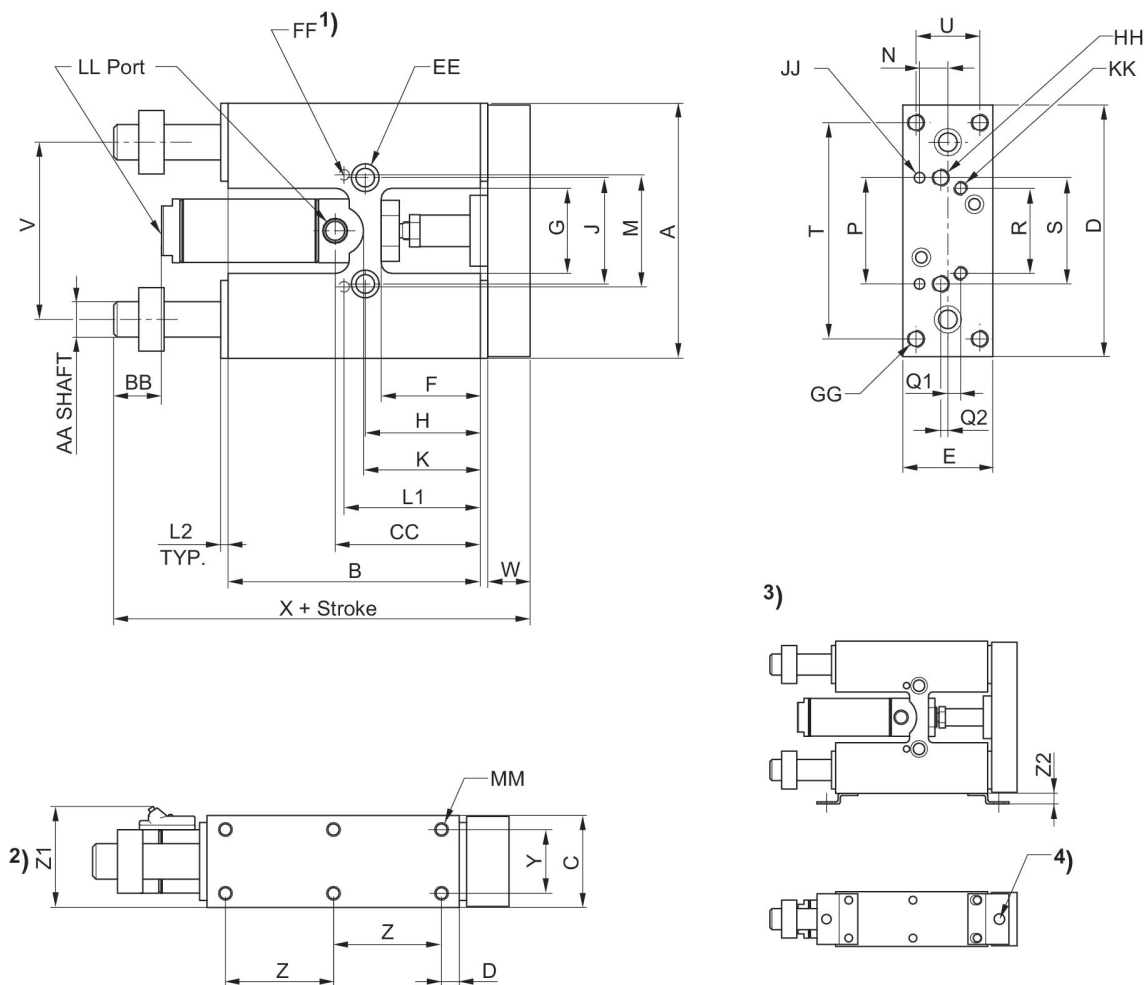

- 1) 下側に配置
- 2) Optional Hall effect and reed sensors
- 3) 近接センサ用取付ブラケット
- 4) 近接センサ用穴 M8

Ø [inch]	A	B	C	D	E	F	G	H	J	K
1 1/2"	5.25	4.95	2.00	5.18	1.93	1.93	2.00	2.25	2.25	2.68
2"	6.50	6.50	2.50	6.44	2.44	2.50	2.50	2.87	2.75	3.37
2 1/2"	6.50	6.50	2.87	6.44	2.44	2.50	2.50	2.81	2.75	3.37

Ø [inch]	L1	L2	M	N	P	Q1	Q2	R	S	T
1 1/2"	2.68	0.18	2.499/2.501	0.56	2.499/2.501	0.31	0.12	1.87	2.25	4.25
2"	3.37	0.25	2.99/3.001	0.62	2.99/3.001	0.37	0.12	2.25	2.75	5.25
2 1/2"	3.31	0.25	2.499/2.501	0.62	2.499/2.501	0.37	0.12	2.25	2.75	5.25

Ø [inch]	U	V	W	X	Y	Z	Z1	Z2	AA	BB
1 1/2"	1.43	3.75	0.81	7.16	1.43	2.12	2.25	0.31	0.750	0.87
2"	1.87	4.56	0.87	8.75	1.87	2.62	2.75	0.31	1.000	1.00
2 1/2"	1.87	4.56	0.87	8.75	1.87	2.62	3.21	0.31	1.000	1.00

Ø [inch]	CC	DD	EE	FF	GG	HH	JJ	KK	LL	MM
1 1/2"	3.00	0.37	C'Bored for 5/16 SHCS, Tapped 3/8-24 x .75 DP	0.1875/0.1885 x .37DP	5/16-18 thru, C'Bored for 1/4 SHCS	5/16-18 thru, C'Bored for 1/4 SHCS	0.1875/0.1885 x .37DP	5/16-18 x 062DP	1/8 NPTF	1/4-20 x .37 DP
2"	3.71	0.62	C'Bored for 3/8 SHCS, Tapped 7/16-20 x 0.875 DP	0.250/0.251 x 0.50DP	3/8-24 thru, C'Bored for 5/16 SHCS	3/8-24 thru, C'Bored For 5/16 SHCS	0.250/0.251 x 0.50DP	5/16-18 x 062DP	1/4 NPTF	5/16-18 x 0.50 DP
2 1/2"	3.71	0.62	C'Bored for 3/8 SHCS, Tapped 7/16-20 x 0.875 DP	0.250/0.251 x 0.50DP	3/8-24 thru, C'Bored for 5/16 SHCS	3/8-24 thru, C'Bored For 5/16 SHCS	0.250/0.251 x 0.50DP	5/16-18 x 062DP	1/4 NPTF	5/16-18 x 0.50 DP

案内シリンダー, シリーズ SH

案内シリンダー
マグネット付きピストン
弾性緩衝
リニア玉軸受け
2 1/2"

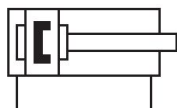

Bore Size	ストローク	材質 軸受け	材質 ガスケット	コンタクトタイプ	センサーのクランプ位置	ケーブルセット	取付けタイプ	緩衝の位置	マテリアル番号
2-1/2"	2"	焼結青銅	Buna-N	PNP	収縮または伸張	クイックリリース	標準取付け	収縮または伸張	SH25002BB1ZCSC
2-1/2"	2"		Buna-N	リード	収縮または伸張	標準タイプ	標準取付け	収縮または伸張	SH25002LB13CSC
2-1/2"	2"		Buna-N	位置照会なし		取付けブラケット経由	標準取付け	収縮または伸張	SH25002LB17CSC
2-1/2"	2"		FKM	リード	収縮または伸張		標準取付け	収縮または伸張	SH25002LB4XCSC
2-1/2"	3"		FKM	リード	収縮または伸張	標準タイプ	標準取付け	収縮または伸張	SH25003LB43CSC
2-1/2"	4"		Buna-N	位置照会なし		取付けブラケット経由	標準取付け	収縮または伸張	SH25004LB17CSC
2-1/2"	4"		Buna-N	リード	収縮または伸張	クイックリリース	標準取付け	引込み	SH25004LB3XCSB
2-1/2"	6"		Buna-N	リード	収縮または伸張	標準タイプ	標準取付け	引込み	SH25006LB13CSBX
2-1/2"	6"		Buna-N	位置照会なし		取付けブラケット経由	標準取付け	収縮または伸張	SH25006LB17CSC
2-1/2"	6"		Buna-N	リード	収縮または伸張	標準タイプ	標準取付け	収縮または伸張	SH25006LB33CSC
2-1/2"	6"		FKM	PNP	収縮または伸張	クイックリリース	標準取付け	収縮または伸張	SH25006LB4ZCS3
2-1/2"	7"		Buna-N	位置照会なし			標準取付け	収縮または伸張	SH25007LB17CSC
2-1/2"	8"		Buna-N	PNP	収縮または伸張	標準タイプ	標準取付け	収縮または伸張	SH25008LB11CS3
2-1/2"	8"		Buna-N	位置照会なし		取付けブラケット経由	標準取付け	収縮または伸張	SH25008LB17CSC
2-1/2"	8"		Buna-N	リード	収縮または伸張	クイックリリース	標準取付け	引込み	SH25008LB1XCSC
2-1/2"	8"		Buna-N	PNP	収縮または伸張	クイックリリース	標準取付け	収縮または伸張	SH25008LB3ZCSCX
2-1/2"	10"		Buna-N	位置照会なし		取付けブラケット経由	標準取付け	収縮または伸張	SH25010LB17CSC
2-1/2"	10"		Buna-N	PNP	収縮または伸張	クイックリリース	標準取付け	収縮または伸張	SH25010LB1ZCSC
2-1/2"	12"		Buna-N	NPN	収縮または伸張	標準タイプ	標準取付け	引込み	SH25012LB12CS2

寸法 (インチ)

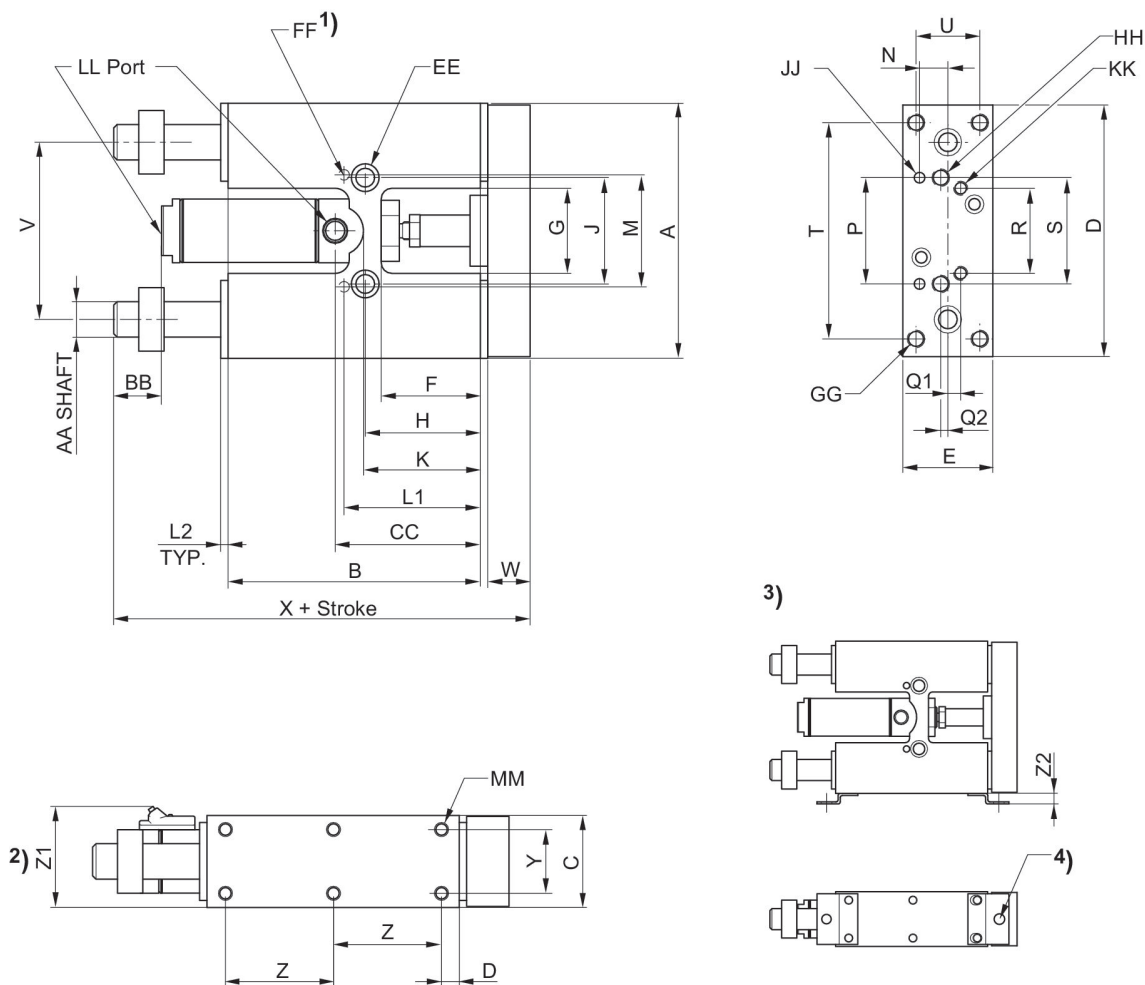

- 1) 下側に配置
- 2) Optional Hall effect and reed sensors
- 3) 近接センサ用取付ブラケット
- 4) 近接センサ用穴 M8

Ø [inch]	A	B	C	D	E	F	G	H	J	K
1 1/2"	5.25	4.95	2.00	5.18	1.93	1.93	2.00	2.25	2.25	2.68
2"	6.50	6.50	2.50	6.44	2.44	2.50	2.50	2.87	2.75	3.37
2 1/2"	6.50	6.50	2.87	6.44	2.44	2.50	2.50	2.81	2.75	3.37

Ø [inch]	L1	L2	M	N	P	Q1	Q2	R	S	T
1 1/2"	2.68	0.18	2.499/2.501	0.56	2.499/2.501	0.31	0.12	1.87	2.25	4.25
2"	3.37	0.25	2.99/3.001	0.62	2.99/3.001	0.37	0.12	2.25	2.75	5.25
2 1/2"	3.31	0.25	2.499/2.501	0.62	2.499/2.501	0.37	0.12	2.25	2.75	5.25

Ø [inch]	U	V	W	X	Y	Z	Z1	Z2	AA	BB
1 1/2"	1.43	3.75	0.81	7.16	1.43	2.12	2.25	0.31	0.750	0.87
2"	1.87	4.56	0.87	8.75	1.87	2.62	2.75	0.31	1.000	1.00
2 1/2"	1.87	4.56	0.87	8.75	1.87	2.62	3.21	0.31	1.000	1.00

Ø [inch]	CC	DD	EE	FF	GG	HH	JJ	KK	LL	MM
1 1/2"	3.00	0.37	C'Bored for 5/16 SHCS, Tapped 3/8-24 x .75 DP	0.1875/0.1885 x .37DP	5/16-18 thru, C'Bored for 1/4 SHCS	5/16-18 thru, C'Bored for 1/4 SHCS	0.1875/0.1885 x .37DP	5/16-18 x 062DP	1/8 NPTF	1/4-20 x .37 DP
2"	3.71	0.62	C'Bored for 3/8 SHCS, Tapped 7/16-20 x 0.875 DP	0.250/0.251 x 0.50DP	3/8-24 thru, C'Bored for 5/16 SHCS	3/8-24 thru, C'Bored For 5/16 SHCS	0.250/0.251 x 0.50DP	5/16-18 x 062DP	1/4 NPTF	5/16-18 x 0.50 DP
2 1/2"	3.71	0.62	C'Bored for 3/8 SHCS, Tapped 7/16-20 x 0.875 DP	0.250/0.251 x 0.50DP	3/8-24 thru, C'Bored for 5/16 SHCS	3/8-24 thru, C'Bored For 5/16 SHCS	0.250/0.251 x 0.50DP	5/16-18 x 062DP	1/4 NPTF	5/16-18 x 0.50 DP

案内シリンダー, シリーズ SH

案内シリンダー
マグネット付きピストン
弾性緩衝
リニア玉軸受け
3"

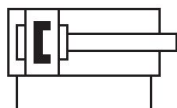

Bore Size	ストローク	材質 軸受け	材質 ガスケット	コンタクトタイプ	センサーのクランプ位置	ケーブルセット	取付けタイプ	緩衝の位置	マテリアル番号
3"	4"		Buna-N	PNP	収縮または伸張	クイックリリース	標準取付け	押し出し	SH30004LB1ZCS1
3"	4"		FKM	PNP	収縮または伸張	クイックリリース	標準取付け	押し出し	SH30004LB4ZCSA
3"	5"	焼結青銅	Buna-N	PNP	引込み	標準タイプ	標準取付け	引込み	SH30005BB11BSB
3"	5"	焼結青銅	FKM	位置照会なし		取付けブラケット経由	標準取付け	収縮または伸張	SH30005BB47CS3
3"	5"		Buna-N	NPN	収縮または伸張	標準タイプ	標準取付け	収縮または伸張	SH30005LB12CSC
3"	5"		Buna-N	PNP	収縮または伸張	クイックリリース	標準取付け	収縮または伸張	SH30005LB1ZCSC
3"	8"		Buna-N	PNP	収縮または伸張	クイックリリース	標準取付け	収縮または伸張	SH30008LB1ZCSC
3"	10"		Buna-N	位置照会なし		取付けブラケット経由	標準取付け	収縮または伸張	SH30010LB17CSC
3"	12"		Buna-N	PNP	収縮または伸張	標準タイプ	標準取付け	押し出し	SH30012LB11CSAC
3"	12"		Buna-N	NPN	収縮または伸張	標準タイプ	標準取付け	引込み	SH30012LB12CS2
3"	12"		Buna-N	位置照会なし		取付けブラケット経由	標準取付け	収縮または伸張	SH30012LB17CSC
3"	18"		Buna-N	PNP	収縮または伸張	クイックリリース	標準取付け	収縮または伸張	SH30018LB1ZCSC

寸法 (インチ)

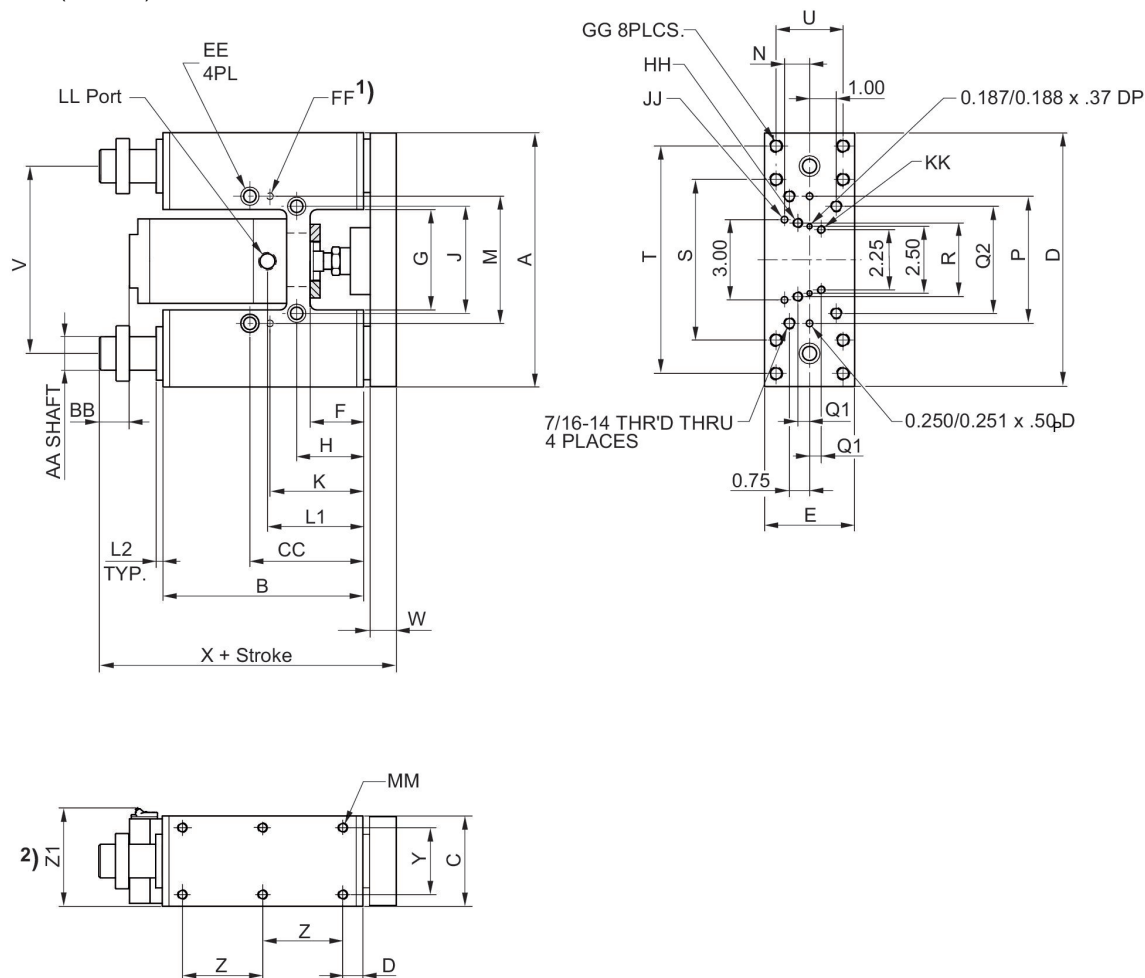

Ø [inch]	A	B	C	D	E	F	G	H	J	K
3"	9.50	7.50	3.37	9.44	3.31	2.00	3.75	2.50	4.00	3.50

Ø [inch]	L1	L2	M	N	P	Q1	Q2	R	S	T
3"	3.59	0.25	4.749 / 4.751	0.94	4.749 / 4.751	0.43	4.00	2.75	6.00	8.50

Ø [inch]	U	V	W	X	Y	Z	Z1	Z2	AA	BB
3"	2.50	7.00	0.97	10.10	2.50	3.00	3.73	0.312	1.250	1.12

Ø [inch]	CC	DD	EE	FF	GG	HH	JJ	KK	LL	MM
3"	4.25	0.75	C'Bored for 7/16 SHCS, Tapped 1/2-20 x 0.75 DP	0.250 / 0.251 x 0.50DP	1/2-13 thru, C'Bored for 3/8-16 SHCS	1/2-13 thru, C'Bored for 3/8-16 SHCS	0.250 / 0.251 x 0.50DP	5/16-18 x 0.50DP	3/8 NPTF	3/8-16 x 0.57 DP

Efficient pneumatic solutions, our program: cylinders and drives, valves and valve systems, air supply management



Visit us: [Emerson.com/Aventics](https://www.emerson.com/Aventics)

Your local contact: [Emerson.com/contactus](https://www.emerson.com/contactus)



[Emerson.com](https://www.emerson.com)



[Facebook.com/EmersonAutomationSolutions](https://www.facebook.com/EmersonAutomationSolutions)



[LinkedIn.com/company/Emerson-Automation-Solutions](https://www.linkedin.com/company/Emerson-Automation-Solutions)



[Twitter.com/EMR_Automation](https://twitter.com/EMR_Automation)

An example configuration is depicted on the title page. The delivered product may thus vary from that in the illustration. Subject to change. This Document, as well as the data, specifications and other information set forth in it, are the exclusive property of AVENTICS GmbH. It may not be reproduced or given to third parties without its consent. Only use the AVENTICS products shown in industrial applications. Read the product documentation completely and carefully before using the product. Observe the applicable regulations and laws of the respective country. When integrating the product into applications, note the system manufacturer's specifications for safe use of the product. The data specified only serve to describe the product. No statements concerning a certain condition or suitability for a certain application can be derived from our information. The information given does not release the user from the obligation of own judgment and verification. It must be remembered that the products are subject to a natural process of wear and aging.

The Emerson logo is a trademark and service mark of Emerson Electric Co. Brand logotype are registered trademarks of one of the Emerson family of companies. All other marks are the property of their respective owners. © 2019 Emerson Electric Co. All rights reserved.



CONSIDER IT SOLVED™