

## AVENTICS QR2 シリーズ フィッティング

AVENTICS QR2 シリーズ プッシュインコネクタは、確実な取り付けが簡単にでき、さまざまなバージョンで利用できます。チューブ径 3~16 mm の金属製など QR2 シリーズは、問題なく繰り返し接続と解放ができる円筒形ねじ（クイックリリース）を提供し、非脱落型 O リングは最適なシーリングを保証します。当社の QR プログラムは、あらゆるアプリケーションと業界に適したソリューションを提供します。



## 技術データ

ブランチ

フィッティングのタイプ

圧縮空気接続タイプ

ポート G

圧縮空気接続タイプ2

ポート D

タイプ

作動圧力 (最小)

作動圧力の最大値

最少周囲温度

最高周囲温度

納品ユニット

重量

産業

六角ソケット付き T-回転フィッティング  
回転可能

雄ねじ

G 1/8

プラグインフィッティング

Ø 8

QR2-S-RTI

-0.95 bar

16 bar

-20 °C

80 °C

10 個

0.035 kg

## 材質

材質 ハウジング

表面 ハウジング

材質 ガスケット

真鍮

ニッケルメッキ

アクリルニトリル・ブタディエンゴム

# シリーズ QR2-S-RTI 標準

2024-04-10

1823391666

材質 外歯座金 外歯座金	ステンレススチール
材質 解除リング	真鍮
表面 解除リング	ニッケルメッキ
材質 ねじ	真鍮
表面 ねじ	ニッケルメッキ
マテリアル番号	1823391666

## 技術情報

シリーズ QR1 (プラスチック) と QR2 (金属) を組み合わせることはできません

Oリングによるねじ封止

寸法

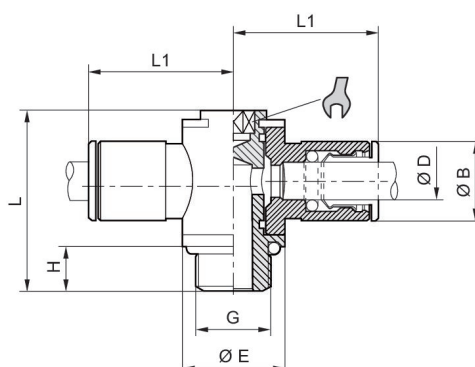

マテリアル番号	ポート D	ポート G	L	L1	H	Ø B	Ø E	SW
1823391661	Ø 4	M5	17	18.5	4	9	8	2
1823391662	Ø 5	M5	17	19.5	4	10	8	2
1823391663	Ø 4	G 1/8	25	21	6	9	14	3
1823391664	Ø 5	G 1/8	25	22.5	6	10	14	3
1823391665	Ø 6	G 1/8	25	23	6	11	14	3
1823391666	Ø 8	G 1/8	25	24.5	6	13	14	3
1823391667	Ø 6	G 1/4	29.3	24	8	11	18	4
1823391668	Ø 8	G 1/4	29.3	26	8	13	18	4
1823391669	Ø 10	G 1/4	29.3	27	8	15	18	4
1823391900	Ø 8	G 3/8	34	28	9	13	21	5
1823391901	Ø 10	G 3/8	34	29	9	15	21	5
1823391902	Ø 12	G 3/8	34	29	9	17	21	5