

## AVENTICS Verschraubungen mit Überwurfmutter der Serie NU2

Die AVENTICS Serie NU2 besteht aus einer kompletten Reihe von Kunststoff- und Messingverschraubungen mit Überwurfmutter. Die vielseitigen und sicheren Verschraubungen NU2 mit Mutter können für eine Vielzahl von Anschlussarten eingesetzt werden.



### Technische Daten

Branche	Industrie
Verschraubungstyp	Hohlschraube, 1-fach
Typ Druckluftanschluss	Außengewinde
Anschluss G	G 1/8
Typ Druckluftanschluss 2	ungefasst
Typ	NU2-S-RH1
Medium	Druckluft
Betriebsdruck min.	-0.95 bar
Betriebsdruck max.	15 bar
Umgebungstemperatur min.	0 °C
Umgebungstemperatur max.	80 °C
Liefereinheit	10 Stück
Gewicht	0.015 kg

### Werkstoff

Werkstoff Gehäuse	Messing
Oberfläche Gehäuse	vernickelt
Werkstoff Dichtungen	Polyvinylchlorid
Materialnummer	1823391259

## Technische Informationen

Nur in Kombination mit Ringstutzen der Serien QR2-S und NU2-S einsetzbar.

## Abmessungen

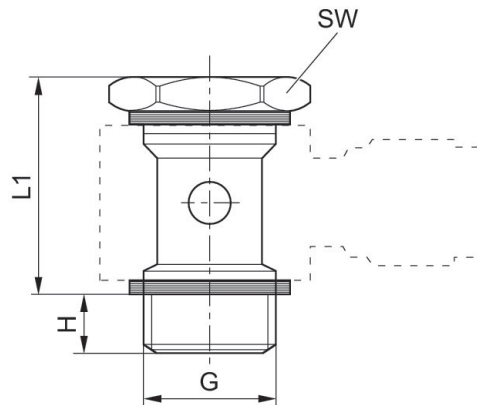

Materialnummer	Anschluss G	H	L1	SW
1823391259	G 1/8	6.5	21.5	14

Anschluss D = Innendurchmesser des zu verwendenden Schlauches