



技術データ

ブランド

産業

型式

NL4

シリーズ用

NL4

NL6

重量

0.14 kg

材質

材質 ハウジング

スチール, クロムメッキ

表面 ハウジング

黒く酸化

マテリアル番号

1820507001

技術情報

Für PC - タンク用に後から設置可能

保護ガード

1820507001

弁の付属品

2024-08-13

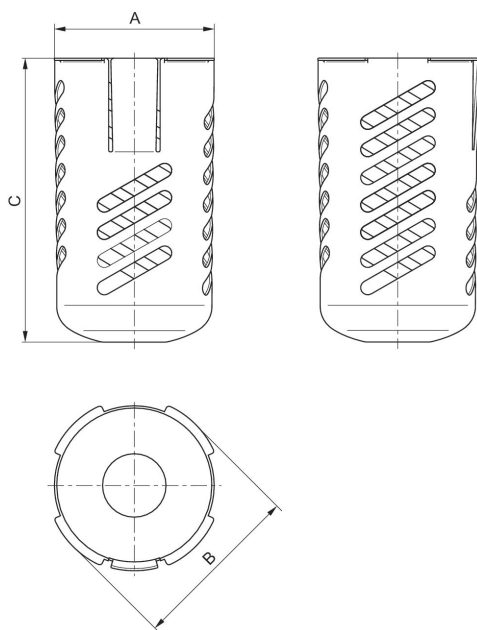

マテリアル番号	タイプ	A	B	C		
1820507001	NL4	57,8	62,6	103		
tablefooter						