

## AVENTICS Flachsauggreifer der Baureihe FSG

Die AVENTICS Baureihe FSG besteht aus runden Flachsaugnapfen. FSG Flachsaugnapfe sind für viele Standardanwendungen mit ebenen, flachen Werkstücken die richtige Wahl. Runder Balgsaugnapf mit 2,5 Falten für die Handhabung extrem empfindlicher Werkstücke (optimaler Dämpfungseffekt). Außerdem ermöglicht die spezielle Balgausführung den Einsatz in Systemen mit sehr kurzen Zykluszeiten.

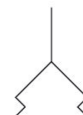

## Technische Daten

Branche	Industrie
Umgebungstemperatur min.	-10 °C
Umgebungstemperatur max.	70 °C
Umgebungstemperatur kurzzeitig (<30 s) min.	-30 °C
Umgebungstemperatur kurzzeitig (<30 s) max.	120 °C
Druckluftanschluss	G 1/2
Außendurchmesser	120 mm
Haltekraft	540 N
Volumen	77.8 cm <sup>3</sup>
Max. Krümmung des Objektes R min	300 mm
Abriebswert gemäß Norm	100-120 mm <sup>3</sup>
Härte gemäß Norm	55 ± 5 Shore A
Anschlussgewindetyp	Innengewinde
Werkstoff Anschlussstück	Aluminium
Werkstoff Sauger	Acrylnitril-Butadien-Kautschuk
Liefereinheit	1 Stück
Gewicht	0.3526 kg
Materialnummer	1820415165

## Technische Informationen

Zur Anwendung auf ebenen und glatten bis leicht rauhen Oberflächen.

## Abmessungen

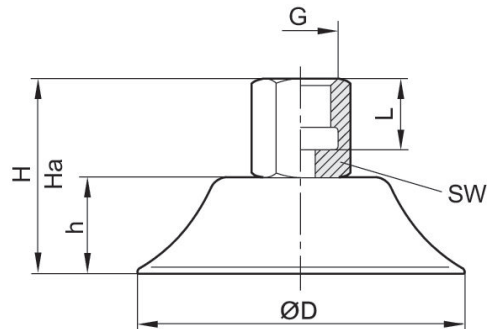

Material-nummer	$\varnothing D$	G	$Ha^*$	H	h	L	SW
1820455065	15	G 1/8	22.1	24	8	13	14
1820455069	20	G 1/8	23.7	26	10	13	14
1820455073	25	G 1/8	27	30	14	13	14
1820455077	28.8	G 1/8	26	28	12	13	14
1820455081	35	G 1/8	27	30	14	13	14
1820455085	40	G 1/8	26.5	30	14	13	14
1820455089	50	G 1/8	27	31	15	13	14
1820455093	60	G 1/4	34	39	18.5	11	17
1820455097	80	G 1/4	37	41	20.5	11	17
1820455101	95	G 1/4	35.5	41.5	21.5	11	17
1820415165	120	G 1/2	30.5	36.5	23.5	13	–
1820415167	147.5	G 1/2	36.5	45.5	31	13	–

\*) Höhe bei Vakuumbetrieb