

AVENTICS Flachsauggreifer der Baureihe FSG

Die AVENTICS Baureihe FSG besteht aus runden Flachsaugnapfen. FSG Flachsaugnapfe sind für viele Standardanwendungen mit ebenen, flachen Werkstücken die richtige Wahl. Runder Balgsaugnapf mit 2,5 Falten für die Handhabung extrem empfindlicher Werkstücke (optimaler Dämpfungseffekt). Außerdem ermöglicht die spezielle Balg Ausführung den Einsatz in Systemen mit sehr kurzen Zykluszeiten.



Technische Daten

| | |
|---|-----------------------|
| Branche | Industrie |
| Umgebungstemperatur min. | -40 °C |
| Umgebungstemperatur max. | 80 °C |
| Umgebungstemperatur kurzzeitig (<30 s) min. | -40 °C |
| Umgebungstemperatur kurzzeitig (<30 s) max. | 100 °C |
| Druckluftanschluss | G 1/4 |
| Außendurchmesser | 50 mm |
| Haltekraft | 95 N |
| Volumen | 6 cm ³ |
| Max. Krümmung des Objektes R min | 75 mm |
| Abriebswert gemäß Norm | 10-12 mm ³ |
| Härte gemäß Norm | 72 ± 5 Shore A |
| Anschlussgewindetyp | Innengewinde |
| verschleißarm | verschleißarm |
| Werkstoff Anschlusssteil | Aluminium |
| Werkstoff Sauger | Polyurethan |
| Liefereinheit | 1 Stück |
| Gewicht | 0.0142 kg |
| Materialnummer | 1820415155 |

Technische Informationen

Zur Anwendung auf ebenen und glatten bis leicht rauhen Oberflächen.

Abmessungen

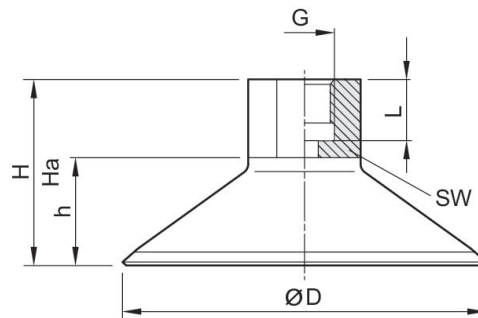

| Material-nummer | ØD | G | H | Ha*) | h | L | SW |
|-----------------|------|-------|------|------|------|----|----|
| 1820415153 | 14.5 | G 1/8 | 25.5 | 24 | 9.5 | 9 | 14 |
| 1820415154 | 30 | G 1/8 | 29 | 26 | 13 | 9 | 14 |
| 1820415155 | 50 | G 1/4 | 32 | 27.5 | 17 | 12 | 17 |
| 1820415172 | 60 | G 1/4 | 33.5 | 27.5 | 18.5 | 12 | 17 |
| 1820415156 | 80 | G 1/4 | 40 | 34 | 25 | 12 | 22 |
| 1820415157 | 95 | G 1/4 | 40 | 34 | 25 | 12 | 22 |

*) Höhe bei Vakuumbetrieb