

AVENTICS Serie ST9 Magnetische Näherungssensoren

Die Sensoren der Serie ST9 von AVENTICS wurden speziell für Kurzhubzylinder entwickelt und bieten ein schlankes Design und praktische Handhabung. Sie gleiten leicht in die 9-mm-Schwalbenschwanzmutter und lassen sich mit einer einzigen Schraube sicher befestigen. Insbesondere bei extrem kurzen Zylindern ermöglicht der seitlich am Gehäuse befindliche elektrische Anschluss ein leichtes Anziehen und Entfernen der Leitungen.

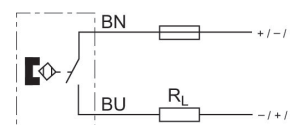

Technische Daten

Branche	Industrie
Direktmontage für Serie	KHZ
Nutbreite	9 mm Nut
Kontaktart	Reed
Nennstrom, geschalteter Zustand	< 7 mA
Schutzart	IP67 IP65
Umgebungstemperatur min.	-20 °C
Umgebungstemperatur max.	80 °C
Spannungsabfall U bei I _{max}	2,1 V + I*Rs
Schutzwiderstand Rs für Reed	1,3 Ω
Schaltstrom DC, max.	0.13 A
Schaltstrom AC, max.	0.2 A
Schaltpunktgenauigkeit	±0,1 mT
Statusanzeige LED	Gelb
Elektrischer Anschluss 2, Gewindegröße	Snap-Ø8
Elektrischer Anschluss 2, Anzahl Pole	2-polig
Betriebsspannung DC, max.	24 V DC
Betriebsspannung AC, max.	24 V AC
Kurzschlussfestigkeit	verpolungssicher
Stoßfestigkeit	100 g / 11 ms
Schwingungsfestigkeit	60 g (50 ... 2000 Hz)
Gewicht	0.01 kg

Werkstoff

Werkstoff Gehäuse	Polyamid
Materialnummer	0830100460

Technische Informationen

Beim Einsatz von Reed-Sensoren empfehlen wir die Verwendung einer Kurzschlusschutzeinrichtung (SCPD).

Der Drucktaupunkt muss mindestens 15 °C unter der Umgebungs- und Mediumtemperatur liegen und darf max. 3 °C betragen.

Der Ölgehalt der Druckluft muss über die gesamte Lebensdauer konstant bleiben.

Verwenden Sie ausschließlich von AVENTICS zugelassene Öle. Weitere Informationen finden Sie im Dokument „Technische Informationen“ (erhältlich im <https://www.emerson.com/de-de/support>).

Abmessungen

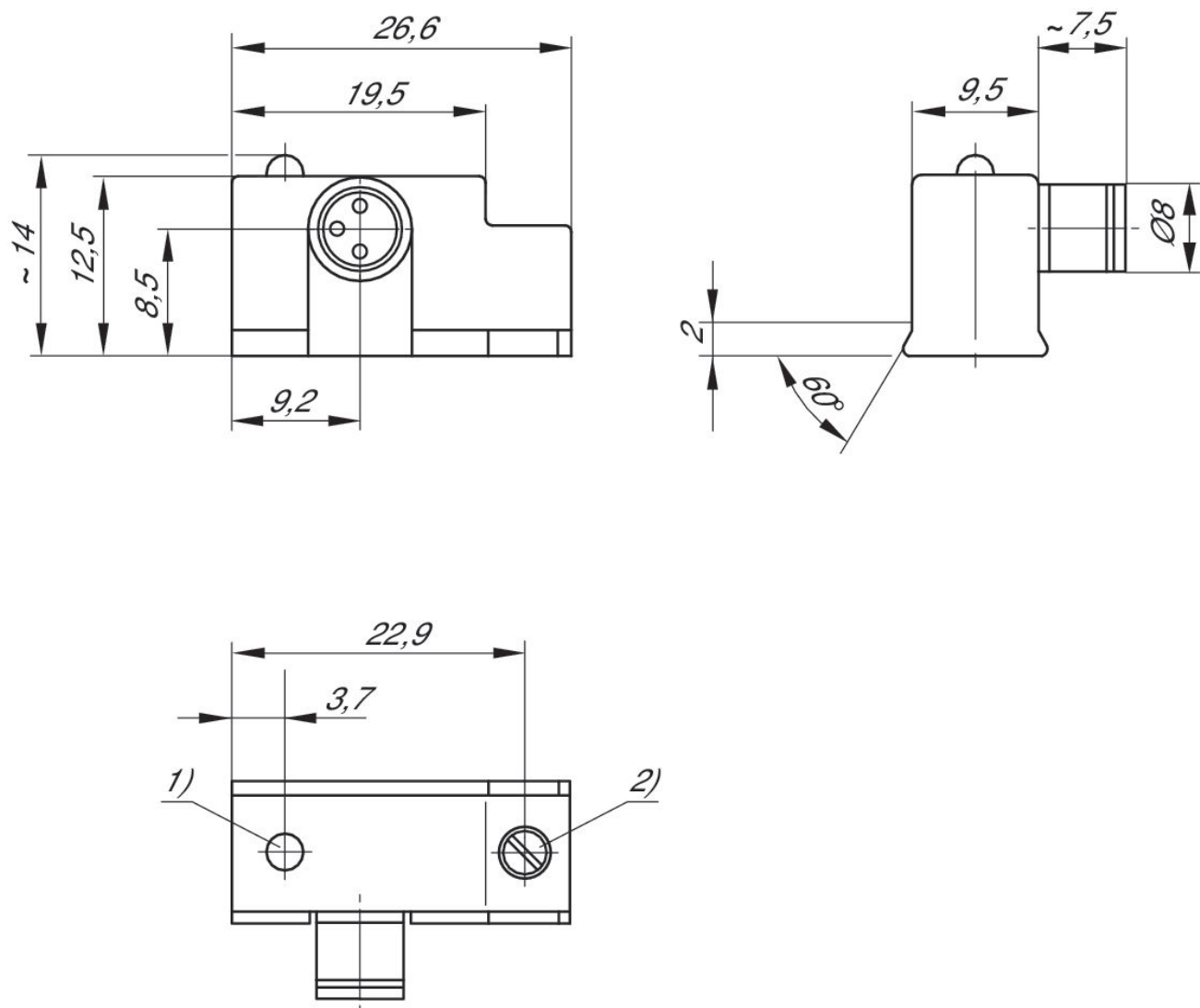

- 1) LED
2) Klemmschraube

Pin-Belegung

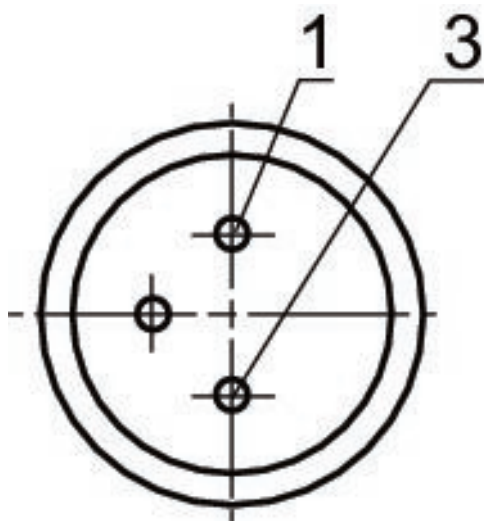

Pin-Belegung

Pin	Belegung
1	(+)
3	(-)
	EN 60947-5-2:1998