

Vérins compacts AVENTICS série KPZ

Le vérin KPZ AVENTICS KPZ est un vérin compact conforme à la norme largement utilisée NFE 49 004. Grâce à ses dimensions, il permet de nombreuses variantes adaptées à une multitude d'applications.

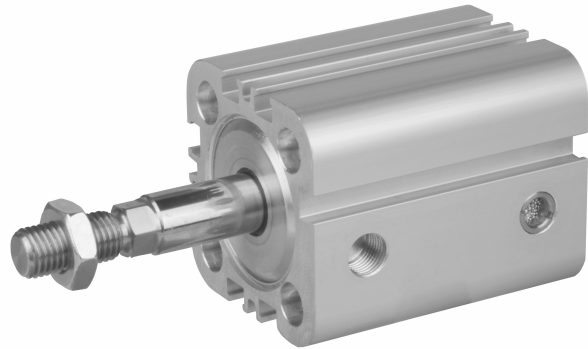

Données techniques

| | |
|--------------------------------------|---|
| Secteur | Industrie |
| Normes | NFE 49004 |
| Ø du piston | 50 mm |
| Course | 10 mm |
| Orifices | G 1/8 |
| Principe de fonctionnement | A simple effet, tige sortie sans pression |
| Amortissement | amortissement élastique |
| Piston magnétique | Piston avec aimant |
| Spécifications de l'environnement | Norme industrielle |
| Filetage de la tige de piston - type | Filetage |
| Filetage de la tige de piston | M12x1,25 |
| Tige de piston | Simple, unilatéral |
| Racleur | Racleur industriel standard |
| Pression | 6,3 bar |
| Force du piston entrante | 1237 N |
| Force du piston sortante | 82 N |
| Température ambiante min. | -20 °C |
| Température ambiante max. | 80 °C |
| Pression de service min. | 1 bar |

| | |
|---|---------------------|
| Pression de service maxi | 10 bar |
| Energie de frappe | 0.64 J |
| Poids 0 mm course | 0.468 kg |
| Poids +10 mm course | 0.05 kg |
| Course maxi | 25 mm |
| Fluide | Air comprimé |
| Température min. du fluide | -20 °C |
| Température max. du fluide | 80 °C |
| Taille de particule max. | 5 µm |
| Teneur en huile de l'air comprimé min. | 0 mg/m ³ |
| Teneur en huile de l'air comprimé Maxi. | 5 mg/m ³ |

Matériau

| | |
|---------------------------|--------------------|
| Tige de piston | Acier inoxydable |
| Matériau racleur | Polyuréthane (PUR) |
| Matériau joints | Polyuréthane (PUR) |
| Matériau couvercle avant | Aluminium |
| Tube du vérin | Aluminium |
| Couvercle d'extrémité | Aluminium |
| Écrou pour tige de piston | Acier, chromé |
| Référence | 0822495301 |

Informations techniques

Le matériau pour racleurs et joints des variantes résistantes à la chaleur (température ambiante : -10 °C ... 120 °C) est le caoutchouc au fluor.

D'autres options sont disponibles dans le configurateur Internet.

LW*/SW* Clé Allen nécessaire

Le point de rosée sous pression doit se situer à au moins 15 °C sous la température ambiante et la température du fluide et peut atteindre max. 3 °C .

La teneur en huile de l'air comprimé doit rester constante tout au long de la durée de vie.

Exclusivement utiliser des huiles autorisées par AVENTICS. Pour de plus amples informations, se reporter au document « Informations techniques » (disponible dans le <https://www.emerson.com/en-us/support>).

Force du piston sortante

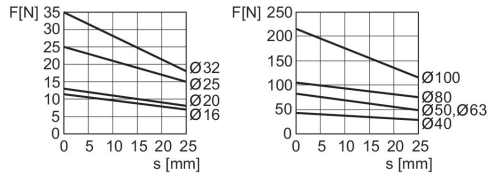

F = force de rappel du ressort, s = course de retour

Plan d'ensemble

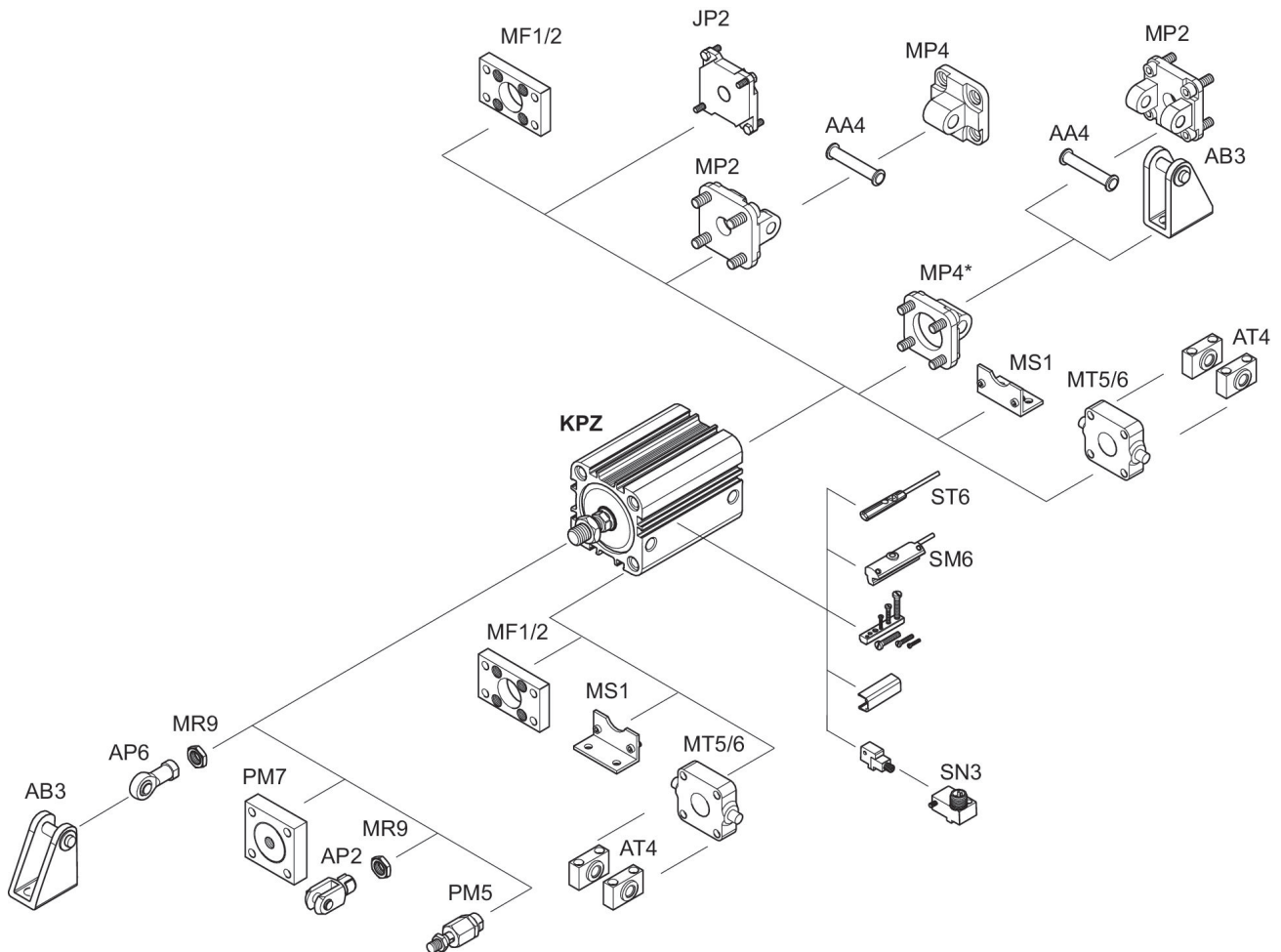

* Pour montage sur KPZ, disponible pour diamètre de vérin de 16 à 25 mm

REMARQUE: ce plan d'ensemble permet de savoir à quel endroit du vérin les différents accessoires doivent être fixés. A cet effet, la représentation a été simplifiée. C'est pourquoi il ne peut en découler aucune déduction concrète concernant les réalités dimensionnelles.

Vérin compact, Série KPZ

0822495301

Série KPZ

2025-07-17

Dimensions



S = course

T = Vue pour rainure de capteur

| Ø du piston | A | BG min. | DA H11 | DT H13 | E | EE | KK | KV | KW | LA |
|-------------|----|---------|--------|--------|------|-------|----------|----|----|-----|
| 16 | 20 | 14.5 | 10 | 6 | 29.5 | M5 | M8x1,25 | 13 | 4 | 2.5 |
| 20 | 22 | 15.5 | 12 | 7.5 | 36 | M5 | M10x1,25 | 16 | 5 | 2.5 |
| 25 | 22 | 15.5 | 12 | 8 | 40 | M5 | M10x1,25 | 16 | 5 | 2.5 |
| 32 | 22 | 18 | 14 | 8.6 | 50 | G 1/8 | M10x1,25 | 16 | 5 | 2.5 |
| 40 | 22 | 18 | 14 | 9 | 58 | G 1/8 | M10x1,25 | 16 | 5 | 2.5 |
| 50 | 24 | 24 | 18 | 11 | 68 | G 1/8 | M12x1,25 | 18 | 6 | 2.5 |
| 63 | 24 | 24 | 18 | 11 | 80 | G 1/8 | M12x1,25 | 18 | 6 | 2.5 |
| 80 | 32 | 28 | 23 | 14 | 99 | G 1/8 | M16x1,5 | 24 | 8 | 3 |
| 100 | 40 | 27.5 | 28 | 15 | 120 | G 1/8 | M20x1,5 | 30 | 10 | 3 |

| Ø du piston | LB | LJ | LW | MM f8 | PL | RT | SW | TG | WH | X1 |
|-------------|-----|------|------|-------|-----|-----|-----|----------|------|-----|
| 16 | 3.5 | 2.5 | 2.8 | 8 | 7.5 | M4 | 7 | 18 ±0.4 | 4.5 | – |
| 20 | 4.5 | 4.5 | 3.7 | 10 | 7.5 | M5 | 8 | 22 ±0.4 | 5 | 4.2 |
| 25 | 4.4 | 5 | 3.7 | 10 | 7.5 | M5 | 8 | 26 ±0,4 | 5.5 | 4.5 |
| 32 | 5.5 | 5.1 | 5* | 12 | 8.5 | M6 | 10* | 32 ±0,5 | 7 | 6.5 |
| 40 | 5.5 | 9.6 | 5* | 12 | 8.5 | M6 | 10* | 42 ±0,5 | 7 | 11 |
| 50 | 2 | 8.5 | 4,8* | 16 | 8.5 | M8 | 13* | 50 ±0,6 | 7.5 | 13 |
| 63 | 2 | 17.8 | 4,8* | 16 | 8.5 | M8 | 13* | 62 ±0,7 | 8 | 18 |
| 80 | 1 | 22.9 | 6,4* | 20 | 8.3 | M10 | 16* | 82 ±0,7 | 9.5 | 18 |
| 100 | 3.5 | 26.5 | 6,4* | 25 | 9.7 | M10 | 21* | 103 ±0,7 | 10.5 | 20 |

| Ø du piston | X2 | X4 | ZA +S | ZB +S |
|-------------|------|------|-------|-----------------|
| 16 | – | – | 38 | 42,5 0/ +1,4 |
| 20 | – | – | 38 | 43 0/+1,4 |
| 25 | – | – | 39 | 44,5 0/ +1,4 |
| 32 | – | – | 44 | 51 0/+1,6 |
| 40 | – | – | 45 | 52 0/+1,6 |
| 50 | 4 | 13 | 45.5 | 53 0/+1,6 |
| 63 | 12 | 21 | 49 | 57 0/+2 |
| 80 | 16.5 | 25.5 | 54.5 | 64 0/+2 |
| 100 | 20 | 20 | 66.5 | 77 0/+2 |