

## Unidades de guiado AVENTICS

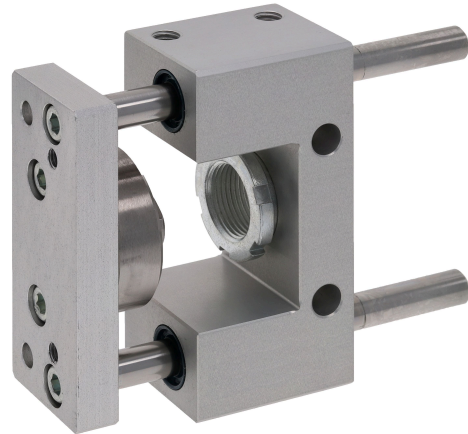

### Datos técnicos

Sector	Industria
Ø del émbolo	20 mm
Carrera	50 mm
Tipo de cojinetes	cojinete deslizante
Para cilindro estandarizado	ISO 6432
Temperatura ambiente mín.	-20 °C
Temperatura ambiente máx.	80 °C
Peso 0 mm de carrera	0.66 kg
Peso +10 mm de carrera	0.0122 kg

### Material

Carcasas de cojinete	Aluminio
Superficie Carcasas de cojinete	anodizado incoloro
Tipo de cojinetes	bronce sinterizado
placa de soporte	Aluminio
Superficie placa de soporte	anodizado incoloro
Material Acoplamiento de compensación en placa de apoyo	Acero inoxidable
Material Vástagos guía	Acero templado endurecido

# Unidad de guía GU1, Serie CG1

0821401070

Unidades  
de guía

2024-01-02

Superficie Vástagos guía

amolado

Nº de material

0821401070

## Información técnica

Unidades de guía para cilindro Ø 12 también encajan en el cilindro Ø 16

## Dimensiones

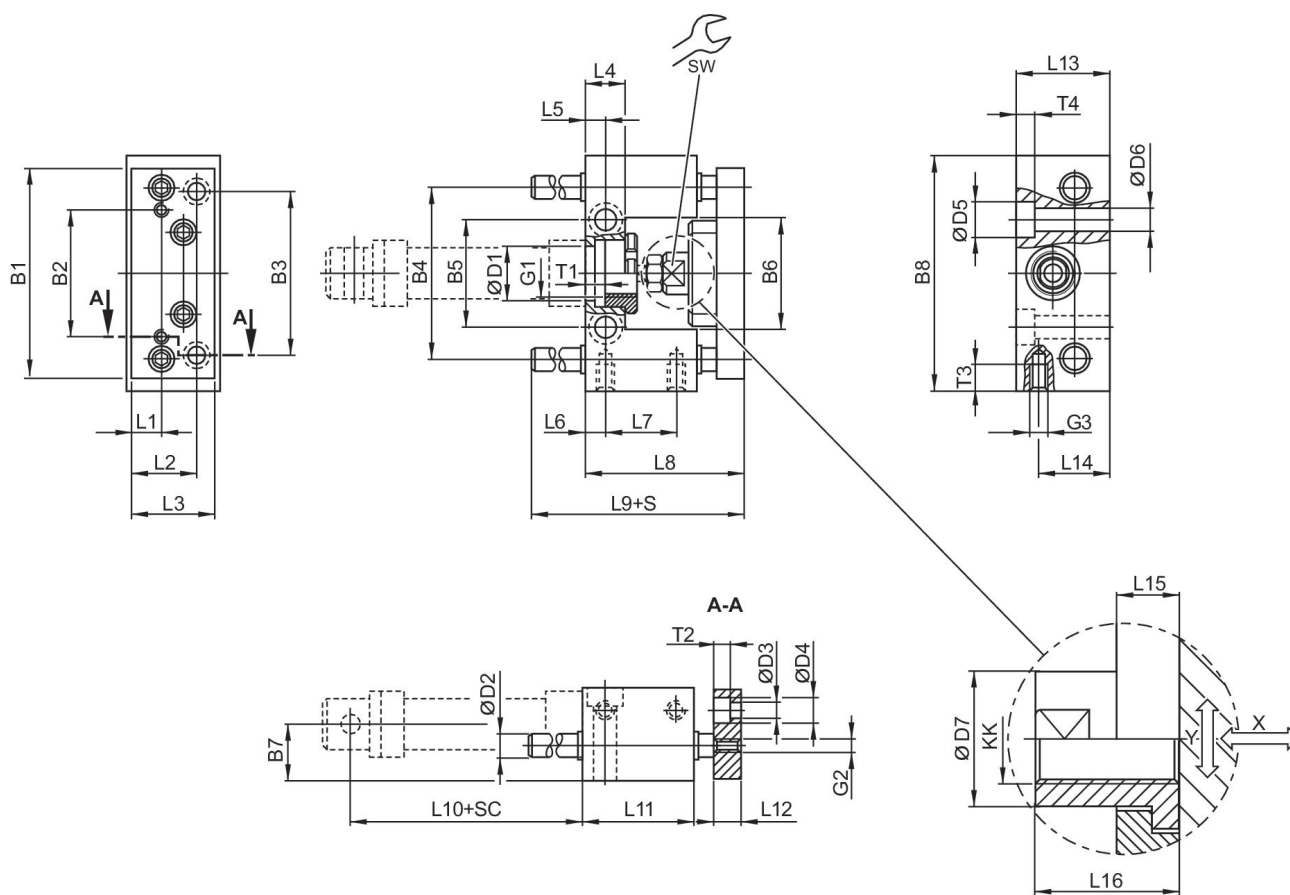

S = carrera

SC = carrera de cilindro

X = juego máx. (axial)

Y = juego mín. (radial)

Ø del émbolo	B1	B2	B3	B4	B5	B6	B7	B8	D1
20	90	55	70	74	46.5	48	24	100	22 H7
25	90	55	70	74	46.5	48	24	100	22 H7

Ø del émbolo	D2	D3	D4	D5	D6	D7	G1	G2	G3
20	10	6.6	11	15	9	18	M22x1,5	M6	M8
25	10	6.6	11	15	9	18	M22x1,5	M6	M8

# Unidad de guía GU1, Serie CG1

0821401070

Unidades  
de guía

2024-01-02

Ø del émbolo	KK	L1	L2	L3	L4	L5	L6	L7	L8
20	M8	14	29	38	17	8.5	8	32	65
25	M10x1,25	14	29	38	17	8.5	8	32	71

Ø del émbolo	L9	L10	L11	L12	L13	L14	L15	L16	T1
20	77	71	48	12	40	30	14	22	8
25	77	76	48	12	40	30	14	22	8

Ø del émbolo	T2	T3	T4	SW
20	7	14	9	15
25	7	14	9	15

carga útil

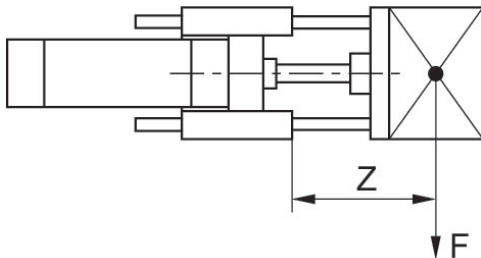

F = Carga útil, Z = Saliente

carga útil

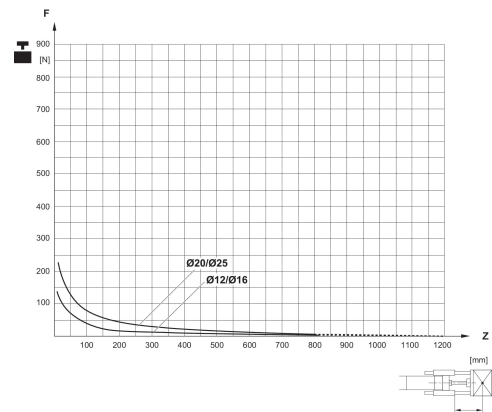

F = Carga útil, Z = Saliente